

NOKIA 3220

Un téléphone à la fois petit, excitant et possédant d'innombrables possibilités de personnalisation.



Guide d'utilisation

Aperçu de votre téléphone Nokia 3220

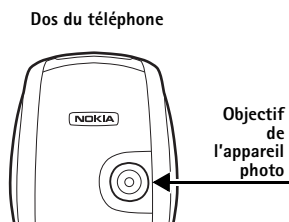
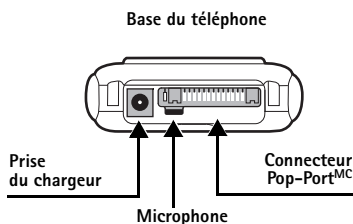
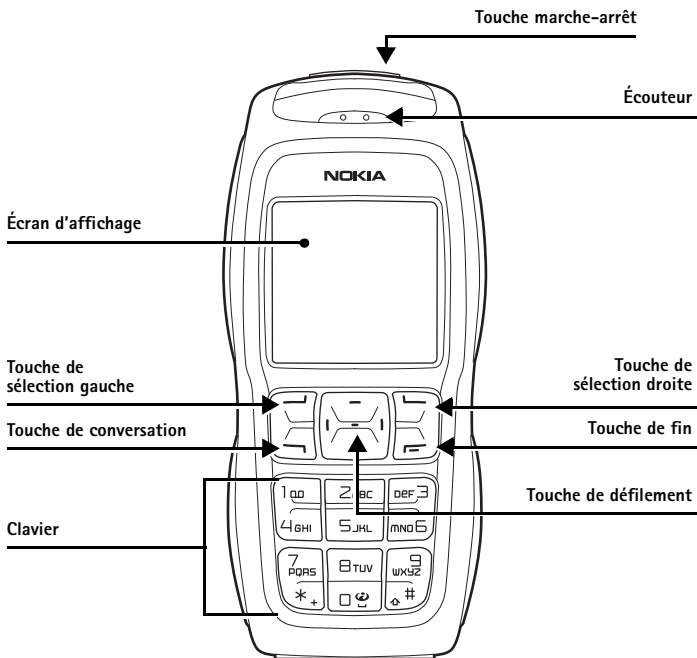

• GUIDE DE CONSULTATION RAPIDE

Action	Description
Établissement d'un appel	Entrez un numéro de téléphone et appuyez sur la touche de conversation .
Répondre à un appel	Appuyez sur la touche de conversation ou sélectionnez Répondre .
Répondre pendant un appel	Appuyez sur la touche de conversation .
Mettre fin à un appel	Appuyez sur la touche de fin .
Refuser un appel	Appuyez sur la touche de fin pour envoyer l'appel à la messagerie vocale.
Mettre un appel en sourdine	Sélectionnez Couper mic. pendant un appel.
Recomposer le dernier numéro	Appuyez deux fois sur la touche de conversation .
Régler le volume d'écoute	Appuyez sur la touche de défilement vers la gauche ou vers la droite pendant un appel.
Utiliser le menu des fonctions accessibles en cours d'appel	Sélectionnez Options pendant un appel.
Mémoriser un nom et un numéro	Entrez un numéro. Sélectionnez Options > Mémoriser . Entrez un nom. Sélectionnez OK .
Utiliser la composition abrégée	Maintenez une touche (2 à 8) enfoncée. Vous devez attribuer une touche à un numéro dans le répertoire téléphonique.
Rechercher un nom	Sélectionnez Contacts > Rechercher .
Consulter la messagerie vocale	Maintenez la touche 1 enfoncée (communiquez avec votre fournisseur de services pour obtenir de plus amples renseignements).
Écrire des messages texte	Sélectionnez Menu > Messages > Messages texte > Créer un message . Écrivez votre message.
Envoyer des messages texte	Dans l'écran d'entrée du message, sélectionnez Options > Envoyer message . Entrez le numéro de téléphone du destinataire ou recherchez-le dans les contacts, puis sélectionnez OK . Le service de messages dépend du fournisseur de services.
Lire un nouveau message	Si un ou des messages reçus apparaissent sur l'afficheur, sélectionnez Afficher ; puis sélectionnez les messages que vous désirez lire.
Réponse à un message	Sélectionnez Options > Répondre . Écrire une réponse. Sélectionnez Options > Envoyer message .
Appuyer sur	Appuyez brièvement sur une touche.
Tenir enfoncée (touche)	Appuyez sur une touche, maintenez-la enfoncée pendant deux à trois secondes, puis relâchez-la.

DÉCLARATION DE CONFORMITÉ

NOKIA CORPORATION déclare, en vertu de sa seule autorité, que les produits RH-37 et RH-49 sont conformes aux dispositions de la Directive du Conseil suivante : 1999/5/EC.

Vous pouvez obtenir une déclaration de conformité à l'adresse

http://www.nokia.com/phones/declaration_of_conformity.

CE 168

RENSEIGNEMENTS JURIDIQUES

Pièce n° 9235308, édition n° 1

Copyright © 2004 Nokia. Tous droits réservés.

Nokia, Nokia Connecting People, les logos Nokia Original Enhancements, Nokia 3220, Xpress-on et Pop-Port sont des marques de commerce et des marques déposées de Nokia Corporation. Tout autre nom de produit ou de société mentionné dans le présent document peut être une marque de commerce ou une marque déposée de son propriétaire.

Imprimé au Canada 09/04

Brevets 5818437, 5953541, 6011554 aux É.-U. et autres brevets en instance.

Logiciel d'entrée de texte T9 copyright © 1999-2004. Tegic Communications, Inc.

Tous droits réservés.



Inclut le logiciel du protocole de chiffrement ou de sécurité RSA BSAFE de RSA Security.



Java est une marque de commerce de Sun Microsystems, Inc.

L'information contenue dans le présent guide d'utilisation se rapporte au téléphone Nokia 3220. Nokia adopte une politique de développement continu. Nokia se réserve le droit de modifier et d'améliorer tout produit décrit dans le présent document sans préavis.

NOKIA NE PEUT EN AUCUN CAS ÊTRE TENUE RESPONSABLE DE TOUTE PERTE DE DONNÉES OU DE REVENUS AINSI QUE DE TOUT DOMMAGE SPÉCIAL, ACCESSOIRE OU INDIRECT, QUELLE QU'EN SOIT LA CAUSE.

LE CONTENU DU PRÉSENT DOCUMENT EST POSÉ TEL QUEL. SOUS RÉSERVE DES LOIS APPLICABLES, AUCUNE GARANTIE SOUS QUELQUE FORME QUE CE SOIT, EXPLICITE OU IMPLICITE, Y COMPRIS, MAIS SANS S'Y LIMITER, LES GARANTIES IMPLICITES D'APTITUDE À LA COMMERCIALISATION ET D'ADÉQUATION À UN USAGE PARTICULIER, N'EST ACCORDÉE QUANT À L'EXACTITUDE, À LA FIABILITÉ OU AU CONTENU DU PRÉSENT DOCUMENT. NOKIA SE RÉSERVE LE DROIT DE MODIFIER LE PRÉSENT DOCUMENT OU DE LE RETIRER SANS AVIS PRÉALABLE.

CONTRÔLE DES EXPORTATIONS

Cet appareil peut contenir des marchandises, des technologies ou des logiciels assujettis aux lois et règlements sur l'exportation en vigueur aux États-Unis et dans d'autres pays.

Les dérogations contraires à la loi sont interdits.

AVIS DE LA FCC OU D'INDUSTRIE CANADA

Votre appareil peut altérer la réception des téléviseurs et des radios (s'il est utilisé près des récepteurs, par exemple). La FCC et Industrie Canada peuvent exiger que vous cessiez d'utiliser votre téléphone si vous ne pouvez pas éliminer l'interférence. Si vous avez besoin d'aide, consultez le détaillant le plus proche. Cet appareil est conforme aux dispositions de la partie 15 du règlement de la FCC. L'utilisation de l'appareil est autorisée à condition qu'il ne provoque aucune interférence nuisible.

NOTES

Contenu

Guide de consultation rapide	ii	6. Entrée de texte.	16
1. Pour votre sécurité.	1	Mode standard.	16
Votre appareil	2	Entrée de texte prédictive.	16
Services réseau	3	Entrer des signes de ponctuation et des caractères spéciaux	18
Mémoire partagée.	3	7. Sécurité du téléphone.	19
2. Introduction.	4	Verrouiller le clavier	19
Autres formats.	4	Verrouillage automatique.	19
Protection du droit d'auteur.	4	Codes d'accès.	19
Communication avec Nokia	5	8. Menu du téléphone.	20
3. Carte SIM et pile	7	Messages	21
Enlever la façade arrière et la pile	7	Messagerie instantanée	28
Insertion de la carte SIM	7	Registre	33
Remise en place de la pile	8	Contacts	33
Remise en place de la façade arrière	8	Configuration.	37
Chargement de la pile.	8	Menu de l'opérateur	44
4. Votre téléphone	9	Galerie	45
Aide intégrée.	9	Média	45
Écran de démarrage (mode veille)	9	Organiseur	47
Antenne	10	Applications	50
Indicateurs et icônes.	10	Services	54
Changement des bandes de prise.	11	Services SIM.	61
Changement des façades du téléphone	12	9. Connectivité PC	62
Création d'une façade arrière personnalisée.	12	PC Suite	62
Remplacer la façade découpée	13	GPRS, EGPRS, HSCSD et CSD	62
Mise en place de la dragonne	13	Utiliser les applications de communication de données.	63
5. Opérations de base.	14	10. Renseignements de référence	64
Mettre le téléphone en fonction et hors fonction	14	Renseignements sur la pile.	64
Régler l'heure	14	Accessoires.	64
Appeler ou répondre à un appel.	14	Entretien et réparation	65
Réglage du volume de l'écouteur	15	Autres renseignements de sécurité	66
Haut-parleur	15	Fiche technique	71
		Annexe A	75
		Index	79

NOTES

1 Pour votre sécurité

Veillez lire ces simples consignes de sécurité. Il peut s'avérer dangereux, voire illégal, de ne pas s'y conformer. Lisez le guide d'utilisation complet pour obtenir de plus amples renseignements.



METTEZ VOTRE TÉLÉPHONE EN FONCTION EN TOUTE SÉCURITÉ

N'allumez pas votre téléphone lorsque l'utilisation des téléphones sans fil est interdite ou risque de provoquer des interférences ou de présenter un danger.



LA SÉCURITÉ ROUTIÈRE AVANT TOUT

Respectez toutes les lois locales. Gardez toujours les mains libres pour conduire le véhicule lorsque celui-ci est en marche. La sécurité routière est la première responsabilité du conducteur.



INTERFÉRENCE

Tous les téléphones sans fil peuvent recevoir des interférences qui risquent de perturber leur fonctionnement.



METTEZ VOTRE APPAREIL HORS FONCTION DANS LES HÔPITAUX

Respectez toutes les restrictions. Éteignez votre téléphone lorsque vous vous trouvez à proximité d'appareils médicaux.



METTEZ VOTRE APPAREIL HORS FONCTION À BORD DES AVIONS

Respectez toutes les restrictions. Les appareils sans fil peuvent provoquer des interférences dans les avions.



ÉTEIGNEZ VOTRE TÉLÉPHONE DANS LES STATIONS-SERVICE

N'utilisez pas votre téléphone dans une station-service. N'utilisez pas votre appareil si vous êtes près de carburants ou de produits chimiques.



METTEZ VOTRE APPAREIL HORS FONCTION PRÈS D'UN SITE DE DYNAMITAGE

Respectez toutes les restrictions. N'utilisez pas votre téléphone dans les zones où des opérations de dynamitage sont en cours.



UTILISEZ VOTRE TÉLÉPHONE CORRECTEMENT

N'utilisez le téléphone que dans la position normale indiquée dans la documentation. Ne touchez pas inutilement l'antenne.



TECHNICIENS QUALIFIÉS

Confiez l'installation ou la réparation de ce produit uniquement à des techniciens qualifiés.



ACCESSOIRES ET PILES

Utilisez uniquement des accessoires et des piles approuvés. Ne raccordez jamais d'appareils incompatibles.



RÉSISTANCE À L'EAU

Votre téléphone n'est pas résistant à l'eau. Gardez-le au sec.



COPIES DE SAUVEGARDE

N'oubliez pas de faire une copie de sauvegarde ou de tenir un dossier écrit de toutes les données importantes stockées dans votre téléphone.



CONNEXION À D'AUTRES APPAREILS

Lorsque vous connectez votre téléphone à un autre dispositif, lisez les consignes de sécurité détaillées qui accompagnent ce dernier. Ne raccordez jamais d'appareils incompatibles.



APPELS D'URGENCE

Votre téléphone doit être en fonction et connecté à un réseau. Appuyez sur la touche de **fin** autant de fois que nécessaire pour vider l'écran et revenir à l'écran principal. Composez le numéro d'urgence, puis appuyez sur la touche de **conversation**. Indiquez où vous vous trouvez. Ne mettez jamais fin à la communication avant d'en avoir reçu l'autorisation.

• Votre appareil

L'appareil sans fil décrit dans le présent guide est offert en deux modèles. Le téléphone Nokia 3220 est approuvé pour utilisation sur les réseaux EGSM 900, GSM 1800 et GSM 1900. Le téléphone Nokia 3220b est approuvé pour utilisation sur les réseaux GSM 850, GSM 1800 et GSM 1900. Reportez-vous à «Emplacement des renseignements d'identification de votre téléphone» à la page 5 pour identifier votre propre modèle de téléphone. Communiquez avec votre fournisseur de services pour obtenir de plus amples renseignements sur les réseaux.

Lorsque vous utilisez les fonctions de cet appareil, veillez à respecter toutes les lois en vigueur ainsi que la vie privée et les droits légitimes des autres personnes.



Mise en garde : Pour utiliser les fonctions de cet appareil (sauf le réveil), le téléphone doit être en fonction. Ne mettez jamais votre téléphone en fonction lorsque l'utilisation des téléphones sans fil risque de provoquer des interférences ou de présenter un danger.



Remarque : Votre appareil et ses accessoires peuvent contenir de petites pièces. Gardez-les hors de portée des jeunes enfants.

• Services réseau

Pour utiliser le téléphone, vous devez détenir un compte auprès d'un fournisseur de services sans fil. Plusieurs fonctions de cet appareil dépendent des services offerts sur le réseau sans fil. Ces services peuvent ne pas être disponibles sur tous les réseaux ou nécessiter des modifications au compte existant. Votre fournisseur de services devra peut-être vous fournir des renseignements supplémentaires sur les modalités d'utilisation et de facturation de ces services. Certaines restrictions peuvent limiter votre utilisation des services réseau. Par exemple, certains réseaux ne supportent pas tous les services et jeux de caractères propres à certaines langues.

Votre fournisseur de services peut avoir demandé que certaines fonctions de votre appareil soient désactivées ou ne soient pas activées. Le cas échéant, elles n'apparaissent pas dans le menu de votre appareil. Communiquez avec votre fournisseur de services pour de plus amples renseignements.

• Mémoire partagée

Le téléphone comporte trois mémoires différentes. Les fonctions suivantes de l'appareil peuvent se partager la première mémoire : contacts, messages texte, courriels SMS, marques vocales, agenda et notes. La seconde mémoire partagée est utilisée par les messages multimédias, les fichiers enregistrés dans la **Galerie**, et les paramètres de configuration. La troisième mémoire partagée est utilisée par les jeux et les applications Java. L'utilisation d'une ou de plusieurs de ces fonctions peut réduire la mémoire disponible pour les autres fonctions qui utilisent la même mémoire. Par exemple, la mise en mémoire d'un grand nombre d'éléments de la **Galerie** risque d'utiliser tout l'espace mémoire disponible dans la seconde mémoire. Votre téléphone peut afficher un message indiquant que la mémoire est pleine lorsque vous essayez d'utiliser une fonction à mémoire partagée. Dans ce cas, supprimez des données ou des entrées stockées dans la mémoire partagée correspondante avant de poursuivre.

2 Introduction

Félicitations pour l'achat de votre téléphone mobile Nokia 3220. Votre téléphone offre plusieurs fonctions pratiques pour la vie quotidienne, dont un agenda, une horloge, un réveil et un appareil photo intégré. L'appareil photo vous permet d'enregistrer des clips vidéo et de prendre des photos que vous pouvez ensuite, par exemple, joindre sous forme de papier peint en mode veille ou de photos miniatures dans le répertoire **Contacts**. Reportez-vous à «Appareil photo» à la page 45.

Vous pouvez personnaliser votre téléphone au moyen de façades découpées et de thèmes. Reportez-vous à «Création d'une façade arrière personnalisée» à la page 12 et à «Thèmes» à la page 38. Une gamme complète de façades Nokia Xpress-on et de bandes de prise Xpress-on sont offertes pour votre téléphone. Pour changer les façades et les bandes de prise, reportez-vous à «Changement des façades du téléphone» à la page 12 et à «Changement des bandes de prise» à la page 11.

Votre téléphone offre également les fonctions suivantes :

- Messagerie multimédia. Reportez-vous à «Messages multimédias (MMS) (service réseau)» à la page 23.
- Messages instantanés, reportez-vous à «Messagerie instantanée» à la page 28.
- EDGE (Enhanced Data rates for GSM Evolution), reportez-vous à «GPRS et EGPRS» à la page 41.
- Java 2 Micro Edition, J2ME^{MC}, reportez-vous à «Applications» à la page 50.
- Navigateur XHTML, reportez-vous à «Configuration» à la page 37.

• Autres formats

Le présent guide peut être offert en d'autres formats. Communiquez avec Nokia au 1 888 226-6542 ou au 1 905 427-1373 pour plus d'information.

• Protection du droit d'auteur

La protection du droit d'auteur peut empêcher la copie, la modification, le téléchargement ou le transfert d'images, de sonneries ou de contenu.

• Communication avec Nokia

Si jamais vous devez appeler le service à la clientèle de Nokia, vous devrez alors fournir certains renseignements spécifiques concernant votre téléphone (reportez-vous à «Emplacement des renseignements d'identification de votre téléphone» à la page 5).

Que vous appeliez à propos de votre téléphone ou d'un accessoire, veuillez avoir l'équipement à portée de la main. Si un représentant Nokia vous demande une question précise au sujet de l'accessoire, vous serez en mesure de lui donner rapidement une réponse.

Service à la clientèle Nokia, USA	Service à la clientèle, Canada
Nokia Mobile Phones 7725 Woodland Center Boulevard, Suite #150 Tampa, Florida 33614 Tél. : 1 888 NOKIA-2U (1 888 665-4228) Téléc. : 1 (813) 249-9619 Pour utilisateurs d'appareils ATS : 1 800 24-NOKIA (1 800 246-6542)	Nokia Products Ltd. 601 Westney Rd. South Ajax (Ontario) L1S 4N7 Tél. : 1 (905) 427-1373 1 888 22-NOKIA (1 888 226-6542) Téléc. : 1 (905) 619-4360 Site Web : www.nokia.ca

Emplacement des renseignements d'identification de votre téléphone

Les renseignements d'identification de votre téléphone se trouvent sur l'étiquette du téléphone (1), au dos de votre téléphone, sous la pile (reportez-vous à «Enlever la façade arrière et la pile» à la page 7). L'étiquette indique les numéros de modèle et de série ainsi que les données suivantes :

- Type de téléphone (par exemple, RH-37 ou RH-49)
- Modèle du téléphone (par exemple, Nokia 3220 ou Nokia 3220b)
- Numéro d'identification d'équipement mobile international (IMEI)
- Numéro d'identification de Industrie Canada

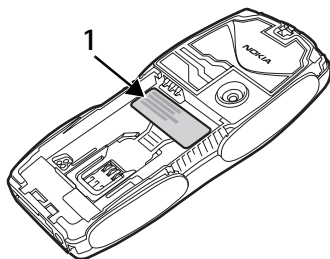

Pour communiquer avec votre fournisseur de services

Le fournisseur de services vous présentera la description des services offerts et les directives d'utilisation des fonctions telles que :

- Messagerie vocale et cryptage
- Appel en attente, renvoi d'appel et identification de l'appelant
- Messages
- Services de nouvelles et d'information
- Services Internet sélectionnés

Les fournisseurs de services n'offrent pas tous les mêmes services. Avant de vous abonner auprès d'un fournisseur de services, assurez-vous qu'il offre les fonctions dont vous avez besoin.

3 Carte SIM et pile

La carte SIM et ses contacts sont sensibles aux rayures et à la torsion. Vous devez donc la manipuler, l'insérer ou l'enlever avec soin.

Gardez toujours les cartes mémoire hors de la portée des jeunes enfants. Consultez le fournisseur de votre carte SIM pour vous renseigner sur la disponibilité et l'utilisation des services de la carte. Il peut s'agir de votre fournisseur de services ou d'un autre fournisseur.

Éteignez toujours l'appareil et débranchez toujours le chargeur avant de retirer la pile.

• Enlever la façade arrière et la pile

- 1 Appuyez sur le bouton de déverrouillage de la façade arrière à la base du téléphone (1) et faites glisser doucement la façade arrière vers le haut en commençant à la base du téléphone (2).
- 2 Soulevez la pile, comme il est illustré, pour l'enlever.

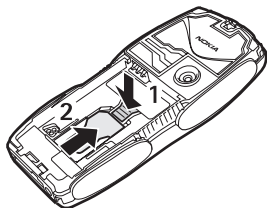
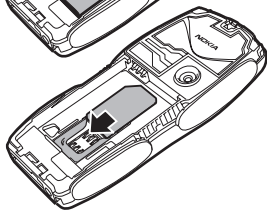
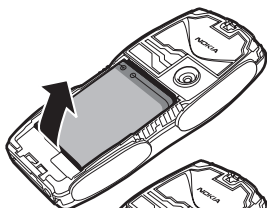
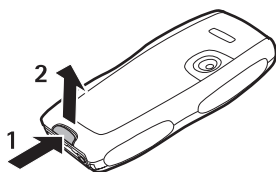

• Insertion de la carte SIM

Insérez la carte SIM dans le porte-carte SIM jusqu'à ce qu'elle s'enclenche en place. Assurez-vous que la carte SIM est correctement insérée et que les contacts dorés sont orientés vers le bas.

Si vous devez enlever la carte SIM, appuyez sur le bouton de déverrouillage de la carte (1) et faites glisser la carte SIM vers le haut du téléphone (2).

• Remise en place de la pile

Vous devez installer la carte SIM *avant* d'installer la pile.

Insérez la pile de façon à ce que les contacts dorés soient alignés sur ceux du téléphone.

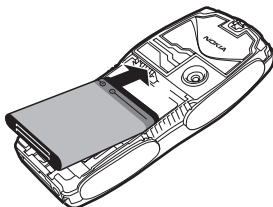

• Remise en place de la façade arrière

Alignez le haut de la façade arrière avec le haut du téléphone (1) et appuyez sur la base de la façade arrière pour la verrouiller (2).

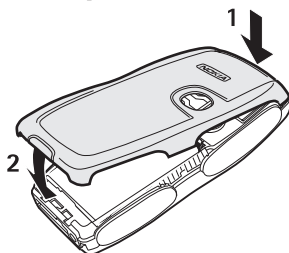

• Chargement de la pile



Mise en garde : N'utilisez que des piles, chargeurs et accessoires approuvés par Nokia pour ce modèle particulier. L'utilisation de tout autre chargeur peut annuler les homologations ou les garanties et s'avérer dangereuse.

Votre téléphone est alimenté par une pile rechargeable. Pour charger la pile :

- 1 Branchez le chargeur dans une prise de courant c.a. standard.
- 2 Branchez la fiche de sortie du chargeur dans la prise qui se trouve à la base du téléphone.

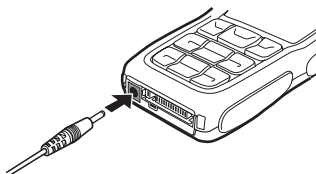

Après quelques secondes,

l'indicateur de charge de la pile apparaît et défile de bas en haut. Si la pile est à plat, vous devrez peut-être attendre quelques minutes avant que l'indicateur de charge n'apparaisse à l'écran et que vous ne puissiez établir des appels.

Vous pouvez utiliser votre téléphone lorsqu'il est connecté au chargeur.

La pile BL-5B offre jusqu'à 3,5 heures de temps de conversation et jusqu'à 14 jours en mode veille. Les durées de fonctionnement sont approximatives et peuvent varier selon l'état du réseau, la charge de la pile et l'utilisation du téléphone. La recharge de la pile avec le chargeur ACP-12U nécessite environ 1 heure 20 minutes lorsque le téléphone est en mode veille.

4 Votre téléphone

• Aide intégrée

De nombreuses fonctions font l'objet de courtes descriptions (texte d'aide) qui peuvent être affichées sur l'écran du téléphone. Pour afficher l'aide, allez à l'option de menu voulue et attendez environ 15 secondes. Appuyez sur **Suite** pour consulter toute la description (au besoin) ou appuyez sur **Préc.** pour quitter. Pour la méthode d'activation et de désactivation de la fonction de texte d'aide, reportez-vous à «Paramètres du téléphone» à la page 41.

• Écran de démarrage (mode veille)

L'écran de démarrage est la «page d'accueil» de votre téléphone et indique que votre téléphone est en mode veille.

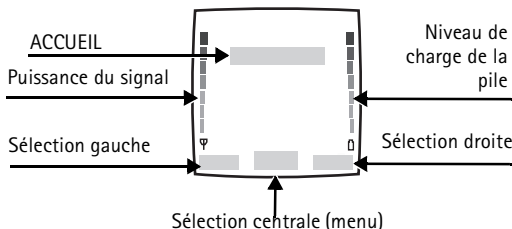

ACCUEIL—Le nom de votre fournisseur de services peut apparaître à cet endroit.

Puissance du signal—Plus le signal est puissant, plus la barre est haute.

Niveau de la pile—Plus la barre est haute, plus la charge de la pile est élevée.

Sélection gauche—La touche de **sélection gauche** permet d'ouvrir le menu **Aller à** en mode veille. Reportez-vous à «Options Aller à» à la page 39.

Sélection centrale—Appuyez au centre de la touche de défilement pour sélectionner l'élément affiché au milieu de la zone inférieure de l'afficheur (zone de sélection centrale). Par exemple, en mode veille, on ouvre le **Menu** en appuyant au milieu de la touche de défilement. Reportez-vous à «Menu du téléphone» à la page 20.

Sélection droite—En mode veille, la touche de **sélection droite** ouvre soit le menu **Contacts** (par défaut), soit la page d'accueil du fournisseur de services, soit une fonction spécifiée par l'utilisateur. Reportez-vous à «Raccourcis personnels» à la page 38.

• Antenne

Votre appareil est doté d'une antenne interne.



Remarque : Comme avec tout émetteur radio, évitez de toucher inutilement l'antenne lorsque l'appareil est sous tension. Si vous touchez l'antenne, la qualité de la communication en sera affectée et votre téléphone consommera plus d'énergie qu'il lui en faudrait autrement. Évitez de toucher l'antenne lors de l'utilisation du téléphone pour optimiser le rendement de l'antenne et la durée de la pile.

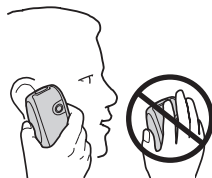

• Indicateurs et icônes

Les icônes suivants peuvent être affichés en mode veille :

Icône Signification



Vous avez un ou plusieurs messages texte ou image. Reportez-vous à «Messages texte (service SMS) (service réseau)» à la page 21.



Le téléphone a enregistré un appel en absence. Reportez-vous à «Registre» à la page 33.



Votre téléphone est connecté au service de messagerie instantanée et l'état de disponibilité est en ligne ou hors ligne, selon le cas. Reportez-vous à «Messagerie instantanée» à la page 28.



Vous avez reçu un ou plusieurs messages instantanés, et vous êtes connecté au service de messagerie instantanée. Reportez-vous à «Messagerie instantanée» à la page 28.



Vous avez un ou plusieurs messages multimédias. Reportez-vous à «Messages multimédias (MMS) (service réseau)» à la page 23.



Vous avez un ou plusieurs messages vocaux. Reportez-vous à «Messages vocaux» à la page 25.



Le clavier du téléphone est verrouillé. Reportez-vous à «Verrouiller le clavier» à la page 19.



Le profil **Silencieux** de votre téléphone est activé. Reportez-vous à «Profils» à la page 37.











Le réveil est **activé**. Reportez-vous à «Réveil» à la page 47.



Le mode de connexion GPRS **Conn. continue** est sélectionné et le service GPRS est disponible.

Icône Signification

-  Vous avez un appel entrant ou sortant durant une connexion commutée GPRS. La communication GPRS est interrompue.
 -  Il y a une connexion GPRS active.
 -  Renvoyer tous les appels vocaux. Tous les appels sont transférés à un autre numéro. Si vous avez deux lignes téléphoniques, l'indicateur de la ligne 1 est  et celui de la ligne 2 est .
 - 2** Si vous avez deux lignes téléphoniques, cela indique que vous utilisez la deuxième ligne. Reportez-vous à «Options d'appel» à la page 40.
 -  Seuls les appels destinés à des membres d'un groupe fermé d'utilisateurs sont autorisés. Reportez-vous à «Options de sécurité» à la page 44.
 -  Le profil temporaire est sélectionné. Reportez-vous à «Profils» à la page 37.
 -  Le mode mains libres intégré est activé. Reportez-vous à «Haut-parleur» à la page 15.
 -  Un écouteur, un dispositif mains libres ou une boucle inductive accessoire Nokia est connecté au téléphone.
- ou

• Changement des bandes de prise

- 1 Retirez les façades du téléphone conformément à la méthode décrite dans la section «Changement des façades du téléphone» à la page 12.
- 2 Pour enlever les bandes de prise, faites-les glisser vers le haut du téléphone (1), puis enlevez-les (2).
- 3 Remettez les bandes de prise en place conformément à la méthode illustrée.
- 4 Remettez les façades du téléphone en place comme il est décrit dans la section «Changement des façades du téléphone» à la page 12.

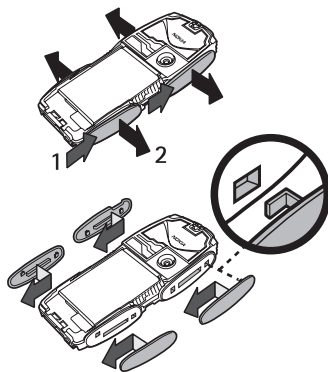

• Changement des façades du téléphone

 **Remarque :** Avant d'enlever les façades, éteignez toujours le téléphone et assurez-vous qu'il n'est pas connecté au chargeur ou à un autre appareil. Évitez de toucher aux composants électroniques lors du changement de la façade. Assurez-vous que les façades soient toujours en place pour protéger votre téléphone.

- 1 Enlevez la façade arrière du téléphone de la manière décrite dans la section «Enlever la façade arrière et la pile» à la page 7.
- 2 En commençant au haut du téléphone (1), tirez doucement la façade avant hors du téléphone et dégagez-la (2).
- 3 Retirez le tapis du clavier de la façade avant en le poussant doucement vers l'extérieur.
- 4 Placez le tapis du clavier dans la nouvelle façade avant (3).
- 5 Remettez la façade avant en place en appuyant doucement sur le téléphone jusqu'à ce qu'elle s'enclenche en place (4).
- 6 Aligned le haut de la façade arrière avec le haut du téléphone (5), et appuyez sur la partie inférieure de la façade arrière pour la verrouiller (6).

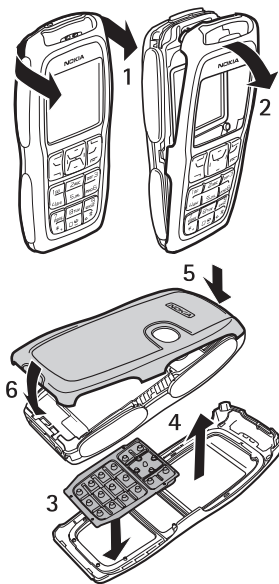

• Création d'une façade arrière personnalisée

 **Remarque :** Utilisez du papier ordinaire pour imprimante standard ou une photo imprimée sur du papier photo dont l'épaisseur n'excède pas 0,3 mm. Pour ne pas nuire au fonctionnement de l'antenne, le matériau utilisé ne doit pas contenir de particules métalliques.

Utilisez le modèle en plastique pour créer une façade découpée de votre cru.

- 1 Mettez le modèle en place et tracez le contour (1).
- 2 Découpez ensuite soigneusement votre nouvelle façade (2).

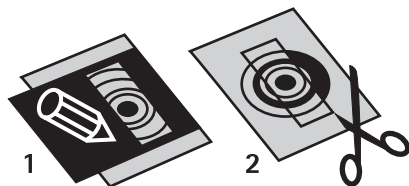

• Remplacer la façade découpée

- 1 Enlevez la façade arrière du téléphone de la manière décrite dans la section «Enlever la façade arrière et la pile» à la page 7.
- 2 Enlevez la façade découpée de la façade arrière.
- 3 Placez la nouvelle façade découpée dans la façade arrière en la faisant glisser sous les deux guides en bas (1) puis sous le guide du haut (2).
- 4 Remplacez la façade arrière.

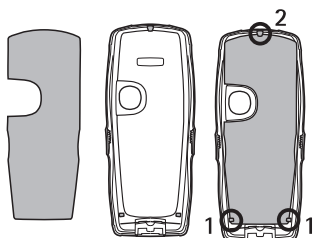

• Mise en place de la dragonne

Enlevez la façade arrière de la manière décrite dans la section «Enlever la façade arrière et la pile» à la page 7 et enfitez la dragonne comme il est illustré. Serrez le noeud, et remettez la façade arrière en place.

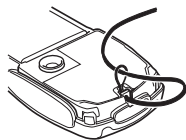

5 Opérations de base

• Mettre le téléphone en fonction et hors fonction

- 1 Pour allumer ou éteindre votre téléphone, tenez enfoncée la touche **marche-arrêt** comme il est illustré. Si le message **Insérer SIM** est affiché même si la carte SIM a été introduite correctement, ou si le message **Carte SIM pas compatible** apparaît, communiquez avec votre fournisseur de services.
- 2 Si vous êtes invité à entrer un code NIP, entrez le code NIP (remplacé par **** sur l'afficheur), puis sélectionnez **OK**.
- 3 Si vous êtes invité à entrer un code de sécurité, entrez le code de sécurité, puis sélectionnez **OK**.



Reportez-vous à «Codes d'accès» à la page 19 pour obtenir de plus amples renseignements.

• Régler l'heure

Sélectionnez **Menu > Configuration > Réglages d'heure et de date > Horloge > Régler heure**. Entrez l'heure (en format *hh:mm*), sélectionnez **OK**, puis **am** ou **pm**.

• Appeler ou répondre à un appel

En utilisant le clavier—Entrez le numéro de téléphone (sans oublier l'indicatif régional), puis appuyez sur la touche de **conversation**. Pour effacer un caractère à gauche du curseur, sélectionnez **Effacer**. Pour mettre fin à l'appel ou annuler la tentative d'appel, appuyez sur la touche de **fin**.

En utilisant les contacts—À l'écran de démarrage, appuyez sur la touche de **défilement vers le bas** pour voir vos contacts, faites défiler jusqu'au contact que vous désirez appeler, puis appuyez sur la touche de **conversation** pour faire l'appel.

Recomposition du dernier numéro—À l'écran de démarrage, appuyez deux fois sur la touche de **conversation**.

Appel international—Appuyez deux fois sur la touche * pour entrer le préfixe international [un signe plus (+)] au lieu de l'indicatif d'accès international. Entrez ensuite l'indicatif de pays, l'indicatif régional sans le zéro de gauche (au besoin) et le numéro de téléphone.

Répondre à ou refuser un appel—Appuyez sur la touche de **conversation** pour répondre à l'appel, ou appuyez sur la touche de **fin** pour refuser l'appel. Si l'option **Renvoi si occupé** est activée vers votre boîte vocale, l'appel est transféré dans votre boîte vocale. Autrement, l'appel est ignoré.

Si vous sélectionnez **Silence**, seule la sonnerie est coupée. Vous pouvez alors répondre ou refuser l'appel entrant.

Répondre à un appel avec le clavier verrouillé—Reportez-vous à «Verrouiller le clavier» à la page 19.

Composition abrégée—Reportez-vous à «Composition abrégée» à la page 36.

Appel en attente—Reportez-vous à «Options d'appel» à la page 40.

● Réglage du volume de l'écouteur

Appuyez sur la touche de **défilement vers la droite** pour augmenter le volume d'écoute. Appuyez sur la touche de **défilement vers la gauche** pour diminuer le volume d'écoute. Lorsque vous réglez le volume d'écoute, un graphique à barres indiquant le volume sélectionné apparaît. Reportez-vous également à la rubrique **Réglage automatique du volume** dans la section «Options d'appel» à la page 40.

Vous pouvez régler le volume de l'écouteur seulement pendant un appel actif.



● Haut-parleur

Vous pouvez utiliser votre téléphone en mode mains libres durant un appel. Ne mettez pas le téléphone à votre oreille lorsque vous utilisez le haut-parleur car le volume risque d'être très élevé.

Pour mettre le haut-parleur en fonction, sélectionnez **Options > Haut-parleur**. Pour mettre le haut-parleur hors fonction pendant un appel, sélectionnez **Options > Combiné**.

6 Entrée de texte

Il y a deux façons d'entrer du texte et des chiffres :

- Le **mode standard** () est la seule méthode pour entrer des noms dans la liste **Contacts** et pour renommer les groupes d'appel.
- L'**entrée de texte prédictive** () constitue une méthode rapide et facile pour rédiger des messages.

Appuyez sur la touche **#** pour activer ou désactiver l'entrée de texte prédictive et pour choisir les différents modes d'entrée de texte prédictive.

• Mode standard

Appuyez sur une touche une seule fois pour entrer la première lettre de la touche, deux fois pour entrer la deuxième lettre, et ainsi de suite. Si vous faites une pause, la dernière lettre affichée est acceptée et le téléphone attend l'entrée suivante.





Sélectionnez **Effacer** pour effacer le caractère qui se trouve à gauche du curseur.

Maintenez la touche **Effacer** enfoncée pour faire reculer le curseur sans interruption et effacer des caractères.

Appuyez sur la touche **0** pour insérer une espace et ainsi accepter le mot affiché.

Appuyez sur la touche **1** pour entrer un point (.)

Appuyez sur la touche ***** pour afficher les caractères spéciaux. Reportez-vous à «Entrer des signes de ponctuation et des caractères spéciaux» à la page 18.

Maintenez la touche **#** enfoncée pour passer de l'entrée de texte à l'entrée numérique et vice versa. L'icône  est affichée en haut de l'écran lorsque le téléphone est en mode d'entrée numérique. Selon le mode que vous avez choisi pour les majuscules, l'une des icônes , , ou , est affichée lorsque le téléphone est en mode d'entrée de texte.

• Entrée de texte prédictive

L'entrée de texte prédictive vous permet d'écrire des messages rapidement en vous servant du clavier et du dictionnaire intégré au téléphone. Elle est beaucoup plus rapide que la méthode standard à frappes multiples. Vous pouvez utiliser l'entrée de texte prédictive pour rédiger un message et créer une note d'agenda.

Pour activer l'entrée de texte prédictive à un écran d'entrée de texte quelconque, sélectionnez **Options > Texte prédictif**, et sélectionnez une langue.

Comment utiliser l'entrée de texte prédictive

- Pour chaque lettre du mot à épeler, appuyer sur la touche correspondante du clavier une *seule* fois, même si la lettre n'est pas la première sur la touche. Le téléphone tente de deviner le mot que vous essayez d'épeler.
- Si le mot affiché n'est pas le bon mot, appuyez sur la touche * pour voir d'autres suggestions. Continuez d'enfoncer la touche * pour faire défiler la liste des correspondances. Pour revenir au mot précédent de la liste des correspondances, appuyez sur **Préc.**
- Appuyez sur la touche **0** pour accepter le mot, entrez une espace et commencez à écrire le mot suivant.
- Si ? est affiché après un mot, sélectionnez **Épeler** pour ajouter le mot au dictionnaire. Reportez-vous à «Ajouter un mot dans le dictionnaire» à la page 17.
- Appuyez sur la touche **1** pour insérer un point dans votre message.
- Appuyez sur la touche * et maintenez-la enfoncée pour afficher des caractères spéciaux. Reportez-vous à «Entrer des signes de ponctuation et des caractères spéciaux» à la page 18.

Mots composés

Entrez la première partie du mot et confirmez-la en appuyant sur la touche de **défilement vers la droite**. Entrez la dernière partie du mot et confirmez-la en appuyant sur la touche **0**.

Ajouter un mot dans le dictionnaire

Lorsque le mot entré n'existe pas dans le dictionnaire d'entrée prédictive, un point d'interrogation (?) suit le mot et **Épeler** est affiché dans le coin inférieur gauche de l'écran.

Appuyez sur **Épeler**, entrez le nouveau mot et sélectionnez **Sauv.** Le mot est ajouté au dictionnaire ainsi qu'au message que vous êtes en train d'écrire.

Facteurs à considérer pour l'ajout de mots :

- Les nouveaux mots que vous acceptez en sélectionnant **Sauv.**, la touche **0** ou en supprimant l'espace entre deux mots sont enregistrés dans le dictionnaire.
- Selon la langue sélectionnée et la longueur des mots, vous devriez pouvoir ajouter des centaines de mots au dictionnaire.
- Lorsque le dictionnaire est plein, le plus ancien mot ajouté est supprimé lorsque vous ajoutez un nouveau mot.

- **Entrer des signes de ponctuation et des caractères spéciaux**

Dans tout écran de saisie de texte, appuyez sur la touche * pour afficher les caractères spéciaux (maintenez la touche * enfoncée si l'entrée de texte prédictive est en fonction) ou appuyez deux fois sur la touche * pour afficher le menu des **binettes**.

Parcourez la liste des caractères spéciaux en vous servant de la touche de défilement multidirectionnelle comme un dispositif de pointage. Lorsqu'un caractère est en surbrillance, sélectionnez **Utiliser** pour l'insérer dans votre message.

7 Sécurité du téléphone

• Verrouiller le clavier

Vous pouvez verrouiller le clavier pour prévenir l'enfoncement involontaire de touches. Pour répondre à un appel lorsque le clavier est verrouillé, il suffit d'appuyer sur la touche de **conversation**. Durant l'appel, toutes les fonctions fonctionnent normalement. Lorsque vous mettez fin à l'appel ou le refusez, le clavier se verrouille de nouveau automatiquement.

- Pour verrouiller le clavier, sélectionnez **Menu > Verr. clavier**.
- Pour déverrouiller le clavier, sélectionnez **Déverr. > ***.

Lorsque le téléphone est verrouillé, il se peut que vous puissiez appeler le numéro d'urgence programmé dans votre téléphone. Entrez le numéro d'urgence, puis appuyez sur la touche de **conversation**.

• Verrouillage automatique

Le clavier du téléphone peut se verrouiller automatiquement à l'expiration du délai que vous programmez. Reportez-vous à «Paramètres du téléphone» à la page 41 pour activer cette fonction.

• Codes d'accès

Les codes d'accès suivants vous permettent de prévenir l'utilisation non autorisée de votre téléphone. Pour changer les codes d'accès, reportez-vous à «Options de sécurité» à la page 44. Ne divulguez pas ces nouveaux codes et gardez-les en lieu sûr, loin de votre téléphone.

Code de sécurité—Ce code, fourni avec le téléphone, permet d'empêcher l'utilisation non autorisée de votre téléphone. Le code prédéfini est 12345.

Code NIP—Ce code, fourni avec la carte SIM, permet d'empêcher l'utilisation non autorisée de votre carte. Activez **Demande du NIP** afin que le code NIP soit demandé chaque fois que le téléphone est mis en fonction. Si vous entrez un code NIP incorrect trois fois de suite, la carte SIM est bloquée. Vous devez entrer le code PUK pour débloquer la carte SIM et régler un nouveau code NIP.

Code NIP2—Ce code est fourni avec certaines cartes SIM et est nécessaire pour accéder à certains services comme les compteurs des unités de facturation. Si vous entrez un code NIP2 incorrect trois fois de suite, **NIP 2 bloqué** apparaît et vous êtes invité à entrer le code PUK2.

Codes PUK et PUK2—Ces codes peuvent être fournis avec la carte SIM. Communiquez avec votre fournisseur de services pour obtenir de plus amples renseignements.

Mot de passe de restriction d'appel (4 chiffres) – Le mot de passe de restriction d'appel est nécessaire pour utiliser **Restrictions d'appel**. Vous pouvez obtenir ce mot de passe en vous adressant à votre fournisseur de services.

8 Menu du téléphone

Vous accédez aux fonctions du téléphone par le biais du menu principal. Utilisez les menus et sous-menus pour sélectionner ou afficher des éléments et personnaliser des fonctions du téléphone.



Remarque : Certains fournisseurs de services commandent des téléphones spécialement programmés pour leur réseau. Cela peut faire en sorte que certaines fonctions n'apparaissent pas dans le menu.

En mode veille, appuyez au milieu de la touche de défilement pour sélectionner **Menu**. La première option de menu est affichée.

Vous pouvez afficher le menu sous forme de liste ou de grille :

Affichage liste—Il s'agit de l'affichage par défaut du menu principal. Faites défiler vers le haut ou vers le bas pour afficher une à une les sélections dans le menu principal.

Affichage grille—Pour alterner entre les affichages **Liste** et **Grille**, reportez-vous à «Paramètres d'affichage» à la page 39. En mode d'affichage **Grille**, faites défiler les icônes du menu principal vers le haut, vers le bas, à droite et à gauche.

Dans le mode d'affichage **Grille**, l'icône du menu sélectionné est mise en évidence et le nom du menu apparaît au haut de l'écran.

Le numéro du menu sélectionné apparaît alors dans le coin supérieur droit de l'écran. Sous le numéro de menu se trouvent une barre de défilement ainsi qu'un onglet. L'onglet se déplace vers le haut ou vers le bas à mesure que vous faites défiler les menus. Il vous indique la position du menu dans la structure hiérarchique des menus.

Ouvrir une option de menu—Faites défiler jusqu'à l'option et appuyez sur la touche de **sélection gauche**.

Ouvrir un sous-menu—Si le menu contient des sous-menus, utilisez les touches de défilement pour mettre le menu voulu en évidence, puis appuyez sur la touche de **sélection gauche**.

Retourner au menu précédent—Sélectionnez **Préc.** (appuyez sur la touche de **sélection droite**) pour retourner au menu ou sous-menu précédent.

Retourner à l'écran de démarrage—Appuyez sur la touche de **fin** à un écran de menu quelconque.

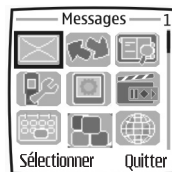
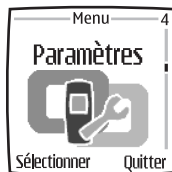

• Messages



Les services de messages ne peuvent être utilisés que s'ils sont pris en charge par votre réseau ou votre fournisseur de services.

Pour sélectionner la taille de la police pour la lecture et l'écriture des messages, appuyez sur **Menu > Messages > Options messages > Autres options > Taille police**.



Remarque : Lorsque vous envoyez un message, il se peut que le téléphone affiche les mots **Message envoyé**. Vous savez ainsi que le message a été envoyé par votre appareil au numéro de centre de messages programmé dans votre appareil. Cependant, elle ne signifie pas que le message a été reçu par le destinataire. Communiquez avec votre fournisseur de services pour obtenir de plus amples renseignements au sujet des services de messagerie.

Messages texte (service SMS) (service réseau)

En utilisant le service SMS (service de messages courts), votre téléphone peut envoyer et recevoir des messages composites regroupant plusieurs messages texte ordinaires. La facturation peut être établie en fonction du nombre de messages ordinaires composant le message composite.

Avant de pouvoir envoyer un message, vous devez enregistrer certains paramètres de messages. Reportez-vous à «Paramètres des messages texte et des courriels SMS» à la page 26.

Vous pouvez également envoyer et recevoir des messages texte contenant des images. Un message image peut être un message composite.



Remarque : Seuls les appareils offrant la fonction de messages image peuvent afficher et recevoir ce type de message.

RÉDACTION ET ENVOI DE MESSAGES

Votre téléphone permet d'envoyer des messages texte qui dépassent la limite normale de 160 caractères. Si votre message dépasse 160 caractères, il sera envoyé en une série de deux messages ou plus. Le nombre de caractères disponibles et le numéro de partie d'un message en plusieurs parties sont affichés dans le coin supérieur droit de l'afficheur, par exemple 120/2. Notez que l'utilisation de caractères spéciaux (Unicode) comme ë, à, á, ì prend plus d'espace.

- 1 Sélectionnez **Menu > Messages > Créer un message > Message texte**.
- 2 Entrez un message. Reportez-vous à «Entrée de texte» à la page 16. Pour insérer des modèles de texte ou une image dans le message, reportez-vous à «Modèles» à la page 23.

- 3 Sélectionnez la touche **d'envoi** ou appuyez sur la touche de **conversation** pour envoyer le message.
Les messages que vous envoyez seront enregistrés dans le dossier **Éléments envoyés** si le paramètre **Mémoriser messages env.** est réglé à **Oui**. Reportez-vous à «Paramètres des messages texte et des courriels SMS» à la page 26. Les messages texte sont identifiés par l'icône .
- 4 Entrez le numéro de téléphone du destinataire ou cherchez-le dans **Contacts**.
- 5 Sélectionnez **OK** pour envoyer le message.

OPTIONS D'ENVOI DES MESSAGES



Après avoir rédigé un message, sélectionnez **Options > Options d'envoi** et :

Envoi multiple—Pour transmettre le message à plusieurs destinataires.

Envoi par courriel—Pour envoyer un message sous forme de courriel SMS (service réseau).

Profil d'envoi—Pour utiliser un profil de message prédéfini pour envoyer le message. Pour définir un profil de message, reportez-vous à «Paramètres des messages texte et des courriels SMS» à la page 26.

LIRE UN MESSAGE OU UN COURRIEL SMS ET Y RÉPONDRE

Lorsque vous recevez un message ou un courriel SMS, l'indicateur  et le nombre de nouveaux messages suivi de **messages reçus** sont affichés. L'icône clignotant  indique que la mémoire de messages est pleine. Avant de pouvoir recevoir de nouveaux messages, vous devez supprimer certains messages existants dans le dossier **Boîte d'entrée**. Si vous avez reçu plusieurs messages, sélectionnez celui que vous désirez lire. Un message texte ou courriel SMS non lu est indiqué par l'icône .

- 1 Sélectionnez **Afficher** pour afficher le message ou **Quitter** pour l'afficher plus tard.

Lorsque vous sélectionnez **Options** pendant que vous lisez un message, certaines des options suivantes peuvent être offertes : **Supprimer**, **Renvoyer** ou **Modifier** le message à titre de message texte ou de courriel SMS; **Renommer** le message que vous avez lu ou le déplacer vers un autre dossier; **Copier dans agenda** pour copier le texte de début du message à votre agenda à titre d'aide-mémoire pour la journée en cours; **Détails messages** pour afficher, s'il y a lieu, le nom et le numéro de téléphone de l'expéditeur, le centre de messages utilisé, et la date et l'heure de réception; **Utiliser détail** pour extraire les numéros, adresses de courriel et adresses de sites Web du message.



Lorsque vous visualisez un message image, sélectionnez **Mémoriser image** pour enregistrer l'image dans le dossier **Modèles**.

- 2 Sélectionnez **Répondre** et le type de message pour répondre à un message.
Lorsque vous répondez à un courriel SMS, confirmez ou modifiez d'abord l'adresse et l'objet. Écrivez ensuite votre message de réponse.
- 3 Pour envoyer le message au numéro affiché, sélectionnez **Envoyer > OK**.

DOSSIERS BOÎTE D'ENTRÉE ET ÉLÉMENTS ENVOYÉS

Le téléphone enregistre le texte et les messages multimédias entrants dans le dossier **Boîte d'entrée**. Les messages envoyés sont enregistrés dans le dossier **Éléments envoyés**.

MODÈLES

Votre téléphone comporte des modèles de texte, indiqués par l'icône , et des modèles d'images, indiqués par l'icône . Pour accéder à la liste des modèles, sélectionnez **Menu > Messages > Élé. enregistrés > Messages texte > Modèles**.

DOSSIER ÉLÉM. ENREGISTRÉS ET MES DOSSIERS

Pour organiser vos messages, vous pouvez transférer certains d'entre eux au dossier **Élé. enregistrés** ou ajouter de nouveaux dossiers pour vos messages. Pendant que vous lisez un message, sélectionnez **Options > Déplacer**, faites défiler jusqu'au nouveau dossier, et appuyez sur **Choisir**.

Pour ajouter ou supprimer un dossier, sélectionnez **Menu > Messages > Élé. enregistrés > Messages texte > Mes dossiers**. Pour ajouter un dossier si vous n'avez enregistré aucun dossier, sélectionnez **Ajouter**. Sinon, sélectionnez **Options > Ajouter dossier**. Pour supprimer un dossier, allez au dossier que vous désirez supprimer, puis sélectionnez **Options > Supprimer dossier**.

Messages multimédias (MMS) (service réseau)



Remarque : Seuls les téléphones offrant des fonctions compatibles de messages multimédias peuvent recevoir et afficher des messages multimédias. Faites attention lorsque vous ouvrez les messages. Car les messages peuvent contenir des programmes nuisibles pour votre appareil ou votre PC.

Un message multimédia peut contenir du texte, du son, une image ou un clip vidéo. Le téléphone peut prendre en charge les messages multimédias dont la taille ne dépasse pas 100 Ko. Si le message contient une image, le téléphone en réduit la taille afin de pouvoir l'afficher.

Le paramètre par défaut pour la réception des messages multimédias (**Accepter mess. multimédias**) est généralement défini à **Oui** ou **Réseau origine**. Reportez-vous à «Paramètres de messages multimédias» à la page 27.

La messagerie multimédia prend en charge les formats suivants :

- Images : JPEG, GIF, WBMP, BMP et PNG.
- Sons : Sonneries SP-MIDI, AMR audio et monophoniques.
- Clips vidéo en format 3gp avec résolution SubQCIF et QCIF et AMR audio.

Le téléphone n'accepte pas nécessairement toutes les variantes de ces formats de fichier. Si un message reçu contient des éléments qui ne sont pas pris en charge par votre téléphone, il se peut qu'ils soient remplacés par le nom du fichier et le texte **Format objet pas compatible**.

Notez que vous ne pouvez pas recevoir de messages multimédias pendant un appel, ou lorsqu'un jeu ou une autre application Java est en cours.

ÉCRIRE ET ENVOYER UN MESSAGE MULTIMÉDIA

Pour modifier les paramètres de messagerie multimédia, reportez-vous à «Paramètres de messages multimédias» à la page 27. Communiquez avec votre fournisseur de services pour vérifier si le service de messagerie multimédia est offert et pour vous y abonner.

La protection du droit d'auteur peut empêcher la copie, la modification, le téléchargement ou le transfert d'images, de sonneries ou de contenu.

- 1 Sélectionnez **Menu > Messages > Créer un message > Mess. multimédia**.
- 2 Entrez un message. Reportez-vous à «Entrée de texte» à la page 16.

- Pour insérer un fichier dans le message, sélectionnez **Options > Insérer**, puis sélectionnez l'option désirée dans la bibliothèque ou sélectionnez **Note d'agenda** ou **Carte profess.**

Pour déplacer le texte en haut ou en bas du message, sélectionnez **Options > Texte d'abord** ou **Insér. texte à la fin**.

- Votre téléphone permet d'envoyer et de recevoir des messages multimédias contenant plusieurs pages (diapos). Pour insérer une diapositive dans un message, sélectionnez **Options > Insérer > Diapositive**. Chaque diapositive contient du texte, une image et un clip audio.

Si le message contient plusieurs diapositives, vous pouvez ouvrir la diapositive voulue en sélectionnant **Options > Diapo. précédente**, **Diapo. suivante** ou **Liste des diapo**. Pour définir l'intervalle entre les diapos, sélectionnez **Minut. des diapo**.

- Les options suivantes peuvent être offertes : **Supprimer** (pour supprimer une image, une diapo ou un clip sonore du message), **Aperçu** ou **Mémoriser mess.** Les options suivantes seront probablement offertes sous **Autres options** : **Insérer contact**, **Insérer n°**, **Détails message** et **Modifier objet**.

- 3 Pour envoyer le message, sélectionnez **Envoyer** ou sélectionnez **Options > Envoyer à courriel** ou **Envoi multiple**.
- 4 Entrez le numéro de téléphone ou l'adresse de courrier électronique du destinataire, ou recherchez-les dans **Contacts**.

Pendant l'envoi du message multimédia, l'icône animée  est affichée et vous pouvez utiliser d'autres fonctions du téléphone. S'il y a plus d'une interruption pendant l'envoi du message, le téléphone tente de le renvoyer à quelques reprises. S'il échoue, le message reste dans le dossier **Boîte de sortie**, et vous pouvez essayer de le renvoyer plus tard.

Les messages que vous envoyez seront enregistrés dans le dossier **Éléments envoyés** si le paramètre **Mémoriser messages env.** est réglé à **Oui**. Reportez-vous à «Paramètres de messages multimédias» à la page 27. Les messages multimédias sont indiqués par l'icône .

LIRE UN MESSAGE MULTIMÉDIA ET Y RÉPONDRE

Lorsque votre téléphone reçoit un message multimédia, l'icône  et le texte **Message multimédia reçu** sont affichés. L'apparence d'un message multimédia peut varier selon l'appareil récepteur.

- 1 Sélectionnez **Afficher** pour afficher le message ou **Quitter** pour l'afficher plus tard.

Si vous avez reçu plusieurs messages, sélectionnez celui que vous désirez lire. Un message non lu est indiqué par .

- 2 Utilisez les touches de défilement pour lire le message.

Reportez-vous également aux options dans **Bibliothèque** (voir «Galerie» à la page 45).

DOSSIERS BOÎTE D'ENTRÉE, BOÎTE DE SORTIE, ÉLÉM. ENREGISTRÉS ET ÉLÉMENTS ENVOYÉS

Le téléphone enregistre les messages multimédias reçus dans le dossier **Boîte d'entrée**. Les messages multimédias en attente d'envoi sont déplacés dans le dossier **Boîte de sortie**. Les messages multimédias à envoyer ultérieurement peuvent être enregistrés dans le dossier **Élém. enregistrés**. Les messages multimédias envoyés sont enregistrés dans le dossier **Éléments envoyés** du sous-menu **Mess. multimédia** lorsque le paramètre **Mémoriser mess. env.** est défini à **Oui**. Reportez-vous à «Paramètres de messages multimédias» à la page 27.

MÉMOIRE DE MESSAGES MULTIMÉDIAS PLEINE

Lorsque vous avez un nouveau message multimédia en attente alors que la mémoire des messages est pleine, l'icône  clignote et le message **Mém. multim. pleine, afficher mess. en att.** est affiché. Pour afficher le message en attente, sélectionnez **Afficher**. Sélectionnez **Options > Mémoriser message** pour enregistrer le message. Pour supprimer les anciens messages, sélectionnez d'abord le dossier puis l'ancien message à supprimer. Pour jeter le message en attente, sélectionnez **Quitter > Oui**; si vous sélectionnez **Non**, vous pouvez afficher le message.

Messages vocaux

La boîte vocale est un service réseau auquel il faut probablement vous abonner. Pour de plus amples renseignements et pour obtenir votre numéro de boîte vocale, adressez-vous à votre fournisseur de services.

Sélectionnez **Menu > Messages > Messages vocaux**, puis choisissez l'une des options suivantes :

- **Écouter messages vocaux** pour appeler votre boîte vocale.
- **Numéro boîte vocale** pour entrer, rechercher ou modifier votre numéro de boîte vocale.

L'indicateur  , s'il est pris en charge par le réseau, signalera les nouveaux messages. Sélectionnez **Écouter** pour appeler votre numéro de boîte vocale.

Maintenez enfoncée la touche **1** pour appeler votre boîte vocale si vous avez programmé votre numéro.

Messages d'info

Le service réseau de messages d'info vous permet de recevoir des messages sur différents sujets. Communiquez avec votre fournisseur de services pour obtenir de plus amples renseignements.

Commandes de service

Sélectionnez **Menu > Messages > Comm. services**. Entrez et envoyez les demandes de services (aussi appelées commandes USSD), par exemple les commandes d'activation de services réseau, à votre fournisseur de services.

Supprimer tous les messages d'un dossier

Pour supprimer tous les messages d'un dossier, sélectionnez **Menu > Messages > Supprimer mess.** Sélectionnez le dossier dans lequel vous désirez supprimer les messages et sélectionnez **OK** pour confirmer.

Si le dossier contient des messages non lus, le téléphone vous demandera si vous désirez les supprimer également.

Paramètres de messages

Les options de message visent l'envoi, la réception et l'affichage des messages.

PARAMÈTRES DES MESSAGES TEXTE ET DES COURRIELS SMS

- 1 Sélectionnez **Menu > Messages > Options message > Messages texte > Profil d'envoi**.
- 2 Sélectionnez le profil de message que vous voulez modifier et mettez à jour les paramètres suivants selon votre choix : **Numéro du centre de messages** (fourni par votre fournisseur de services), **Messages envoyés par**, **Validité message**, **N° destinataire par défaut** (messages texte) ou **Serveur de courriel** (courriel SMS), **Rapports de livraison**, **Utiliser GPRS**, **Réponse par même centre** (service réseau) et **Renommer profil d'envoi**.
- 3 Sélectionnez **Retour**.
- 4 Sélectionnez **Enregistrer messages envoyés > Oui** pour programmer le téléphone afin qu'il mémorise les messages multimédias envoyés dans le dossier **Éléments envoyés**. Si vous sélectionnez **Non**, les messages envoyés ne sont pas mémorisés.

PARAMÈTRES DE MESSAGES MULTIMÉDIAS

Sélectionnez **Menu > Messages > Options message > Messages multim.**, puis l'une des options suivantes :

- **Mémoriser messages env.**—Sélectionnez **Oui** pour programmer le téléphone afin qu'il mémorise les messages multimédias envoyés dans le dossier **Éléments envoyés**. Si vous sélectionnez **Non**, les messages envoyés ne sont pas mémorisés.
- **Rapports de livraison**—Sélectionnez **Oui** pour demander au réseau d'envoyer des rapports de livraison de vos messages (service réseau).
- **Réduire l'image**—Sélectionnez **Oui** pour réduire les images lorsqu'elles sont insérées dans un message multimédia.
- **Minutage des diapo. par défaut**—Pour programmer l'intervalle d'affichage par défaut des diapos dans les messages multimédias.
- **Accepter mess. multimédias**—Choisissez **Non**, **Oui**, ou **Réseau origine** pour utiliser le service multimédia. Si le paramètre **Accepter mess. multimédias** est défini à **Oui** ou **Réseau origine**, votre opérateur réseau ou fournisseur de services vous facturera probablement chaque message reçu. Le paramètre par défaut pour recevoir les messages multimédias est généralement activé.
- **Messages multimédias entrants**—Sélectionnez **Récupérer** afin de programmer le téléphone pour qu'il récupère automatiquement les nouveaux messages multimédias reçus, ou sélectionnez **Refuser** si vous ne voulez pas recevoir de messages multimédias. Ce paramètre n'apparaît pas si **Accepter mess. multimédias** est réglé à **Non**.
- **Paramètres de configuration**—Sélectionnez **Configuration** et sélectionnez le fournisseur de services par défaut pour l'extraction des messages multimédias. Sélectionnez **Compte** pour voir les comptes fournis par le fournisseur de services. Si plus d'un compte est affiché, choisissez celui que vous désirez utiliser. Vous pouvez recevoir les paramètres de la part de votre fournisseur de services sous forme de message de configuration. Pour entrer les paramètres manuellement, reportez-vous à «Paramètres de configuration» à la page 43.
- **Accepter publicités**—Indiquez si vous permettez que votre téléphone reçoive des messages publicitaires. Ce paramètre n'apparaît pas si **Accepter mess. multimédias** est réglé à **Non**.

AUTRES OPTIONS

Sélectionnez **Menu > Messages > Options message > Autres options >**

Taille police pour sélectionner la taille de la police à utiliser pour lire et écrire des messages.

Compteur de messages

Pour afficher le nombre de messages que vous avez envoyés et reçus, sélectionnez **Menu > Messages > Compt. messages**. Sélectionnez **Messages envoyés** ou **Messages reçus**, ou sélectionnez **Réinitialiser compteurs** pour effacer les compteurs.

• Messagerie instantanée

Passer au niveau supérieur de la messagerie texte grâce à la messagerie instantanée (MI) dans un environnement sans fil. Communiquez par messagerie instantanée avec vos connaissances sans égard au réseau sans fil ou à la plateforme (comme Internet), tant que vous utilisez le même service de MI. Renseignez-vous sur la disponibilité du service auprès de votre fournisseur de services sans fil.

Avant de pouvoir utiliser la MI sur votre téléphone, vous devez vous abonner au service de messagerie texte auprès de votre fournisseur de services sans fil. Le service réseau GPRS est nécessaire pour utiliser la messagerie instantanée. Vous devez également vous inscrire au service de MI que vous voulez utiliser. Reportez-vous à «Enregistrement auprès d'un service de MI» à la page 28 pour obtenir de plus amples renseignements.



Remarque : Selon votre fournisseur de service de MI et votre fournisseur de services sans fil, vous pouvez ne pas avoir accès à toutes les fonctions décrites dans ce guide.

Enregistrement auprès d'un service de MI

Avant de pouvoir utiliser le service de MI, vous devez vous inscrire auprès d'un fournisseur de services de MI afin d'obtenir un nom d'utilisateur et un mot de passe. Vous pouvez obtenir un nom d'utilisateur et un mot de passe de MI en vous inscrivant (à l'aide de votre ordinateur) au site Internet du fournisseur de services de MI que vous avez sélectionné. Le processus d'inscription vous permet de créer le nom d'utilisateur et le mot de passe de votre choix. Communiquez avec votre fournisseur de services sans fil pour obtenir de plus amples renseignements sur l'abonnement aux services de MI.

Icônes et éléments de menus MI

Chaque fournisseur de services MI a sa propre interface, de sorte que les éléments de menus, le texte affiché et les icônes peuvent varier sur votre téléphone selon le service MI utilisé. Communiquez avec votre fournisseur de services sans fil au sujet des différentes polices et icônes de MI.

Menus de MI

HORS LIGNE

Lorsque vous sélectionnez **MI** dans le menu de votre téléphone, une liste des services de MI disponibles apparaît. Sélectionnez le service de MI voulu pour accéder aux options de menu de MI hors ligne : **Connexion, Convers. enreg. et Param. connexion**. Selon le fournisseur de services MI que vous utilisez, les éléments de menus affichés peuvent varier quelque peu. Voir la section « Icônes et éléments de menus MI » à la page 28.

EN LIGNE

Lorsque vous ouvrez une session de MI, les options de menu MI en ligne suivantes apparaissent : **Conversations, contacts MI, Ajouter contact, Créer groupe, Convers. enreg., Disponibilité MI, Paramètres, Cont. bloqués et Déconnexion**. Selon le fournisseur de services MI que vous utilisez, les éléments de menus affichés peuvent varier quelque peu. Voir la section « Icônes et éléments de menus MI » à la page 28.

Connexion

- 1 Sélectionnez **Menu > Messages > Messages instant**.
- 2 Sélectionnez le service de MI à utiliser.
Vous devez sélectionner le service MI à chaque fois que vous ouvrez une session.
- 3 Sélectionnez **Connexion**.
- 4 À l'invite, entrez votre nom d'utilisateur s'il n'est pas déjà affiché et sélectionnez **OK**.
- 5 À l'invite, entrez votre mot de passe et sélectionnez **OK**.

Selon votre service de MI, vous n'aurez peut-être pas à entrer votre nom et votre mot de passe à chaque connexion.

Après avoir établi une première connexion avec la MI, vous pouvez choisir un mode de connexion automatique ou continuer de vous connecter manuellement. Reportez-vous à l'option **Connexion auto**, sous « Paramètres de MI » à la page 32.

Ouvrir une session de MI

Vous pouvez envoyer des messages instantanés à n'importe quelle personne dont vous connaissez le nom et qui utilise le même service de MI que vous. À mesure que la conversation progresse, les messages les plus récents apparaissent en haut de l'écran et poussent les messages précédents vers le bas (certains services de MI peuvent procéder dans le sens opposé).

Si vous voulez clavarder avec une personne, vous devez d'abord l'ajouter à votre liste **Contacts MI**. Reportez-vous à « Contacts MI » à la page 31.

Pour entreprendre une session de MI avec un contact :

- 1 Dans le menu **MI** en ligne, sélectionnez **Contacts MI**.
- 2 Faites défiler jusqu'au contact en ligne, et appuyez sur **Sélectionner > Ouvrir**.
Un écran de conversation s'ouvre et le nom du contact est affiché en haut de l'écran.
- 3 Sélectionnez **Écrire**, et entrez un message. Reportez-vous à «Entrée de texte» à la page 16.
- 4 Après avoir tapé le message, sélectionnez **Envoyer**.

Ouvrir une session de clavardage de groupe

Vous pouvez créer vos propres groupes privés de clavardage. Les participants doivent faire partie de votre liste **Contacts MI**. Reportez-vous à «Contacts MI» à la page 31.

- 1 Dans le menu en ligne **MI**, sélectionnez **Créer groupe**.
- 2 Entrez le nom du groupe (jusqu'à 10 caractères), puis sélectionnez **OK**.
- 3 Lorsque votre pseudonyme apparaît, sélectionnez **OK**.
L'écran de clavardage de groupe est affiché.
- 4 Pour ajouter des membres au groupe, sélectionnez **Options > Membres**.
- 5 Sélectionnez le contact à inviter au clavardage de groupe.
- 6 Entrez le texte d'invitation et sélectionnez **Envoyer**.

Recevoir des messages et y répondre

Si, durant une session de clavardage, vous recevez des messages instantanés de la part du contact ou du membre du groupe avec lequel vous clavardez, les nouveaux messages sont affichés à l'écran de conversation dans l'ordre selon lequel ils sont reçus. Sélectionnez **Écrire** pour répondre.

Si vous recevez un message instantané lorsque l'application MI est ouverte et qu'il n'y a pas de clavardage de groupe en cours, un écran est affiché, indiquant que vous avez un nouveau message instantané et le nom de l'expéditeur. Sélectionnez **Ouvrir** pour ouvrir l'écran de conversation avec le nouveau message de ce contact affiché. Pour répondre, sélectionnez **Écrire**, entrez un message et sélectionnez **Envoyer**.

Si vous recevez un message instantané alors que vous êtes connecté au service de MI mais n'avez pas ouvert l'application de MI sur votre téléphone, un message vous indiquera que vous avez reçu un nouveau message MI. Sélectionnez **Débuter** pour ouvrir l'application MI et affichez le nouveau message.

Retourner à la séance de clavardage

Dans le menu de clavardage en ligne **MI**, sélectionnez **Conversations**. Cette liste affiche toutes les conversations MI et les clavardages de groupe auxquels vous participez simultanément. Pour afficher une conversation ou continuer à clavarder, faites défiler jusqu'à un nom de groupe ou un contact et appuyez sur **Sélectionner**.

Contacts MI

Vous pouvez ajouter à la liste **Contacts MI** les noms des personnes avec lesquelles vous interagissez fréquemment par messagerie instantanée.

AJOUTER UN CONTACT

Pour ajouter une personne aux **Contacts MI** en cours de session de messagerie instantanée, sélectionnez **Options > Ajouter**.

Pour ajouter un nouveau contact à partir du menu en ligne MI, sélectionnez **Ajouter contact**. Entrez le nom d'utilisateur du contact pour le service MI, et sélectionnez **OK**. Entrez un pseudonyme pour le contact et sélectionnez **OK**. Le contact est ajouté à votre liste **Contacts MI**.

Pour ajouter un nouveau contact à partir de la liste de contacts MI, sélectionnez un contact quelconque pour ouvrir le menu des contacts MI. Sélectionnez **Ajouter contact**, entrez le nom d'utilisateur du contact pour le service MI et sélectionnez **OK**. Entrez un pseudonyme pour le contact et sélectionnez **OK**. Le contact est ajouté à votre liste **Contacts MI**.

SUPPRIMER UN CONTACT

À partir du menu **MI** en ligne, sélectionnez **Contacts MI**, le contact à supprimer, puis **Supprimer contact > OK**.

BLOQUER OU DÉBLOQUER DES CONTACTS

Pour bloquer ou débloquer les messages instantanés envoyés par un contact, sélectionnez **Contacts MI** dans le menu en ligne MI, le nom du contact, puis **Bloquer contact** ou **Débloquer > OK**. Pour voir une liste des contacts que vous avez bloqués, sélectionnez **Cont. bloqués** dans le menu de la MI en ligne.

Enregistrer une session de clavardage

Vous pouvez enregistrer une session de clavardage pendant que la conversation est en cours. Sélectionnez **Options > Enregistrer**, modifiez le nom au besoin et sélectionnez **Enregistrer**.

Pour afficher une session de clavardage enregistrée, allez au menu MI en ligne, sélectionnez **Convers. enreg.** et le nom de la conversation désirée pour l'ouvrir et la visualiser. Pendant que vous visualisez la conversation enregistrée, vous pouvez sélectionner **Supprimer** ou **Options > Renommer**.

Définir votre disponibilité

Vous pouvez laisser savoir aux autres utilisateurs si vous êtes disponible ou non. À partir du menu en ligne **MI**, sélectionnez **MI Disponibilité** > **Dispon. pour tous**, **Dispon. pr contacts**, ou **Paraît déconnecté**.

Paramètres de MI

Vous pouvez personnaliser vos paramètres de MI, selon le service que vous avez sélectionné. Dans le menu de MI en ligne, sélectionnez **Paramètres** puis l'une des options suivantes :

Pseudonyme—Entrez un pseudonyme de 1 à 20 caractères de long. Ce nom précède les messages que vous envoyez à vos contacts. Il s'agit aussi de votre pseudonyme par défaut lorsque vous vous joignez à une session de clavardage de groupe.

Connexion auto.—Vous pouvez utiliser la connexion automatique après avoir établi une première connexion à un service de MI avec votre nom d'utilisateur et votre mot de passe. Lorsque vous sélectionnez **MI** dans le menu principal du téléphone, puis sélectionnez le même fournisseur de services MI, vous êtes automatiquement en communication et n'avez pas besoin d'entrer votre nom d'utilisateur et votre mot de passe.

Trier contacts—Spécifiez si vous voulez que vos contacts soient affichés par **Ordre alphabétique** ou **Par état**.

Mises à jour—Sélectionnez **Oui** si vous voulez que votre liste de contacts MI soit mise à jour lorsque la disponibilité d'un contact change. Si vous réglez cette fonction à **Non**, vous pouvez sélectionner **Actualiser liste** dans le menu des contacts MI pour mettre à jour l'état de vos contacts manuellement.

Réseau—Modifiez les paramètres de connexion au réseau pour le service MI.

Fermeture de la session

SORTIR DE LA MESSAGERIE INSTANTANÉE

À partir du menu MI en ligne, vous pouvez quitter l'application de MI, tout en demeurant connecté au service de MI. Sélectionnez **Préc.** jusqu'à ce que le menu MI en ligne apparaisse; puis sélectionnez **Quitter**. Si vous ouvrez l'application de **MI** de nouveau, vous n'aurez pas besoin de vous connecter de nouveau.

Vous pouvez ensuite recevoir des messages instantanés et des invitations à clavarder de la part de vos contacts lorsque vous utilisez votre téléphone pour autre chose, par exemple un jeu. Si vous êtes connecté à votre service de MI, mais que vous n'utilisez pas l'application de MI pendant une certaine période, vous serez peut-être automatiquement déconnecté du service. À la prochaine ouverture de l'application de MI, vous recevrez un message **Non connecté**, puis le système reviendra au menu hors ligne où vous devrez de nouveau ouvrir une session.

METTRE FIN À LA SESSION DE MESSAGERIE ÉLECTRONIQUE

Vous devez fermer la session à partir du menu en ligne pour vous déconnecter du service MI. Le système affiche alors la liste des fournisseurs de services, et vous pouvez quitter l'application de MI ou sélectionner un service de MI et ouvrir de nouveau une session.

À partir du menu de MI en ligne, sélectionnez **Déconnexion** > **OK**.

• Registre



Le téléphone tient un registre des numéros de téléphone des appels en absence, des appels reçus et des appels faits, ainsi que de la durée approximative de vos appels. Pour consigner cette information, le téléphone doit être allumé et se trouver dans la zone desservie par le réseau. Le réseau doit également prendre en charge ces fonctions.

Pour afficher les registres d'appels récents, sélectionnez **Menu** > **Registre** > **Appels en absence**, **Appels reçus** ou **Numéros composés**.

Lorsque vous affichez une liste, sélectionnez **Options** pour afficher la date et l'heure de l'appel, modifier le numéro de téléphone ou le supprimer de la liste, enregistrer le numéro dans **Contacts**, ou envoyer un message au numéro.

Supprimer le contenu d'un registre

Pour supprimer les listes d'appels récents, sélectionnez **Menu** > **Registre** > **Supprimer listes appels récents** > **Tous**, **En absence**, **Reçus** ou **Composés**.

Compteurs et chronomètres pour les appels, les données et les messages



Remarque : Le temps exact facturé par votre fournisseur de services peut varier en fonction des caractéristiques du réseau, de l'arrondi appliqué pour la facturation, des taxes, etc.

Sélectionnez **Menu** > **Registre** > **Durée des appels**, **Compteur de données GPRS** ou **Minuteur connexion GPRS** pour les données approximatives sur vos communications récentes.

• Contacts



Vous pouvez stocker des noms et des numéros de téléphone (contacts) dans la mémoire du téléphone et dans celle de la carte SIM.

- La mémoire du téléphone peut stocker les noms et les numéros ainsi que des notes sur chaque nom. Vous pouvez également enregistrer une image pour un certain nombre de noms.
- Les noms et les numéros stockés dans la mémoire de la carte SIM sont indiqués par l'icône .

Configuration des contacts

Sélectionnez **Menu > Contacts > Paramètres > Mémoire activée, Affichage contacts** ou **État mémoire**.

Ajouter un contact

Sélectionnez **Menu > Contacts > Ajouter contact**. Entrez le nom et le numéro de téléphone. Lorsque le nom et le numéro sont enregistrés, sélectionnez **OK**.

Ajouter des numéros, du texte ou une image à un contact

Vous pouvez enregistrer différents types de numéros de téléphone, des courtes notes texte et une image par nom dans la mémoire interne du téléphone pour les contacts.

Le premier numéro enregistré est automatiquement défini comme le numéro par défaut, désigné par un cadre autour de l'indicateur de type de numéro, par exemple . Lorsque vous sélectionnez un nom dans les contacts pour faire un appel, le numéro par défaut est utilisé à moins que vous n'en sélectionniez un autre.

- 1 Assurez-vous que la mémoire utilisée est celle du téléphone (**Téléphone**) ou celle du téléphone et de la carte SIM (**Téléphone et SIM**). Reportez-vous à «Configuration des contacts» à la page 34.
- 2 Ouvrez votre liste de contacts et faites défiler jusqu'au contact que vous désirez modifier.
- 3 Sélectionnez **Détails > Options** et l'une des options suivantes :
 - Ajouter numéro**—Sélectionnez l'un des types de numéros, entrez le numéro et sélectionnez **OK** pour l'enregistrer. Pour définir le numéro sélectionné comme numéro par défaut, sélectionnez **Par défaut**.
 - Ajouter détails**—Sélectionnez l'un des types de texte, entrez le texte (reportez-vous à «Entrée de texte» à la page 16), et sélectionnez **OK** pour l'enregistrer.
 - Ajouter image**—Lorsque vous sélectionnez cette option, la **Bibliothèque** s'ouvre automatiquement pour que vous puissiez choisir l'image. Ouvrez l'image que vous désirez ajouter, et sélectionnez **Options > Mém. ds contacts**.
- 4 Appuyez sur **Préc.**, puis sur **Quitter** pour revenir en mode veille.

Pour changer de type de numéro ou de texte, sélectionnez **Changer type** dans la liste des options. Vous ne pouvez pas modifier ou supprimer un identificateur lorsque celui-ci figure dans la liste des **Contacts MI** ou des **Noms inscrits**.

Rechercher un contact

Sélectionnez **Menu > Contacts > Rechercher**, ou bien, pour trouver un contact rapidement, faites défiler dans le mode veille. Vous pouvez entrer les premiers caractères du nom recherché dans la fenêtre surgissante.

Options dans le menu Contacts

Les options suivantes peuvent être offertes dans le menu **Contacts** :

- **Ajouter contact**
- **Supprimer**
- **Copier**—Pour copier les noms et numéros de téléphone entre le répertoire des contacts téléphoniques et la mémoire de la carte SIM.
- **Paramètres**—Pour définir comment les noms et les numéros seront affichés, et voir l'espace mémoire libre et utilisé. Reportez-vous à «Configuration des contacts» à la page 34.
- **Comp. 1 touche**—Pour attribuer un numéro à une touche de composition 1 touche. Pour activer la composition 1 touche, reportez-vous à «Composition abrégée» à la page 36.
- **Numéros info**—Pour composer les numéros d'info de votre fournisseur de services si les numéros sont inclus sur votre carte SIM (service réseau).
- **N^{OS} de service**—Pour composer les numéros de service de votre fournisseur de services si ces numéros se trouvent sur votre carte SIM (service réseau).
- **Mes numéros**—Pour afficher les numéros de téléphone attribués à votre carte SIM. N'est affiché que si les numéros sont inclus sur votre carte SIM.
- **Gr. appelants**—Pour classer les noms et numéros de téléphones mis en mémoire en groupes d'appelants avec des sonneries différentes.

Modifier ou supprimer des détails

- 1 Recherchez le contact que vous désirez modifier ou supprimer, et sélectionnez **Détails**.
- 2 Allez au nom, au numéro, à l'élément de texte ou à l'image visé, puis sélectionnez **Options**.
- 3 Sélectionnez **Modifier nom**, **Modifier numéro**, **Modifier détails**, **Changer image**, **Supprimer numéro**, **Supprimer détails** ou **Supprimer image**. Notez que :
 - Vous ne pouvez pas modifier ou supprimer un identificateur qui se trouve dans les **Contacts MI** ou la liste des **Noms inscrits**.
 - Le fait de supprimer une image attachée au contact ne la supprime pas de la **Bibliothèque**.

Envoyer et recevoir des cartes professionnelles

Vous pouvez envoyer et recevoir les infos de contact d'une personne, par exemple une carte professionnelle, si vous utilisez un appareil compatible. Lorsque vous recevez une carte professionnelle, sélectionnez **Afficher > Mémoriser** pour l'enregistrer dans la mémoire du téléphone. Pour rejeter la carte professionnelle, sélectionnez **Quitter > OK**.

Pour envoyer une carte professionnelle :

- 1 Dans **Contacts**, recherchez le nom et le numéro de téléphone que vous voulez envoyer.
- 2 Sélectionnez **Détails > Options > Envoyer carte > Par mess. texte** (service réseau) ou **Par multimédia** (service réseau).
- 3 Choisissez **N° principal** ou **Envoyer détails**.

Composition abrégée

Pour affecter un numéro à une touche de composition abrégée :

- 1 Sélectionnez **Menu > Contacts > Comp. 1 touche**, et faites défiler jusqu'à un numéro de touche.
- 2 Sélectionnez **Affecter** ou, si un numéro a déjà été attribué à la touche, sélectionnez **Options > Changer**.
- 3 Sélectionnez **Rechercher** et sélectionnez d'abord le nom, puis le numéro à attribuer.

Si la fonction **Comp.1 touche** est désactivée, le téléphone demande de l'activer. Reportez-vous également à **Composition abrégée** dans la section «Options d'appel» à la page 40.

Pour utiliser la composition abrégée, tenez enfoncée la touche de composition abrégée désirée en mode veille.

Composition vocale

Vous pouvez appeler en dictant une marque vocale que vous avez associée à un numéro de téléphone. Une marque vocale peut être tout mot ou groupe de mots prononcés, par exemple le nom d'une personne. Vous pouvez ajouter jusqu'à dix marques vocales.

Lorsque vous utilisez la composition vocale, n'oubliez pas que :

- Les marques vocales ne dépendent pas de la langue. Elles dépendent de la voix de la personne qui parle.
- Vous devez prononcer la marque vocale exactement comme vous l'avez enregistrée.
- Les marques vocales sont sensibles aux bruits de fond. Enregistrez les marques ou utilisez-les dans un environnement silencieux.
- Les noms très courts ne sont pas reconnus. Utilisez des noms longs et évitez d'attribuer des noms qui se ressemblent à des numéros différents.



Remarque : Il peut être difficile d'utiliser les marques vocales en présence de bruit ambiant ou en cas d'urgence; c'est pourquoi vous ne devriez pas dépendre uniquement de la composition vocale dans ces circonstances.

AJOUTER ET GÉRER DES MARQUES VOCALES

Mémorisez ou copiez dans la mémoire du téléphone les contacts auxquels vous désirez ajouter une marque vocale. Vous pouvez également ajouter des marques vocales à des noms stockés sur la carte SIM, mais si vous remplacez celle-ci, vous devrez d'abord supprimer les anciennes marques vocales avant de pouvoir en ajouter de nouvelles.

- 1 Faites défiler en mode veille pour ouvrir la liste de contacts.
- 2 Allez au nom auquel vous voulez associer une marque vocale et appuyez sur **Détails**.
- 3 Faites défiler jusqu'au numéro de téléphone désiré, et sélectionnez **Options > Ajouter marque**.
- 4 Sélectionnez **Débuter** et prononcez clairement les mots que vous désirez enregistrer en tant que marque vocale.

Une fois l'enregistrement terminé, le téléphone fait entendre la marque vocale enregistrée. Un symbole  apparaît à la suite du numéro de téléphone pour lequel il y a une marque vocale.

Pour vérifier les marques vocales, sélectionnez **Menu > Contacts > Marques vocales**. Faites défiler jusqu'au contact avec marque vocale désiré, puis appuyez sur **Sélectionner** pour afficher les options d'écoute, de suppression ou de modification de la marque vocale enregistrée.

FAIRE UN APPEL EN UTILISANT UNE MARQUE VOCALE

En mode veille, maintenez enfoncée la touche de **sélection droite**. Une brève tonalité retentit et le message **Parlez maintenant** apparaît. Prononcez la marque vocale clairement. Le téléphone fait entendre la marque vocale, s'il la reconnaît, et compose le numéro de téléphone associé à la marque 1,5 seconde plus tard.

• Configuration



Profils

Utilisez **Profils** pour régler et personnaliser les sonneries selon les différents événements et environnements. Vous pouvez personnaliser les profils selon vos goûts et activer un profil pour l'utiliser. Les profils disponibles sont **Normal**, **Silencieux**, **Réunion**, **Extérieur**, **Mon profil 1** et **Mon profil 2**.

Sélectionnez **Menu > Configuration > Profils**. Faites défiler jusqu'à un profil, appuyez sur **Sélectionner**, puis :

- Pour activer le profil sélectionné, sélectionnez **Activer**.

- Pour personnaliser le profil, sélectionnez **Personnaliser**. Sélectionnez le paramètre que vous désirez changer et modifiez-le selon votre choix.
- Pour programmer le profil afin qu'il soit actif pendant un certain temps allant jusqu'à 24 heures, sélectionnez **Temporaire**, et indiquez l'heure à laquelle le profil programmé prend fin. Lorsque le délai défini pour le profil expire, le profil précédent qui n'était pas temporisé devient actif.

Thèmes

Un thème est un ensemble pouvant inclure un écran de veille, une image de papier peint, une sonnerie et une combinaison de couleurs pour différents événements et environnements. Les thèmes sont enregistrés dans la **Bibliothèque**. Pour activer un thème :

- 1 Sélectionnez **Menu > Configuration > Thèmes > Sélect. thème**.
La bibliothèque s'ouvre automatiquement pour vous permettre de repérer un thème.
- 2 Ouvrez le dossier **Thèmes**, faites défiler jusqu'à un thème, et sélectionnez **Options > Appliquer le thème**.
Reportez-vous également à «Galerie» à la page 45.

Pour télécharger de nouveaux thèmes, sélectionnez **Menu > Configuration > Thèmes > Téléch. thèmes**. Reportez-vous à «Télécharger» à la page 57.

Paramètres bips et sonnerie

Pour changer les paramètres bips et sonneries du profil actif, sélectionnez **Menu > Configuration > Bips et sonneries**. Sélectionnez et modifiez **Alerte appel entrant**, **Sonnerie**, **Volume sonnerie**, **Alerte vibreur**, **Alerte de message**, **Alerte message instantané**, **Bips touches** et **Bips avertissement**. Vous pouvez trouver les mêmes paramètres dans le menu **Profils**; reportez-vous à «Profils» à la page 37.

Sélectionnez **Alerte pour** afin que le téléphone sonne seulement pour les appels entrants en provenance de numéros de téléphone appartenant au groupe d'appel sélectionné. Allez au groupe d'appel voulu pour sélectionner ou choisir **Tous > Marquer**.

Paramètres d'éclairage

Vous pouvez sélectionner différentes séquences d'éclairage selon les fonctions du téléphone. Sélectionnez **Menu > Configuration > Paramètres d'éclairage > Séq. d'éclairage** pour activer ou désactiver les effets d'éclairage.

Raccourcis personnels

Les raccourcis personnels vous permettent d'accéder rapidement aux fonctions les plus souvent utilisées.

TOUCHE DE SÉLECTION DROITE

Sélectionnez **Menu > Configuration > Raccourcis personnels > Touche de sélection droite**, et sélectionnez une fonction téléphonique dans la liste pour l'attribuer à la **Touche de sélection droite**. Reportez-vous également à «Écran de démarrage (mode veille)» à la page 9. Ce menu n'est pas offert par tous les exploitants.

OPTIONS ALLER À

Vous pouvez attribuer des fonctions téléphoniques à partir d'une liste prédéfinie au menu **Aller à** offert lorsque vous appuyez sur la **Touche de sélection gauche**.

Sélectionnez **Menu > Configuration > Raccourcis personnels**. Appuyez sur **Sélectionner les options 'Aller à'** pour ajouter des fonctions à la liste de raccourcis. Sélectionnez **Classer les options 'Aller à'** pour réorganiser les fonctions dans votre liste de raccourcis personnelle. Reportez-vous également à «Écran de démarrage (mode veille)» à la page 9.

COMMANDES VOCALES

Vous pouvez activer certaines fonctions du téléphone par commande vocale. Vous pouvez assigner un maximum de cinq fonctions aux commandes vocales.

Sélectionnez **Menu > Configuration > Raccourcis personnels > Commandes vocales**. Sélectionnez le dossier de fonctions désiré, allez à la fonction à laquelle vous désirez ajouter une commande vocale, puis sélectionnez **Ajouter**. Une commande vocale est indiquée par l'icône .

Lorsque vous utilisez des commandes vocales, les directives énoncées dans la section «Faire un appel en utilisant une marque vocale» à la page 37 s'appliquent également.

Paramètres d'affichage

Sélectionnez **Menu > Configuration > Paramètres d'affichage**, puis choisissez parmi les options suivantes :

Papier peint—Pour que le téléphone affiche une image en arrière-plan, appelée papier peint, lorsqu'il est en mode veille.

Écran de veille—Appuyez sur **Choisir é. veille** pour choisir une animation ou une image fixe à titre d'écran de veille dans la **Bibliothèque**. Dans **Délai d'attente**, sélectionnez le délai au bout duquel l'écran de veille sera activé. Sélectionnez **Activer** pour activer l'écran de veille.

Peu importe les paramètres de l'écran de veille, pour économiser de la puissance, une horloge numérique est activée au bout d'un certain temps lorsque le téléphone n'est pas utilisé.

Schémas couleurs—Pour changer la couleur de certains composants de l'affichage, par exemple les icônes, la barre de signal, l'indicateur de charge de la pile et l'image qui apparaît en arrière-plan lorsqu'on utilise une fonction du menu.

Affichage menus—Pour définir la méthode d'affichage du menu principal.

Logo d'opérateur—Pour programmer votre téléphone afin qu'il affiche ou non le logo de l'opérateur.

Réglages d'heure et de date

Sélectionnez **Menu > Configuration > Réglages d'heure et de date**, puis l'une des options suivantes :

Horloge—Pour que le téléphone affiche l'horloge en mode veille, réglez l'horloge, puis sélectionnez le fuseau horaire et le format de l'heure affichée.

Date—Pour que le téléphone affiche la date en mode veille, réglez la date et sélectionnez le format d'affichage de la date et le séparateur de date.

Changement auto date et heure (service réseau)—Pour que la date et l'heure de votre téléphone se règlent automatiquement en fonction du fuseau horaire où vous vous trouvez.

Options d'appel

Sélectionnez **Menu > Configuration > Options d'appel** et l'une des options suivantes :

Contrôle auto du volume—Pour programmer le téléphone afin qu'il règle automatiquement le volume du haut-parleur en fonction du bruit ambiant.

Renvoi d'appel (service réseau)—Pour transférer vos appels entrants. Communiquez avec votre fournisseur de services pour obtenir de plus amples renseignements.

Réponse touches—Sélectionnez **Oui**, et vous pouvez répondre à un appel entrant en appuyant brièvement sur une touche quelconque sauf la touche **marche-arrêt**, la touche de **fin** ou les touches de **sélection droite** et **gauche**.

Recomposition automatique—Sélectionnez **Oui** et votre téléphone effectuera jusqu'à dix tentatives de rappel après un appel infructueux.

Composition 1 touche—Sélectionnez **Oui** pour composer les numéros de téléphone attribués aux touches de composition abrégée **2 à 9** en tenant enfoncée la touche correspondante.

Appel en attente—Sélectionnez **Oui** et le réseau vous avisera s'il y a un appel entrant pendant un appel déjà en cours (service réseau).

Sommaire après appel—Sélectionnez **Oui** et le téléphone affichera brièvement la durée et le coût approximatifs (service réseau) de l'appel après chaque appel.

Envoyer mon identité (service réseau)—Sélectionnez **Implicite**, **Oui** ou **Non**.

Ligne pour appels sortants (service réseau) – Sélectionnez la ligne téléphonique 1 ou 2 pour faire des appels. Cette option n'est affichée que si votre carte SIM la prend en charge.

Paramètres du téléphone

Sélectionnez **Menu > Configuration > Paramètres téléphone** et l'une des options suivantes :

Langue du téléphone—Pour programmer la langue d'affichage de votre téléphone. Si vous sélectionnez **Automatique**, le téléphone sélectionne la langue en fonction des renseignements contenus sur la carte SIM.

Verrouillage automatique—Pour programmer le verrouillage automatique du clavier de votre téléphone au bout d'un délai prédéfini pendant lequel le téléphone est en mode veille et aucune fonction n'a été utilisée. Sélectionnez **Oui** et vous pouvez définir un délai entre 5 secondes et 60 minutes.

Lorsque le clavier est verrouillé, il peut être possible de composer le numéro d'urgence officiel. Composez le numéro d'urgence, puis appuyez sur la touche **Parler**.

Afficher info cellule—Sélectionnez **Oui** pour recevoir les données du réseau en fonction de la cellule réseau utilisée (service réseau).

Texte d'accueil—Entrez le texte que vous aimeriez voir affiché lorsque le téléphone est mis en fonction. Pour mémoriser la note, sélectionnez **Mémoriser**.

Sélection de l'opérateur—Si vous sélectionnez **Automatique**, le téléphone choisit automatiquement un des réseaux cellulaires accessibles dans la zone où vous vous trouvez. Si vous sélectionnez **Manuel**, vous pouvez sélectionner un réseau avec lequel votre fournisseur de services a conclu une entente d'itinérance.

Confirmer actions service SIM—Reportez-vous à «Services SIM» à la page 61.

Activation textes d'aide—Activez pour que le téléphone affiche les textes d'aide.

Tonalité au démarrage—Activez pour que le téléphone fasse entendre une sonnerie de démarrage lorsqu'on l'allume.

Connectivité

Vous pouvez également définir les paramètres des connexions commutées GPRS.

GPRS ET EGPRS

GPRS (service général de paquets radio) est un service réseau qui permet aux téléphones mobiles d'envoyer et de recevoir des données sur les réseaux IP.

GPRS est un service de données qui permet l'accès sans fil aux réseaux de données tels que Internet.

Le service EGPRS (GPRS amélioré), aussi appelé EDGE (débits de données améliorées pour l'évolution globale), est semblable au GPRS. Le service EDGE est une technique de modulation de l'interface radio qui augmente le débit des données GPRS. Pour de plus amples renseignements sur la disponibilité du service EGPRS et les débits de transmission de données, communiquez avec votre fournisseur de services.

Lorsque vous avez sélectionné **GPRS** comme porteur, le téléphone utilise le réseau EGPRS plutôt que le GPRS s'il est disponible sur le réseau. Vous ne pouvez pas choisir entre EGPRS et GPRS dans votre téléphone, mais pour certaines applications, vous pouvez peut-être choisir le service **GPRS** ou **Données GSM** (CSD – données à commutation de circuits) comme porteuse de données. La porteuse de données fait partie du point d'accès préféré et on peut la modifier dans les **Paramètres de configuration** (reportez-vous à «Paramètres de configuration» à la page 43).

Les applications utilisant le GPRS sont la messagerie multimédia, la messagerie instantanée (MI), la navigation Web, la synchronisation SyncML, le téléchargement d'applications Java et l'appel réseau à distance pour PC (la connexion à Internet par exemple).

Avant de pouvoir utiliser la technologie GPRS, vous devez communiquer avec votre fournisseur de services pour savoir si le service GPRS est offert, pour vous y abonner, et pour enregistrer les paramètres GPRS de chacune des applications utilisées sur le GPRS.

CONNEXION GPRS

Sélectionnez **Menu > Configuration > Connectivité > GPRS > Connexion GPRS** et une des options suivantes :

- **Conn. continue**—Pour programmer le téléphone pour qu'il se connecte automatiquement à un réseau GPRS lorsque vous allumez le téléphone.
- **Au besoin**—Pour programmer le téléphone afin qu'il établisse une inscription et une connexion au GPRS lorsqu'une application en a besoin et qu'il ferme la connexion lorsque vous quittez l'application.

PARAMÈTRES GPRS

Vous pouvez établir une liaison entre votre téléphone et un PC au moyen d'un câble de données. Vous pouvez ainsi utiliser votre téléphone comme modem pour établir une liaison GPRS depuis votre PC.

Pour définir les paramètres des connexions GPRS à partir de votre PC, sélectionnez **Menu > Configuration > Connectivité > GPRS > Paramètres GPRS**, et une des options suivantes :

Point d'accès actif—Pour activer le point d'accès que vous désirez utiliser.

Modifier point d'accès actif—Pour changer les paramètres du point d'accès :

- **Alias pour point d'accès**—Entrez un nom pour le point d'accès activé et sélectionnez **OK**.
- **Point d'accès GPRS**—Entrez le nom du point d'accès (APN) pour établir une connexion à un réseau GPRS, et sélectionnez **OK**. Communiquez avec votre fournisseur de services pour obtenir le nom du point d'accès.

Vous pouvez également définir les paramètres du service commuté GPRS (nom du point d'accès) sur votre PC au moyen du logiciel **Nokia Modem Options**; reportez-vous à «PC Suite» à la page 62. Si vous avez configuré les paramètres à la fois sur votre PC et sur votre téléphone, notez que les paramètres du PC seront utilisés.

Paramètres des accessoires

Le menu des paramètres accessoires n'est affiché que si le téléphone est ou a été connecté à un accessoire mobile compatible, à un chargeur ou à un module mains libres.

Sélectionnez **Menu > Configuration > Paramètres accessoires**. Vous pouvez sélectionner un menu d'accessoire si l'accessoire correspondant est ou a été connecté au téléphone.

Paramètres de configuration

Certains services réseau requièrent les paramètres de configuration appropriés sur votre téléphone. Obtenez les paramètres auprès d'un fournisseur de services ou sous la forme d'un message de configuration, ou entrez manuellement vos paramètres personnels. Le téléphone peut mémoriser les paramètres de configuration de plus de dix fournisseurs de services distincts, et ces paramètres peuvent être gérés dans ce menu.

Sélectionnez **Menu > Configuration > Paramètres de configuration** et l'une des options suivantes :

- **Paramètres de config. par défaut**—Pour afficher les listes des fournisseurs de services mémorisés dans le téléphone (le fournisseur par défaut est mis en surbrillance) et sélectionner un autre fournisseur de services par défaut. Allez à un fournisseur, et sélectionnez **Détails** pour afficher la liste avec les applications prises en charge. Pour supprimer un fournisseur de services de la liste, sélectionnez **Options > Supprimer**.
- **Activer param. par déf. ds ttes applic.**—Pour programmer les applications afin qu'elles utilisent les paramètres du fournisseur de services par défaut.
- **Point d'accès préféré**—Pour sélectionner un autre point d'accès. Il faut normalement utiliser le point d'accès de votre fournisseur de services.

Pour entrer, afficher ou modifier les paramètres manuellement, sélectionnez **Menu > Configuration > Paramètres de configuration > Paramètres de config. personnels**. Pour ajouter une nouvelle configuration, sélectionnez **Aj. nouv.** ou sélectionnez **Options > Ajouter nouveau**. Choisissez l'un des types d'applications dans la liste et entrez tous les paramètres nécessaires. Pour activer les paramètres, sélectionnez **Préc. > Options > Activer**.

Pour afficher ou modifier les paramètres définis par l'utilisateur, sélectionnez l'application que vous désirez afficher, puis sélectionnez le paramètre à modifier.

Options de sécurité

Certains réseaux permettent la composition du numéro d'urgence officiel programmé dans votre téléphone même lorsque des fonctions de sécurité qui restreignent les appels sont utilisées (par exemple, restriction d'appel, groupe fermé d'utilisateurs et composition fixe).

Sélectionnez **Menu > Configuration > Options de sécurité**, puis l'une des options suivantes :

Demande du NIP—Pour programmer votre téléphone afin qu'il demande votre code NIP chaque fois que vous l'allumez. Certaines cartes SIM ne permettent pas de désactiver cette option.

Restriction d'appel (service réseau)—Pour restreindre les appels entrants et les appels sortants sur votre téléphone. Un mot de passe de restriction d'appel est exigé.

Composition fixe—Pour restreindre les appels sortants vers des numéros de téléphone sélectionnés si cette fonction est prise en charge par votre carte SIM.

Groupe fermé d'utilisateurs (service réseau)—Vous pouvez définir le groupe de personnes que vous pouvez appeler et qui peuvent vous appeler.

Niveau sécurité—Sélectionnez **Téléphone** pour que le téléphone demande le code de sécurité dès qu'une nouvelle carte SIM est insérée. Sélectionnez **Mémoire** pour programmer le téléphone afin qu'il demande le code de sécurité lorsque la mémoire de la carte SIM est sélectionnée alors que vous voulez utiliser une autre mémoire.

Codes d'accès—Pour modifier le code de sécurité, le code NIP, le code NIP 2 ou le mot de passe de restriction.

Rétablir la configuration initiale

Pour remettre les paramètres du menu à leurs valeurs initiales, sélectionnez **Menu > Configuration > Rétablir config. initiale**.

• Menu de l'opérateur

Ce menu vous permet d'accéder à un portail vers les services fournis par votre fournisseur de services. Ce menu varie selon l'opérateur. Le nom et l'icône dépendent de l'opérateur. Communiquez avec votre fournisseur de services pour obtenir de plus amples renseignements.

L'opérateur peut mettre ce menu à jour par le biais d'un message de service. Pour plus d'information, reportez-vous à «Boîte de réception service» à la page 58.

• Galerie



Dans ce menu, vous pouvez gérer les graphiques, les images, les clips vidéo, les enregistrements vocaux et les sonneries. Ces fichiers sont classés par dossiers.

Votre téléphone accepte un système de gestion des droits numériques (DRM) pour protéger le contenu acquis. Un contenu, par exemple une sonnerie, peut être protégé et soumis à certaines règles d'utilisation, telles qu'un nombre d'utilisations ou une période définie d'utilisation. Ces règles sont définies dans les droits d'utilisation du contenu, lesquels peuvent accompagner celui-ci ou être obtenus séparément selon le fournisseur de services. Vous pouvez peut-être mettre ces clés d'activation à jour. Vérifiez toujours les modalités de livraison de contenu et la clé d'activation avant de les acquérir, car ces éléments peuvent vous être facturés.

La protection du droit d'auteur peut empêcher la copie, la modification, le téléchargement ou le transfert d'images, de sonneries ou de contenu.

1 Sélectionnez **Menu** > **Galerie**.

Une liste des dossiers est affichée. **Images**, **Clips vidéo**, **Thèmes**, **Graphiques**, **Sonneries** et **Enr. vocaux** sont les dossiers par défaut sur le téléphone.

2 Allez à un dossier et sélectionnez **Ouvrir** pour afficher la liste des fichiers dans le dossier, ou sélectionnez **Options** pour faire un choix parmi des options additionnelles.

3 Après avoir ouvert un dossier, sélectionnez le fichier que vous désirez afficher, et sélectionnez **Ouvrir**.

Si vous avez sélectionné le dossier **Thèmes**, allez à un thème et sélectionnez **Ouvrir** > **Afficher** pour afficher les éléments du thème. Pour le choisir comme votre thème, sélectionnez **Options** > **Appliquer le thème**.

4 Après avoir ouvert un fichier, vous pouvez sélectionner **Options** pour choisir des options additionnelles.

• Média



Appareil photo

Vous pouvez prendre des photos ou enregistrer des clips vidéo avec l'appareil photo intégré. L'appareil photo produit des photos en format JPEG et des clips vidéo en format 3GP.

L'appareil Nokia 3220 permet des photos d'une résolution de 640 x 480 pixels. La résolution de l'image sur ce type de matériel peut sembler différente.

PRENDRE UNE PHOTO OU FILMER UN VIDÉO CLIP

Sélectionnez **Menu > Médias > Appareil photo**. L'image réelle apparaît à l'écran et vous pouvez utiliser l'écran comme viseur. Allez à droite et à gauche pour modifier le mode de l'appareil photo : **Photo stand...**, **Photo portr...** ou **Vidéo**, ou bien **Mode nuit** (si la lumière ambiante est trop faible pour prendre des photos). Si vous voulez ajouter la photo à un nom ou à un numéro de téléphone mémorisé dans vos contacts, sélectionnez **Photo portrait**.

Prendre une photo

Sélectionnez **Prendre**. Vous entendrez le son de l'obturateur. Le téléphone enregistre la photo dans le dossier **Images** du menu **Galerie**.

Si vous désirez envoyer la photo à titre de message multimédia, sélectionnez **Envoyer**.

Sélectionnez **Préc.** pour prendre une autre photo, ou sélectionnez **Options** puis, par exemple, une option pour renommer ou agrandir la photo mémorisée, régler le contraste, voir les détails, choisir la photo comme papier peint, ouvrir la bibliothèque ou supprimer la photo.

Vous pouvez activer le retardateur de l'appareil photo pour prendre une photo à la fois. Réglez l'appareil en mode photo, sélectionnez **Options > Retardateur > Débuter**, et l'appareil prendra la photo au terme du délai imparti. Lorsque le retardateur est en marche, des bips se font entendre.

Enregistrer un vidéo

Pour enregistrer un clip vidéo, sélectionnez **Enreg.**. Lorsque vous enregistrez un clip vidéo, le temps d'enregistrement restant apparaît en haut de l'afficheur.

Pour interrompre l'enregistrement, sélectionnez **Pause**. Pour reprendre l'enregistrement, sélectionnez **Contin.** Sélectionnez **Arrêter** pour arrêter l'enregistrement. Le téléphone sauvegarde l'enregistrement dans le dossier **Clips vidéo** du menu **Galerie**. Pour visionner le clip vidéo enregistré, sélectionnez **Lire**.

Sélectionnez **Préc.** pour commencer l'enregistrement d'un nouveau clip vidéo, ou sélectionnez **Options** puis, par exemple, une option pour supprimer ou renommer le clip vidéo mémorisé, régler le contraste, voir les détails, l'envoyer comme message multimédia, ouvrir la Galerie ou couper/activer le microphone.

PARAMÈTRES DE L'APPAREIL PHOTO

Sélectionnez **Menu > Médias > Appareil photo > Options**. Selon le mode de l'appareil photo activé, les options suivantes peuvent être affichées : **Changer de mode**, **Retardateur**, **Couper mic./Activer mic.**, **Ouvrir galerie**, **Paramètres** (pour modifier les paramètres de l'appareil photo), **Mode par défaut**, **Qualité d'image**, **Longueur du clip vidéo**, **Sons appareil**, **Témoins déclench.** à retardement et **Titre par défaut**.

Enregistreur

L'enregistreur vous permet d'enregistrer la voix, des sons ou un appel en cours pendant une durée pouvant atteindre cinq minutes. Servez-vous de l'enregistreur, par exemple, pour enregistrer un nom et un numéro de téléphone afin de les noter par écrit plus tard.

L'enregistreur ne peut pas être utilisé durant un appel de données ou lorsqu'une connexion GPRS est active.

ENREGISTREMENT

- 1 Sélectionnez **Menu > Médias > Enregistreur**.
- 2 Pour commencer l'enregistrement, sélectionnez **Enregistrer**. Pour commencer l'enregistrement durant un appel, sélectionnez **Options > Enregistrer**.
Tous les interlocuteurs de l'appel enregistré entendent de faibles bips toutes les cinq secondes environ.
- 3 Pour arrêter l'enregistrement, sélectionnez **Arrêter**.
L'enregistrement est stocké dans le dossier **Enr. vocaux** de la **Galerie**.
- 4 Sélectionnez **Relire dernier enr.** pour lire le dernier enregistrement.
- 5 Sélectionnez **Env. dernier enreg.** pour envoyer le dernier enregistrement.

LISTE DES ENREGISTREMENTS

Sélectionnez **Menu > Médias > Enregistreur > Liste notes**. La liste des dossiers disponibles dans la **Galerie** est affichée. Ouvrez **Enr. vocaux** pour voir la liste des enregistrements.

• Organiseur



Réveil

Vous pouvez régler le téléphone pour qu'il émette une alerte au moment voulu.

Sélectionnez **Menu > Organiseur > Réveil**.

Pour régler le réveil, sélectionnez **Heure alarme**, et entrez l'heure du réveil. Pour changer l'heure du réveil, sélectionnez **Oui**. Sélectionnez **Répéter l'alarme** pour programmer le téléphone afin qu'il émette une alerte certains jours de la semaine.

Sélectionnez **Sonnerie d'alarme**, et sélectionnez la sonnerie d'alarme par défaut ou utilisez l'une des sonneries d'alarme personnalisées dans la **Galerie**.

À l'heure du réveil, le téléphone émet une sonnerie d'alarme et fait clignoter **Alarme!** et l'heure sur l'afficheur, même lorsque le téléphone est éteint.

Sélectionnez **Arrêter** pour arrêter l'alarme. Si vous laissez le téléphone continuer de sonner l'alarme pendant une minute ou sélectionnez **Répéter**, l'alarme arrête pour environ 10 minutes puis recommence.

Si le téléphone est hors fonction à l'heure de réveil programmée, il se met automatiquement en fonction et sonne. Si vous sélectionnez **Arrêter**, l'appareil demande si vous voulez mettre le téléphone en fonction. Sélectionnez **Non** pour mettre le téléphone hors fonction ou **Oui** si vous voulez établir et recevoir des appels. Ne sélectionnez pas **Oui** lorsque l'utilisation de téléphones sans fil peut provoquer de l'interférence ou présenter un danger.

Agenda

Sélectionnez **Menu > Organiseur > Agenda**.





La date courante est encadrée. Si vous avez enregistré des notes pour la journée, la date est affichée en caractères gras. Pour afficher les notes pour la journée, sélectionnez **Afficher**. Pour afficher une semaine, sélectionnez **Options > Affichage semaine**. Pour afficher une seule note, sélectionnez **Afficher**.

Les autres options d'agenda probablement offertes permettent de créer une note; de supprimer, modifier, déplacer et répéter une note; de copier une note à une autre journée; ou d'envoyer une note directement à un autre téléphone compatible sous forme de note, message texte ou message multimédia.

Dans **Configuration**, vous pouvez régler la date, l'heure, le fuseau horaire, le format date et heure ainsi que le premier jour de la semaine. Lorsque l'option **Suppression auto** est activée, le téléphone efface automatiquement les notes périmées après un certain temps.

Pour supprimer toutes les notes dans l'agenda, sélectionnez l'affichage du mois ou de la semaine, et sélectionnez **Options > Sup. toutes notes**.

CRÉATION D'UNE NOTE D'AGENDA

Sélectionnez **Menu > Organiseur > Agenda**. Allez à la date désirée et sélectionnez **Options > Écrire note**. Sélectionnez un type de note parmi les suivants :  Réunion,  Appel,  Anniversaire,  Mémo ou  Rappel.

ALARMES DE NOTES D'AGENDA

Il faut que le téléphone soit allumé pour émettre une sonnerie d'alarme de note d'agenda. Si vous désirez programmer l'alarme pour qu'elle retentissent lorsque le téléphone est éteint, reportez-vous à «Réveil» à la page 47.

Lorsque le téléphone émet une alarme relativement à une note d'agenda, l'afficheur clignote et affiche la note. Lorsque l'icône de note d'appel  est affichée à l'écran, vous pouvez appeler le numéro affiché en appuyant sur la touche de **conversation**. Pour arrêter l'alarme et afficher la note, appuyez sur **Afficher**. Sélectionnez **Répéter**; le téléphone émet de nouveau une alarme après 10 minutes. Pour arrêter l'alarme sans afficher la note, appuyez sur **Quitter**.

Liste de tâches

Vous pouvez mémoriser une note associée à une tâche, lui attribuer un niveau de priorité et l'accompagner d'une marque lorsque vous avez accompli la tâche. Vous pouvez trier les notes par priorité et par date.

Sélectionnez **Menu > Organiseur > Liste tâches**.

Sélectionnez **Aj. note** pour créer une note. Entrez la note et sélectionnez **Sauv.** Sélectionnez le niveau de priorité de la note. Le téléphone établit automatiquement l'échéance (heure limite) sans programmer d'alarme pour la note. Pour modifier l'échéance, affichez la note, puis sélectionnez l'option **Heure limite**.

Lorsque vous affichez une note, vous pouvez sélectionner **Options** pour afficher et supprimer la note sélectionnée et supprimer toutes les notes effectuées. Vous pouvez également trier les notes par priorité ou par heure limite, envoyer une note à un autre téléphone, mémoriser une note sous forme de note d'agenda ou accéder à l'agenda. Vous pouvez également sélectionner une option pour modifier la note, en modifier l'échéance ou la priorité, ou l'identifier comme étant accomplie.

Notes

Vous pouvez utiliser cette application pour écrire et envoyer des notes aux appareils compatibles par MMS.

Sélectionnez **Menu > Organiseur > Notes**. Si ce n'est déjà fait, le téléphone vous demande de définir la date et l'heure. Pour ajouter une note, sélectionnez **Aj. note** ou sélectionnez **Options > Créer note**. Entrez la note et sélectionnez **Sauv.** Ou bien allez à une note et sélectionnez **Afficher** ou **Options** pour voir les options relatives aux notes.

Synchronisation

La fonction de synchronisation vous permet d'enregistrer vos données d'agenda et de contact sur un serveur Internet distant (service réseau) ou sur un PC compatible. Si vous avez enregistré des données dans le serveur Internet distant, vous pouvez synchroniser votre téléphone en démarrant la synchronisation à partir de votre téléphone. Vous pouvez également synchroniser les données dans la liste de contacts, l'agenda et les notes de votre téléphone avec les données de votre PC compatible en lançant la synchronisation à partir de votre PC.

Les données de contact stockées sur votre carte SIM ne seront pas synchronisées.

SYNCHRONISER À PARTIR DU TÉLÉPHONE

Avant de pouvoir synchroniser à partir de votre téléphone, vous devez vous abonner à un service de synchronisation et obtenir les paramètres de configuration auprès de votre fournisseur de services. Pour de plus amples renseignements sur la disponibilité et les paramètres du service de synchronisation, communiquez avec votre fournisseur de services.

Pour démarrer la synchronisation depuis votre téléphone :

- 1 Activez les paramètres de connexion requis pour la synchronisation. Reportez-vous à «Paramètre de synchronisation» à la page 50.
- 2 Sélectionnez **Menu > Organiseur > Synchronisation > Synchronisation... > Données à synchroniser**, marquez les données à synchroniser et sélectionnez **OK > Synchroniser**.

Les données marquées de l'ensemble actif seront synchronisées après confirmation.

PARAMÈTRE DE SYNCHRONISATION

Il est possible que vous receviez les paramètres de configuration de votre téléphone sous la forme d'un message de configuration. Pour de plus amples renseignements sur la disponibilité et les paramètres du service de synchronisation, communiquez avec votre fournisseur de services. Pour entrer les paramètres manuellement, reportez-vous à «Paramètres de configuration» à la page 43.

Sélectionnez **Menu > Organiseur > Synchronisation > Synchronisation... > Paramètres de synchronisation > Configuration**. Allez au fournisseur de services dont vous désirez activer les paramètres, et appuyez sur **Sélectionnez**. Sélectionnez **Compte** pour voir les comptes fournis par le fournisseur de services. Si plus d'un compte est affiché, choisissez celui que vous désirez utiliser.

SYNCHRONISER À PARTIR DE VOTRE PC COMPATIBLE

Vous devez utiliser un câble de données pour connecter votre téléphone à un PC afin de synchroniser les contacts, l'agenda et les notes à partir de votre PC. Pour voir les câbles de données compatibles, reportez-vous à «Accessoires» à la page 64. Vous avez également besoin d'installer le logiciel PC Suite de votre téléphone sur votre PC. Amorcez la synchronisation à partir de votre PC avec PC suite.

Assurez-vous que le téléphone est en mode veille et que l'heure et la date sont réglées.

• Applications



Jeux et applications

Le logiciel de votre téléphone peut inclure certains jeux et applications Java spécialement conçus pour ce téléphone Nokia.

LANCER UN JEU OU UNE APPLICATION

Sélectionnez **Menu > Applications > Jeux > Choisir jeu** ou **Collection > Sélectionner app.** Allez à un jeu ou à une application et sélectionnez **Ouvrir**.

TÉLÉCHARGEMENT DES JEUX ET DES APPLICATIONS

Votre téléphone accepte les applications Java J2ME. Assurez-vous que l'application est compatible avec votre téléphone avant de la télécharger.

Sélectionnez **Menu > Applications**, puis **Jeux > Télécharg. de jeux** ou **Collection > Télécharg. app.** La liste des signets disponibles est affichée. Sélectionnez **Autres signets** pour afficher la liste des signets du menu **Services**. Voir la section «Signets» à la page 57.

Sélectionnez un signet pour vous connecter au service désiré. Pour connaître les différents services offerts ainsi que les prix et les tarifs, communiquez avec votre fournisseur de services.



Important : N'installez et n'utilisez que les applications provenant de sources qui offrent une sécurité et une protection adéquate contre le logiciel nuisible.

Notez que les applications téléchargées peuvent être mémorisées dans le menu **Jeux** au lieu du menu **Applications**.

PARAMÈTRES DES JEUX

Sélectionnez **Menu > Applications > Jeux > Paramètres applic.** pour programmer les sons, l'éclairage et les vibrations pour les jeux.

ÉTAT DE LA MÉMOIRE POUR LES JEUX ET LES APPLICATIONS

Pour afficher l'espace mémoire disponible pour les installations de jeux et d'applications (troisième mémoire partagée), sélectionnez **Menu > Applications > Jeux** ou **Collection > Mémoire**.

Calculatrice

La calculatrice de votre téléphone peut additionner, soustraire, multiplier, diviser, calculer le carré et la racine carrée et convertir les devises.

- 1 Sélectionnez **Menu > Applications > Extras > Calculatrice**.
- 2 Lorsque «0» est affiché à l'écran, entrez le premier nombre de votre calcul. Appuyez sur **#** pour la décimale.
- 3 Sélectionnez **Options > Additionner, Soustraire, Multiplier, Diviser, Carré, Racine carrée** ou **Changer signe**.
- 4 Entrez le second nombre.
- 5 Pour obtenir la réponse, sélectionnez **Égale**.
- 6 Pour faire un nouveau calcul, maintenez la touche **Effacer** enfoncée.

La précision de la calculatrice étant limitée, des erreurs d'arrondi peuvent se produire, surtout dans les divisions longues.

CONVERSION DES DEVICES

- 1 Sélectionnez **Menu > Applications > Extras > Calculatrice**.
- 2 Pour mémoriser le taux de change, sélectionnez **Options > Taux de change**.
- 3 Sélectionnez l'une des options affichées. Entrez le taux de change, appuyez sur la touche **#** pour entrer un point décimal, puis sélectionnez **OK**.
Le taux de change reste en mémoire jusqu'à ce que vous en entriez un autre.
- 4 Pour faire la conversion, entrez le montant à convertir, et sélectionnez **Options > Votre monnaie en devise ou Monnaie étr.**

Minuteur

Sélectionnez **Menu > Applications > Extras > Minuteur**. Entrez l'heure de l'alarme en heures, minutes et secondes, et sélectionnez **OK**. Vous pouvez rédiger une note qui sera affichée à l'expiration du délai, puis sélectionner **Débuter** pour démarrer le minuteur.

Pour changer l'heure du minuteur, sélectionnez **Changer temps**; pour arrêter le minuteur, sélectionnez **Arrêter minuteur**.

Si l'heure de l'alarme survient alors que le téléphone est en mode veille, le téléphone émet une sonnerie et fait clignoter la note programmée; s'il n'y a pas de note, il fait clignoter le message **Compte à rebours écoulé**.

Arrêtez l'alarme en appuyant sur une touche quelconque. Si vous n'appuyez sur aucune touche, l'alarme s'arrête automatiquement au bout de 30 secondes. Pour arrêter l'alarme et effacer la note, sélectionnez **Quitter**.

Chronomètre

Le chronomètre vous permet de mesurer des durées, d'effectuer des relevés de temps intermédiaires ou de compter des tours.

OBSERVATION DE DURÉE ET FRACTIONNEMENT DE TEMPS

Sélectionnez **Menu > Applications > Extras > Chronomètre > Temps interm.** Appuyez sur **Débuter** pour lancer l'observation du temps. Sélectionnez **Interm.** chaque fois que vous voulez saisir un temps intermédiaire; les temps intermédiaires relevés sont affichés sous la durée courante. Appuyez sur **Arrêter** pour arrêter l'observation du temps. Pour enregistrer les paramètres, sélectionnez **Sauv.** Ou bien sélectionnez **Options**, et vous pourrez recommencer l'observation du temps et réinitialiser les chronométrages sans mémoriser.

TEMPS DE PASSAGE

Sélectionnez **Menu > Applications > Extras > Chronomètre > Temps passé**. Appuyez sur **Débuter** pour lancer l'observation du temps et **Tour** pour mesurer un tour. Appuyez sur **Arrêter** pour arrêter le chronométrage d'un tour. Pour mémoriser les chronométrages, sélectionnez **Sauv.** et entrez un nom. Ou bien sélectionnez **Options**, et vous pourrez mémoriser ou remettre à zéro les chronométrages de tours.

UTILISATION DES AUTRES FONCTIONS DU TÉLÉPHONE DURANT LE CHRONOMÉTRAGE

Si vous avez déjà lancé le chrono et voulez utiliser les autres fonctions du téléphone sans arrêter le chrono, appuyez simplement sur la touche de **fin** pour retourner au mode veille. Pour retourner au chronomètre, sélectionnez **Menu > Applications > Extras > Chronomètre > Continuer.**

L'utilisation du chronomètre ou son fonctionnement en arrière-plan pendant l'exécution d'autres fonctions augmente la consommation d'énergie et réduit la durée de la pile.

AFFICHER ET SUPPRIMER LES TEMPS

Sélectionnez **Menu > Applications > Extras > Chrono.**

Si le chronomètre n'a pas été remis à zéro, vous pouvez sélectionner **Dernier temps** pour consulter le dernier relevé de temps. Sélectionnez **Afficher temps**, et une liste des noms ou des temps finals des relevés de temps est affichée.

Pour supprimer les temps mémorisés, sélectionnez **Supprimer temps**. Sélectionnez **Supprimer tout > Oui**, ou sélectionnez **Un par un**. Allez aux chronométrages que vous désirez supprimer et sélectionnez **Supprim. > Oui**.

Portefeuille

Dans **Portefeuille**, vous pouvez mémoriser des renseignements personnels comme des numéros de cartes de crédit et des adresses. Les données mémorisées peuvent facilement être extraites pour remplir automatiquement des champs de données lorsqu'on fait des achats sur Internet, pourvu que le service prenne en charge la fonctionnalité de portefeuille. Vous pouvez également enregistrer des codes d'accès à certains services mobiles qui exigent un nom d'utilisateur et mot de passe.

Si vous avez tenté d'accéder ou avez accédé à des renseignements confidentiels au moyen de mots de passe, videz la mémoire cache après chaque utilisation. Consultez la section «Mémoire cache» à la page 58 pour vider la mémoire cache.

PROGRAMMER LE CODE PORTEFEUILLE

Les données consignées dans le portefeuille sont protégées par un code portefeuille que vous pouvez définir lors de l'accès initial à l'application. À **Créer code portefeuille**, entrez le code et sélectionnez **OK** pour le confirmer. À **Répéter code portefeuille**, entrez de nouveau le code et sélectionnez **OK**.

SUPPRIMER LE CONTENU DU PORTEFEUILLE

Si vous voulez supprimer tout le contenu du portefeuille ainsi que le code portefeuille, entrez ***#7370925538#** en mode veille. Vous avez aussi besoin du code de sécurité du téléphone (reportez-vous à «Codes d'accès» à la page 19).

UTILISER LE PORTEFEUILLE

Vous pouvez configurer vos données personnelles à l'aide du menu du portefeuille. Pour utiliser le contenu du portefeuille dans un service mobile, accédez au portefeuille par le navigateur (reportez-vous à «Services» à la page 54).

Pour utiliser la fonction portefeuille, sélectionnez **Menu > Applications > Extras > Portefeuille**. Entrez votre code portefeuille, sélectionnez **OK**, puis sélectionnez l'une des options suivantes :

Profils portef.—Une fois que vous avez enregistré vos renseignements personnels de carte, vous pouvez les combiner en un profil de portefeuille. Vous pouvez utiliser le profil pour récupérer les données du portefeuille à partir de différentes cartes pendant la navigation.

Cartes—Utilisez cette option pour créer et mémoriser des **Cartes paiem.**, **Cartes fidélité**, **Cartes d'accès**, **Cartes info util.** ou **Cartes d'adresse**. Pour savoir si la réception des données de carte est offerte dans les paramètres de configuration, communiquez avec l'émetteur de la carte ou votre fournisseur de services.

Billets—Pour enregistrer les avis concernant les billets électroniques acquis par le biais d'un service mobile.

Reçus—Pour mémoriser les reçus d'achats mobiles.

Notes personn.—Pour mémoriser les données personnelles tels les numéros de compte, mots de passe, codes ou notations. Les notes personnelles sont protégées par le code NIP du portefeuille. Lorsque vous affichez une note, sélectionnez **Options** et **Env. par m. texte** pour copier la note sous forme de message texte; **Copier sur agenda** pour copier la note dans l'agenda sous forme de mémo; **Utiliser détails** pour extraire les numéros, adresses courriel et adresses Web d'une note, et **Supprimer** pour supprimer la note affichée.

Paramètres—Utilisez cette option pour changer les paramètres du portefeuille.

• Services



Votre téléphone comporte un navigateur qui vous permet d'accéder à différents services Internet mobiles.

Informez-vous des services offerts, des prix et des tarifs auprès de votre fournisseur de services.

Le navigateur permet d'afficher les services qui utilisent le langage WML (Wireless Markup Language) ou XHTML (Hypertext Markup Language) sur leurs pages. La présentation peut varier selon la taille de l'écran. Il se peut que vous ne puissiez pas voir tous les détails de certaines pages Internet.

Étapes de base pour accéder à ces services et les utiliser

- 1 Enregistrez les paramètres nécessaires pour accéder au service désiré. Reportez-vous à «Configurer le téléphone pour accéder à un service» à la page 55.
- 2 Connectez-vous au service sélectionné. Reportez-vous à «Connexion à un service» à la page 55.

- 3 Naviguez dans les pages du service. Reportez-vous à «Naviguer dans les pages d'un service» à la page 55.
- 4 Lorsque vous avez fini de naviguer, mettez fin à la connexion au service. Reportez-vous à «Se déconnecter d'un service» à la page 56.

Configurer le téléphone pour accéder à un service

Il est possible que certains paramètres de services soient déjà enregistrés dans votre téléphone. Vous pouvez recevoir d'autres paramètres sous la forme d'un message de configuration envoyé par le fournisseur de services offrant le service que vous désirez utiliser. Communiquez avec votre fournisseur de services pour obtenir de plus amples renseignements et les paramètres appropriés. Reportez-vous également à «Paramètres de configuration» à la page 43.

Connexion à un service



Assurez-vous que les paramètres du service désiré ont été activés. Pour activer les paramètres, sélectionnez **Menu > Services > Paramètres > Paramètres de configuration > Configuration**, et sélectionnez le jeu de paramètres que vous désirez activer.

Connectez-vous au service en utilisant l'une des méthodes suivantes :

- Ouvrir la page d'accueil du fournisseur de services : sélectionnez **Menu > Services > Accueil** ou, en mode veille, maintenez la touche **0** enfoncée.
- Ouvrir un signet du service : sélectionnez **Menu > Services > Signets**, et sélectionnez un signet. Si le signet ne fonctionne pas avec les paramètres de service actifs, activez un autre jeu de paramètres de service et réessayez.
- Accéder à la dernière adresse URL : sélectionnez **Menu > Services > Dern. adr. Web**.
- Taper l'adresse du service : sélectionnez **Menu > Services > Aller à adresse**. Entrez l'adresse du service, puis sélectionnez **OK**.

Naviguer dans les pages d'un service

Une fois que vous vous êtes connecté à un service, vous pouvez commencer à en parcourir les pages. La fonction des touches du téléphone peut varier selon les services. Suivez les indications affichées à l'écran. Communiquez avec votre fournisseur de services pour obtenir de plus amples renseignements.

Notez que si le **GPRS** est sélectionné comme porteuse de données, l'icône  est affichée dans le coin supérieur gauche de l'écran pendant la navigation. Si vous recevez un appel ou un message texte, ou faites un appel alors qu'une connexion GPRS est en cours, l'indicateur  sera affiché dans le coin supérieur gauche de l'écran pour indiquer que la connexion GPRS est suspendue (en garde). Après un appel, par exemple, le téléphone essaie de rétablir la connexion GPRS. Reportez-vous également à «GPRS et EGPRS» à la page 41.

Si vous avez tenté d'accéder ou avez accédé à des renseignements confidentiels au moyen de mots de passe, videz la mémoire cache après chaque utilisation. Consultez la section «Mémoire cache» à la page 58 pour vider la mémoire cache.

UTILISER LES TOUCHES DU TÉLÉPHONE PENDANT LA NAVIGATION

- Utilisez l'une des touches de défilement pour parcourir la page.
- Pour sélectionner une option mise en évidence, appuyez sur la touche de **conversation**, ou sélectionnez **Options** pour sélectionner l'option permettant d'ouvrir le lien.
- Pour entrer des lettres et des chiffres, appuyez sur les touches **1 à 9**. Pour entrer des caractères spéciaux, appuyez sur la touche *****.

APPEL EN DIRECT

Pendant que vous naviguez, vous pouvez établir un appel vocal, envoyer des tonalités DTMF durant un appel et enregistrer un nom et un numéro de téléphone figurant dans une page.

Se déconnecter d'un service

Pour mettre fin à la session de navigation et à la connexion, sélectionnez **Options > Quitter**. À l'invite **Quitter navigateur?**, sélectionnez **Oui**.

Vous pouvez également vous déconnecter en appuyant sur la touche de **fin** deux fois ou en la maintenant enfoncée.

Paramètres d'apparence du navigateur

Pendant la navigation, sélectionnez **Options > Autres options > Paramètres apparence**, ou, en mode veille, sélectionnez **Menu > Services > Paramètres > Paramètres apparence** et l'une des options suivantes :

Renvoi à la ligne—Sélectionnez **Oui**, et le texte continue à la ligne suivante. Si vous sélectionnez **Non**, le texte sera abrégé.

Taille police—Sélectionnez la taille de la police.

Afficher images—Sélectionnez **Non**, et aucune image apparaissant sur la page ne sera affichée.

Alertes—Sélectionnez **Alerte pour conn. non sécurisée** et **Oui** pour programmer le téléphone de façon à ce qu'il donne l'alerte lorsqu'une connexion protégée devient non protégée durant la navigation. Sélectionnez **Alerte pour élém. non sécurisés** et **Oui** pour que le téléphone vous avise lorsqu'une page sécurisée contient un élément non sécurisé. Ces alertes ne garantissent toutefois pas une connexion protégée. Reportez-vous à «Sécurité de navigation» à la page 59 pour obtenir de plus amples renseignements.

Codage de caractères – Sélectionnez le jeu de caractères que le téléphone utilise pour afficher les pages du navigateur qui n'incluent pas cette information, ou sélectionnez l'utilisation permanente du codage UTF-8 pour envoyer une adresse Web à un téléphone compatible.

Cookies

Les cookies sont des données qu'un site enregistre dans la mémoire cache du navigateur, par exemple vos données d'utilisateur ou vos préférences de navigation. Les cookies sont conservés dans la mémoire cache jusqu'à ce que vous vidiez celle-ci. Reportez-vous à «Mémoire cache» à la page 58.

Pendant la navigation, sélectionnez **Options > Autres options > Sécurité > Paramètres cookie**, ou, en mode veille, sélectionnez **Menu > Services > Paramètres > Options sécurité > Cookies**. Sélectionnez **Autoriser** ou **Rejeter** pour autoriser les cookies ou pour empêcher le téléphone de les recevoir.

Signets

Vous pouvez enregistrer des adresses de page comme signets dans la mémoire du téléphone.

- 1 Pendant la navigation, sélectionnez **Options > Signets**, ou en mode veille, sélectionnez **Menu > Services > Signets**.
- 2 Allez au signet que vous désirez utiliser et appuyez sur **Sélectionner** pour établir une connexion à la page correspondant au signet. Ou bien sélectionnez **Options** pour afficher le titre et l'adresse du signet sélectionné, modifier ou supprimer le signet sélectionné, l'envoyer directement à un autre téléphone sous forme de signet ou de message texte, ou créer un nouveau signet.

Il se peut que des signets pointant vers des sites non affiliés à Nokia soient préenregistrés dans votre appareil. Nokia décline toute responsabilité concernant ces sites. Si vous décidez d'y accéder, prenez les précautions que vous prendriez pour tout autre site en matière de sécurité et de contenu.

RECEVOIR UN SIGNET

Lorsque vous recevez un signet, le message **1 signet reçu** est affiché. Sélectionnez **Afficher** pour afficher le signet. Pour enregistrer le signet, sélectionnez **Sauv.** Sélectionnez **Options**, et sélectionnez **Afficher** pour voir les détails ou **Supprimer** pour supprimer le signet.

Télécharger

Pour télécharger d'autres tonalités, graphiques, jeux, vidéos, thèmes ou applications sur votre téléphone (service réseau), sélectionnez le type de téléchargement à recevoir.



Important : Installez uniquement des applications provenant de sources fiables offrant une protection adéquate contre les programmes nuisibles.

Pour connaître les différents services offerts ainsi que les prix et les tarifs, communiquez avec votre fournisseur de services.

Boîte de réception service

Le téléphone peut recevoir des messages de service envoyés par votre fournisseur de services (service réseau). Les messages de service peuvent être, par exemple, des titres de l'actualité et peuvent contenir un message texte ou l'adresse d'un service.

Lorsque vous recevez un message de service en mode veille, sélectionnez **Afficher** pour accéder au message dans la **boîte de réception service**. Si vous appuyez sur **Quitter**, le message est transféré dans la **boîte de réception service**. Pour afficher la **boîte de réception service** plus tard, sélectionnez **Menu > Services > Boîte service**.

Pour accéder à la **boîte de réception service** en naviguant, sélectionnez **Options > Autres options > Boîte service**. Allez au message désiré et sélectionnez **Extraire** pour activer le navigateur et télécharger le contenu identifié. Ou bien, pour afficher des informations détaillées sur un avis de service ou pour le supprimer, sélectionnez **Options > Détails** ou **Supprimer**, selon le cas.

PARAMÈTRES DE LA BOÎTE DE RÉCEPTION SERVICE

Sélectionnez **Menu > Services > Paramètres > Paramètres boîte réception service**, et l'une des options suivantes :

Messages service—Sélectionnez **Oui** ou **Non** pour programmer le téléphone afin qu'il reçoive ou non les messages de service.

Filtre des messages—Sélectionnez **Oui** pour programmer le téléphone de manière à ce qu'il ne reçoive que les messages de service des auteurs de contenus approuvés par le fournisseur de services. Pour afficher la liste des auteurs de contenus approuvés, sélectionnez **Chaînes de conf.**

Connexion automatique—Si vous avez programmé le téléphone pour qu'il reçoive les messages de service et sélectionnez **Oui**, le téléphone activera automatiquement le navigateur depuis le mode veille sur réception d'un message de service. Si vous sélectionnez **Non**, le téléphone activera le navigateur seulement après que vous aurez sélectionné **Extraire** sur réception d'un message de service.

Mémoire cache

Certains renseignements ou services auxquels vous avez accédé sont stockés dans la mémoire cache de votre téléphone. La mémoire cache est une mémoire tampon dans laquelle les données sont stockées temporairement. Pour vider la mémoire cache pendant que vous naviguez, sélectionnez **Options > Autres options > Vider cache**, ou bien, en mode veille, sélectionnez **Menu > Services > Vider cache**.

Sécurité de navigation

Des fonctions de sécurité peuvent être requises pour certains services comme les services bancaires et le magasinage en ligne. Ce type de connexion exige habituellement des certificats de sécurité, voire un module sécurité, qui peuvent être fournis sur votre carte SIM. Communiquez avec votre fournisseur de services pour obtenir de plus amples renseignements.

MODULE DE SÉCURITÉ

Il est possible que le module de sécurité contienne des certificats ainsi que des clés privées et publiques. Le module de sécurité a pour but d'améliorer les services de sécurité pour les applications nécessitant une connexion au navigateur; il vous permet en outre d'utiliser une signature numérique. Les certificats sont enregistrés dans le module de sécurité par le fournisseur de services. Reportez-vous également à «Codes d'accès» à la page 19.

Sélectionnez **Menu > Services > Paramètres > Options de sécurité > Paramètres module sécurité** et une des options suivantes :

Détails sur module sécurité—Afficher le titre, l'état, le fabricant et le numéro de série du module de sécurité.

Demande NIP module—Pour programmer le téléphone afin qu'il demande le NIP de module lorsqu'il utilisera les services fournis par le module de sécurité. Entrez le code, puis sélectionnez **Oui**. Pour désactiver la demande du NIP de module, sélectionnez **Non**.

Changer NIP module—Pour changer le NIP du module, si le module de sécurité le permet. Entrez le code NIP de module actuel; entrez ensuite le nouveau code deux fois.

Changer NIP signature—Sélectionnez le NIP signature que vous désirez changer. Entrez le code NIP actuel, puis entrez le nouveau code deux fois.

CERTIFICATS

Il existe trois types de certificats :

Certificats de serveur—Utilisés par le téléphone pour créer une connexion plus sécuritaire avec le serveur de contenu. Le téléphone reçoit le certificat de serveur du fournisseur de services avant l'établissement de la connexion; la validité du certificat est vérifiée à l'aide des certificats d'autorité enregistrés dans le téléphone. Les certificats de serveur ne sont pas enregistrés.

L'icône de sécurité  est affichée pendant la connexion si la transmission des données entre le téléphone et le serveur de contenu est cryptée.

L'icône de sécurité n'indique pas que la transmission de données entre la passerelle et le serveur de contenu (emplacement de stockage de la ressource demandée) est sûre. Le fournisseur de services sécurise la transmission de données entre la passerelle et le serveur de contenu.

Certificats d'autorité – Les certificats d'autorité sont utilisés par certains services, les services bancaires par exemple, pour vérifier la validité des autres certificats. Les certificats d'autorité peuvent être enregistrés dans le module de sécurité par le fournisseur de services ou ils peuvent être téléchargés à partir du réseau si le service prend en charge l'utilisation de certificats d'autorité.

Certificats utilisateur – Délivrés aux utilisateurs par une autorité de certification. Les certificats utilisateur associent l'utilisateur à une clé privée spécifique dans le module de sécurité et sont requis, par exemple, pour créer une signature numérique.



Bien que l'utilisation des certificats réduise considérablement les risques associés aux connexions distantes et à l'installation de logiciel, il importe de les utiliser correctement pour obtenir un niveau de sécurité supérieur. L'existence d'un certificat n'offre aucune protection en soi; le gestionnaire de certificats doit contenir des certificats corrects, authentiques ou sécurisés pour assurer une sécurité optimale. Les certificats ont une durée de vie limitée. Si **Certificat expiré** ou **Certificat pas encore valide** est affiché même si le certificat devrait être valide, vérifiez si la date et l'heure de votre téléphone sont correctes.

Avant de modifier des paramètres des certificats, assurez-vous que le propriétaire du certificat est digne de confiance et que le certificat appartient bien au propriétaire indiqué.

SIGNATURE NUMÉRIQUE

Vous pouvez faire des signatures numériques avec votre téléphone si la carte SIM comporte un module de sécurité. La signature permet de remonter jusqu'à vous par le biais de la clé privée du module de sécurité et du certificat utilisateur employé pour entrer la signature. La signature numérique peut être équivalente à l'apposition de votre signature sur une facture de papier, un contrat ou un autre document. Reportez-vous également à «Module de sécurité» à la page 59.

Pour créer une signature numérique, sélectionnez un lien sur une page, par exemple le titre du livre que vous voulez acheter et son prix. Le texte à signer (qui comprend peut-être le montant et la date, etc.) est indiqué.

Vérifiez que le texte de l'en-tête est **Lisez** et que l'icône de signature numérique  est présente.



Remarque : L'absence de l'icône de signature numérique indique qu'il y a une brèche de sécurité, auquel cas il est déconseillé d'entrer toute donnée personnelle, telle que le NIP signature.

Pour signer le texte, lisez d'abord tout le texte, puis sélectionnez **Signer**.

Il se peut que le texte ne tienne pas dans un seul écran. Dans ce cas, faites-le défiler et lisez-le entièrement avant de signer.

Sélectionnez le certificat utilisateur que vous voulez utiliser. Entrez le NIP signature, puis sélectionnez **OK**. L'icône de signature numérique disparaît et le service peut afficher une confirmation de votre achat.

• Services SIM



En plus des fonctions offertes par votre téléphone, votre carte SIM peut offrir des services auxquels vous pouvez accéder par cet élément de menu, lequel ne s'affiche que s'il est pris en charge par votre carte SIM. Le nom et le contenu du menu varient selon la carte SIM.

Pour vous renseigner sur la disponibilité, la tarification et l'utilisation des services SIM, communiquez avec le fournisseur de votre carte SIM (p. ex., fournisseur de services ou autre fournisseur).

Si l'opérateur le permet, vous pouvez programmer le téléphone pour qu'il affiche les messages de confirmation envoyés entre votre téléphone et le réseau lorsque vous utilisez les services SIM. Appuyez sur **Menu > Configuration > Paramètres téléphone > Confirmer actions service SIM > Oui**.

Notez que, pour accéder à ces services, vous devrez peut-être envoyer des messages ou faire un appel téléphonique à vos frais.

9 Connectivité PC

Vous pouvez accéder à Internet lorsque vous utilisez le câble de données pour connecter votre téléphone à un PC compatible. Votre téléphone est compatible avec de nombreuses applications de connexion de PC et de communication de données. Par exemple, PC Suite vous permet de synchroniser les contacts, l'agenda et les notes entre votre téléphone et le PC compatible ou un serveur Internet distant (service réseau).

Vous trouverez plus d'information ainsi que les fichiers téléchargeables, incluant PC Suite, dans la zone du soutien technique sur le site Web de Nokia à www.nokia.ca.

La protection du droit d'auteur peut empêcher la copie, la modification, le téléchargement ou le transfert d'images, de sonneries ou de contenu.

• PC Suite

PC Suite vous permet de transférer et de synchroniser l'information entre votre téléphone et votre PC. Avec PC Suite, vous pouvez modifier les contacts dans votre téléphone, installer des applications Java J2ME (comme des jeux et des dictionnaires) d'un PC compatible au téléphone, et sauvegarder puis restaurer vos données personnelles entre votre téléphone et un PC compatible. Pour voir toutes les fonctions offertes par PC Suite, vous pouvez télécharger l'application à partir du site Web de Nokia à www.nokia.com.

• GPRS, EGPRS, HSCSD et CSD

Vous pouvez utiliser les services de données suivants avec votre téléphone :

- GPRS (Services généraux de radiocommunication par paquets)
- EGPRS (GPRS amélioré) (Reportez-vous à «GPRS et EGPRS» à la page 41.)
- HSCSD (données à haut débit sur circuits commutés)
- CSD (données à commutation de circuits – ou données GSM)

Veillez communiquer avec votre fournisseur de services pour vous renseigner sur la disponibilité des services de données et les modalités d'abonnement.

L'utilisation des services HSCSD consomme la pile plus rapidement que les appels vocaux ou de données standard. Il peut être nécessaire de connecter le téléphone à un chargeur pendant la transmission de données.

- **Utiliser les applications de communication de données**

Pour vous renseigner sur une application de communication de données, veuillez vous reporter à la documentation qui l'accompagne.

Veillez noter qu'on conseille de ne pas utiliser le téléphone pour répondre à un appel ou appeler durant une connexion informatique afin de ne pas nuire à celle-ci.

Pour une meilleure performance durant les appels de données, placez le téléphone sur une surface stable, le clavier vers le bas. Ne déplacez pas le téléphone et ne le tenez pas dans la main durant un appel de données.

10 Renseignements de référence

• Renseignements sur la pile

Chargement et déchargement

Votre appareil est alimenté par une pile rechargeable. Une pile neuve n'atteint son plein rendement qu'après deux ou trois cycles complets de charge et de décharge. La pile peut être chargée et déchargée des centaines de fois, mais elle finira par perdre sa capacité de charge. Lorsque le temps de conversation et le temps d'attente deviennent nettement inférieurs à la normale, procurez-vous une nouvelle pile. N'utilisez que des piles approuvées par Nokia et rechargez votre pile seulement avec des chargeurs approuvés par Nokia conçus pour cet appareil.

Débranchez le chargeur de la fiche électrique lorsqu'il est inutilisé. Ne laissez pas la pile connectée à un chargeur. Une surcharge risque d'abrégier sa durée de vie. Si elle n'est pas utilisée, une pile complètement chargée perd sa charge avec le temps. Des températures extrêmes peuvent réduire la capacité de charge de votre pile.

N'utilisez la pile qu'aux fins auxquelles elle est destinée. N'utilisez jamais une pile ou un chargeur endommagé.

Protégez la pile contre les courts-circuits. Un court-circuit accidentel peut se produire si un objet métallique (pièce de monnaie, trombone ou stylo) place les bornes positive (+) et négative (-) de la pile en contact direct. (Il s'agit des bandes métalliques de la pile.) Cela peut survenir par exemple lorsque vous transportez une pile de recharge dans une poche ou un sac à main. Un court-circuit risque d'endommager la pile ou l'objet qui a provoqué la connexion.

L'exposition de la pile à des températures élevées ou basses, comme dans une automobile fermée en conditions estivales ou hivernales, réduit la capacité et la durée utile de la pile. Essayez de toujours garder la pile à une température de 15 à 25 °C (59 à 77 °F). Votre téléphone peut ne pas fonctionner temporairement si la pile est trop chaude ou trop froide, même si elle est complètement chargée. Le rendement de la pile est réduit considérablement lorsque la température est de beaucoup inférieure au point de congélation.

Ne jetez jamais une pile au feu! Jetez ou recyclez les piles conformément à la réglementation locale. Veuillez recycler les piles lorsque vous le pouvez. Ne les jetez pas avec les ordures ménagères.

• Accessoires

Quelques conseils concernant les accessoires

- Conservez tous les accessoires hors de la portée des jeunes enfants.

- Débranchez le cordon d'alimentation de tout accessoire en tirant sur la fiche et non sur le cordon.
- Vérifiez régulièrement si les accessoires dans votre véhicule sont bien installés et fonctionnent correctement.
- Confiez toujours l'installation des accessoires pour voiture complexes à un technicien qualifié.

Un vaste éventail d'accessoires est offert pour améliorer les fonctions de votre téléphone. Vous pouvez choisir un de ces accessoires pour répondre à vos propres besoins de communication. Communiquez avec votre détaillant pour vous renseigner sur la disponibilité des accessoires.



Audio

- Écouteur avec bras (HDB-4)
- Écouteur standard (HS-5)
- Écouteur stéréo mode (HS-3)
- Écouteur stéréo (HDS-3)
- Écouteur rétractable (HS-10)
- Dispositif à induction (boucle) [LPS-4]
- Adaptateur audio sans fil (AD-5B)
- Radio-casque d'écoute (HS-2R)

Alimentation

- Pile 760 mAh Li-Ion (BL-5B)
- Chargeurs (ACP-12U et ACP-7U)
- Chargeur rétractable (AC-1U)

Données

- Câbles adaptateurs de connectivité (DKU-5)

Voiture

- Chargeur mobile (LCH-12)

Imagerie

- Caméra d'observation Nokia;
- Visualiseur d'images (SU-5)
- Album (PD-1)
- Flash (PD-2)

Façades et transport

- Façades Xpress-on et ensembles stylisés
- Dragonne

• Entretien et réparation

Votre appareil est un produit de conception et de fabrication supérieures qui doit être traité avec soin. Les suggestions ci-dessous vous aideront à remplir toutes les obligations de la garantie et à tirer profit de ce produit pendant de nombreuses années.

- Gardez l'appareil au sec. L'eau de pluie, l'humidité et les liquides peuvent contenir des minéraux susceptibles de détériorer les circuits électroniques. Si votre appareil est exposé à l'eau, retirez la pile et laissez l'appareil sécher complètement avant de remettre la pile.

- N'utilisez pas et ne rangez pas l'appareil dans un endroit poussiéreux ou sale. Ses pièces mobiles et ses composants électroniques pourraient être endommagés.
- Ne rangez pas l'appareil dans un endroit chaud. Les températures élevées sont susceptibles de réduire la durée de vie utile des composants électroniques, d'endommager les piles, ou de fausser ou faire fondre certaines pièces en plastique.
- Ne rangez pas l'appareil dans un endroit froid. Lorsque le téléphone revient à sa température normale de fonctionnement, de l'humidité peut se condenser à l'intérieur et endommager les circuits électroniques.
- N'essayez pas d'ouvrir l'appareil à moins qu'on ne vous l'indique dans le présent guide.
- Ne le secouez pas, ne le heurtez pas et ne le laissez pas tomber. Toute manoeuvre brusque peut briser les cartes de circuits internes et les petites pièces mécaniques.
- Ne vous servez pas de produits chimiques, de solvants ou de détergents puissants pour nettoyer l'appareil.
- Ne peignez pas l'appareil. La peinture risque d'encrasser les composants de l'appareil et d'en empêcher le bon fonctionnement.
- Utilisez un chiffon doux, propre et sec pour nettoyer une lentille (comme celle des appareils photo, capteur de proximité et capteur optique).
- N'utilisez que l'antenne fournie ou une antenne de rechange approuvée. L'utilisation d'antennes ou d'accessoires non homologués et des modifications non autorisées pourraient endommager l'appareil et contrevenir aux règlements régissant l'utilisation des dispositifs radio.

Tous les conseils ci-dessus s'appliquent également à l'appareil, à la pile, au chargeur et à tout accessoire. Si un appareil ne fonctionne pas correctement, apportez-le au centre de réparation autorisé le plus près de chez vous.

• **Autres renseignements de sécurité**

Environnement d'utilisation

Veillez à toujours respecter les règlements en vigueur et à toujours éteindre l'appareil lorsque son utilisation est interdite ou risque de provoquer des interférences ou de présenter un danger. Utilisez l'appareil seulement dans des positions normales de fonctionnement. Cet appareil est conforme aux normes sur l'exposition aux radiofréquences lorsqu'il est utilisé en position normale près de l'oreille ou à au moins 2,2 cm (7/8 po) du corps. Si vous utilisez une mallette, une pince de ceinture ou un étui pour transporter l'appareil, assurez-vous que ces articles ne contiennent pas de métal. De plus, maintenez toujours l'appareil à au moins 2,2 cm (7/8 po) de votre corps.

Pour transmettre des fichiers de données et des messages correctement, cet appareil doit être branché au réseau par une connexion de qualité. Dans certains cas, la transmission des fichiers de données et des messages peut être différée jusqu'à ce qu'une connexion se libère. Assurez-vous de suivre les directives sur la distance de sécurité mentionnées ci-dessus jusqu'à ce que la transmission soit terminée.

Appareils médicaux

Les équipements de transmission par fréquences radioélectriques, y compris les téléphones sans fil, peuvent nuire au fonctionnement des équipements médicaux mal protégés. Pour s'assurer qu'un appareil médical est adéquatement protégé contre les fréquences radio externes, ou pour toute autre question, consultez un médecin ou le fabricant de l'appareil médical. Mettez votre téléphone hors fonction dans les établissements de santé lorsque le règlement affiché vous demande de le faire. Les centres hospitaliers ou de santé peuvent utiliser du matériel sensible aux fréquences radio externes.

STIMULATEURS CARDIAQUES

Les fabricants de stimulateurs cardiaques recommandent de garder une distance d'au moins 15,3 cm (6 po) entre un téléphone sans fil et un stimulateur cardiaque pour éviter toute interférence. Ces recommandations sont le fruit de recherches indépendantes réalisées par l'institut Wireless Technology Research. Pour réduire les risques d'interférence, les porteurs de stimulateur cardiaque devraient :

- Garder toujours l'appareil à une distance d'au moins 15,3 cm (6 po) du stimulateur cardiaque lorsque l'appareil est allumé.
- Ne pas transporter l'appareil dans la poche d'une chemise.
- Tenir l'appareil contre l'oreille du côté opposé au stimulateur pour réduire les risques d'interférence.

Si, pour une raison ou pour une autre, vous soupçonnez que l'appareil perturbe le fonctionnement de votre stimulateur cardiaque, mettez-le immédiatement hors fonction.

PROTHÈSES AUDITIVES

Certains appareils sans fil peuvent perturber le fonctionnement des prothèses auditives. Communiquez avec votre fournisseur de services en cas d'interférence.

Véhicules

Les signaux radio peuvent nuire au fonctionnement des dispositifs électroniques automobiles qui sont mal installés ou insuffisamment protégés (par exemple, les systèmes électroniques d'injection de carburant, les systèmes de freinage antiblocage électroniques, les régulateurs de vitesse électroniques, les sacs gonflables). Pour de plus amples renseignements, communiquez avec le fabricant de votre véhicule ou de tout équipement ajouté, ou un représentant autorisé.

L'installation d'un appareil dans un véhicule et son entretien ne doivent être confiés qu'à des techniciens compétents. Une installation mal exécutée ou un entretien inadéquat peuvent s'avérer dangereux et peuvent invalider les garanties de l'appareil. Vérifiez régulièrement si les appareils cellulaires de votre véhicule sont bien installés et fonctionnent correctement. Ne rangez pas et ne transportez pas de liquides ou de gaz inflammables, ni d'explosifs dans le même compartiment que le téléphone, ses pièces ou ses accessoires. Dans le cas d'un véhicule équipé de sacs gonflables, n'oubliez pas que ces dispositifs se déploient avec beaucoup de puissance. Ne placez aucun objet, y compris un appareil de téléphonie sans fil fixe ou portable, au-dessus d'un sac gonflable ou dans son aire de déploiement. Si un appareil sans fil intégré au véhicule est mal installé et que le sac gonflable se gonfle, il peut en résulter des blessures graves.

Environnements potentiellement explosifs

Éteignez votre appareil dans les endroits où l'atmosphère est explosive et respectez tous les panneaux d'avertissement et instructions. Les atmosphères potentiellement explosives comprennent les zones où il est généralement recommandé d'arrêter le moteur de votre véhicule. Dans ces endroits, une étincelle peut provoquer une explosion ou un incendie, causant des blessures graves et même la mort. Mettez le téléphone hors fonction aux points de ravitaillement en carburant comme les pompes à essence des stations-service. Veillez également à respecter les restrictions d'utilisation du matériel radio dans les dépôts de carburant, les centres de stockage et de distribution, les usines de produits chimiques et les zones de dynamitage. Les zones où l'atmosphère est potentiellement explosive ne sont pas toujours indiquées clairement. Elles comprennent les cales de navire, les installations de transfert ou d'entreposage de produits chimiques, les véhicules fonctionnant au gaz liquéfié (propane ou butane, par exemple) et les endroits où l'air contient des produits chimiques ou des particules comme du grain, de la poussière ou des poudres métalliques.

La FCC interdit l'utilisation des téléphones sans fil à bord des avions en vol. L'utilisation d'un téléphone sans fil à bord d'un avion peut perturber le fonctionnement de l'avion, déranger le fonctionnement du réseau de téléphonie sans fil et peut être illégale.

En cas de non-respect de ces consignes, le contrevenant s'expose à la suspension ou l'annulation des services téléphoniques, ou encore à une action en justice, voire les deux.

APPELS D'URGENCE



Important : Les téléphones sans fil, y compris ce téléphone, fonctionnent au moyen de signaux radio, de réseaux sans fil, de réseaux terrestres et de fonctions programmées par l'utilisateur. Par conséquent, une connexion ne peut pas être garantie en toutes circonstances. Ne vous fiez jamais exclusivement à un téléphone sans fil pour les communications essentielles comme les urgences médicales.

Pour faire un appel d'urgence :

- 1 Mettez le téléphone en fonction si ce n'est déjà fait. Assurez-vous que la puissance du signal est adéquate. Certains réseaux peuvent exiger qu'une carte SIM valide soit insérée dans le téléphone.
- 2 Appuyez sur la touche de **fin** autant de fois qu'il est nécessaire pour effacer l'affichage et préparer votre téléphone pour les appels.
- 3 Entrez le numéro officiel d'urgence en vigueur dans la région. Les numéros d'urgence peuvent varier d'une région à l'autre.
- 4 Appuyez sur la touche de **conversation**.

Si certaines fonctions sont en cours d'utilisation, vous devez d'abord les désactiver pour pouvoir émettre un appel d'urgence. Consultez ce guide ou votre fournisseur de services. Lorsque vous faites un appel d'urgence, donnez tous les renseignements nécessaires de la façon la plus précise possible. Votre téléphone sans fil peut constituer le seul moyen de communication sur le lieu d'un accident. Ne mettez jamais fin à la communication avant d'en avoir reçu l'autorisation.

RENSEIGNEMENTS SUR LA CERTIFICATION (SAR)

CE MODÈLE DE TÉLÉPHONE EST CONFORME À LA RÉGLEMENTATION EN VIGUEUR EN MATIÈRE D'EXPOSITION AUX RADIOFRÉQUENCES.

Votre téléphone mobile est également un émetteur-récepteur radio. Il a été conçu et fabriqué de manière à ne pas dépasser les limites relatives à l'exposition aux radiofréquences (RF) établies par les États-Unis (la Federal Communications Commission – FCC) et le Canada (Industrie Canada – IC). Ces limites déterminent les niveaux de radiofréquence autorisés pour la population en général. Ces directives s'appuient sur des normes qui ont été élaborées par des organismes scientifiques indépendants à la suite d'études périodiques et exhaustives. Ces normes prévoient une marge de sécurité substantielle destinée à assurer la sécurité de tous, indépendamment de l'âge et de l'état de santé.

Les normes d'exposition applicables aux téléphones mobiles utilisent une unité de mesure appelée taux d'absorption spécifique (specific absorption rate, SAR). La limite SAR établie par les États-Unis et le Canada est fixée à 1,6 W/kg en moyenne par gramme de tissu. La limite prévoit une marge de sécurité importante afin d'assurer une protection accrue du public et pour tenir compte des écarts de mesure possibles. Les tests relatifs à la limite SAR sont basés sur les positions normales d'utilisation alors que le téléphone émet à la puissance certifiée maximale dans toutes les bandes de fréquences testées. Le niveau de SAR réel d'un appareil en fonctionnement peut être très inférieur à la valeur maximale, car l'appareil n'utilise que la puissance requise pour se connecter au réseau. La valeur varie en fonction d'un certain nombre de facteurs, par exemple la distance qui vous sépare d'une station de base du réseau.

La valeur SAR la plus élevée mesurée par la FCC et par IC pour le téléphone Nokia 3220 lors d'essais d'utilisation contre l'oreille est de 0,57 W/kg; la valeur SAR la plus élevée mesurée lors d'essais au niveau du corps est de 0,83 W/kg. La valeur SAR la plus élevée mesurée par la FCC et par IC pour le téléphone Nokia 3220b lors d'essais d'utilisation contre l'oreille est de 1,01 W/kg; la valeur SAR la plus élevée mesurée lors d'essais au niveau du corps est de 1,04 W/kg. Vous trouverez de l'information sur la certification SAR dans les dossiers de la FCC, sous la section Display Grant du site <http://www.fcc.gov/oet/fccid>, après avoir cherché sur FCC ID PPIRH-37 pour le téléphone Nokia 3220 et sur FCC ID PPIRH-49 pour le téléphone Nokia 3220b. Les valeurs SAR signalées dans d'autres pays peuvent varier en fonction des exigences en matière de rapport et de test et selon la largeur de bande du réseau. Vous trouverez des renseignements additionnels sur les valeurs SAR sur le site www.nokia.com, dans la section d'information sur le produit.

• Fiche technique

Caractéristique	Spécification
Dimensions	Largeur 44,2 mm Hauteur 104,5 mm Profondeur 18,7 mm
Poids	86 g avec pile BL-5B Li-Ion
Réseaux sans fil	Modèle 3220 : Réseaux EGSM 900 et GSM 1800/1900 Nokia 3220b : Réseaux GSM 850/1800/1900
Taille (volume)	70 cm ³
Gamme de fréquences (émission)	GSM 850 : 824 à 849 MHz (RH-49) EGSM 900 : 880 à 915 MHz (RH-37) GSM 1800 : 1 710 à 1 785 MHz (RH-49 et RH-37) GSM 1900 : 1 850 à 1 910 MHz (RH-49 et RH-37)
Gamme de fréquences (réception)	GSM 850 : 869 à 894 MHz (RH-49) EGSM 900 : 925 à 960 MHz (RH-37) GSM 1800 : 1 805 à 1 865 MHz (RH-49 et RH-37) GSM 1900 : 1 930 à 1 990 MHz (RH-49 et RH-37)
Puissance de sortie (émission)	2 W (max.)
Tension nominale de la pile	3,7 V c.c.
Nombre de canaux	299
Capacité de la mémoire	Mémoire flash de 16 Mo, environ 2 Mo disponibles pour l'utilisateur
Température de fonctionnement	Entre 15 °C et 25 °C (59 °F et 77 °F).

• Garantie limitée d'un an de Nokia

Nokia garantit ses téléphones sans fil Nokia et leurs accessoires contre tout défaut de matériau et de fabrication. La durée de la garantie du téléphone et de tous les accessoires (étuis de transport non compris) est de douze (12) mois à compter de la date d'achat, de quatorze (14) mois à compter de la date d'expédition au grossiste par Nokia, ou de quinze (15) mois à compter de la date de fabrication par Nokia. La durée de la garantie sur les étuis de transport est de trois (3) mois à compter de la date d'achat ou de cinq (5) mois à compter de la date d'expédition au grossiste par Nokia.

Durant la période de la garantie, Nokia réparera ou remplacera, à sa discrétion et sans frais, l'appareil défectueux, l'appareil de remplacement pouvant être soit neuf soit réusiné ou remis à neuf.

Cependant, si Nokia détermine que les modalités de la garantie n'ont pas été respectées, les frais de réparation et d'expédition seront facturés à l'acheteur.

EXCLUSIONS

La présente garantie fait l'objet des exclusions suivantes :

- 1 La présente garantie deviendra nulle et sans effet si l'installation fixe ou mobile dans un véhicule n'a pas été effectuée conformément aux directives d'installation publiées par Nokia. De plus, tous dommages causés par une réparation ou une tentative de réparation effectuée par un centre de service non agréé invalideront la présente garantie.
- 2 La présente garantie couvre l'utilisation normale, mais exclut tout dommage ou défaut de l'appareil qui, de l'avis de Nokia, serait la conséquence d'un mauvais entreposage; d'une exposition à l'humidité, au feu, au sable, à la saleté, à une tempête de vent, à la foudre ou à un tremblement de terre; d'un vol; d'une fuite de la batterie; de modifications non autorisées; d'une mauvaise utilisation; d'une négligence; d'un abus; d'une utilisation inappropriée; d'un accident; d'une transformation; d'une mauvaise installation; d'un mauvais réglage des commandes; de conditions de fonctionnement anormales ou d'un cas de force majeure.
- 3 Les fusibles ne sont pas couverts par la garantie.
- 4 Sont exclus de la présente garantie les dommages et les défauts attribuables à un appareil non approuvé par Nokia branché au téléphone sans fil.
- 5 La présente garantie exclut les dommages et les défauts attribuables à un mauvais fonctionnement du réseau SANS FIL ou à une mauvaise réception du signal par l'antenne.
- 6 Les frais de dépose et de pose ne sont pas couverts par la garantie.

- 7 La présente garantie ne couvre que les appareils achetés par l'intermédiaire de la société Nokia Products Ltd. installée à Ajax (Ontario), au Canada, et vendus au Canada et aux Bermudes.
- 8 L'enlèvement, l'altération ou la dégradation de la plaque signalétique ou des étiquettes de code de date des accessoires invalideront la garantie.

Nokia se dégage de toute responsabilité de quelque nature que ce soit à l'égard de tous dommages directs ou indirects, de la perte d'usage de l'appareil, de la perte de temps, de la perte de profit anticipée, résultant de l'utilisation du présent appareil ou de ses accessoires ou de toute inobservation de la présente garantie.

MARCHE À SUIVRE – APPAREIL DÉFECTUEUX

Pour obtenir un service en garantie, retournez l'appareil défectueux à un centre de service Nokia en port payé (les frais d'expédition de l'appareil réparé peuvent, dans certains cas, être assumés par Nokia, ainsi que les risques de perte ou de dommage au cours de l'expédition).

La preuve de date d'achat est nécessaire avant que tout service prévu dans la présente garantie ne soit fourni.

Les services d'entretien et de réparation pour ces appareils peuvent être obtenus dans tout centre agréé au Canada.

PROLONGATION DE LA GARANTIE

Si une réparation est effectuée, une garantie supplémentaire de 90 jours sera offerte sur les pièces et la main-d'oeuvre, ainsi que sur toute unité remplacée, le cas échéant.

Outre cette garantie supplémentaire de 90 jours, les réparations et remplacements en garantie ne modifient pas la durée initiale d'application de la garantie sur les autres pièces, laquelle est déterminée par la date d'achat.

LA PRÉSENTE GARANTIE CONSTITUE LE SEUL ET UNIQUE RECOURS DE L'ACHETEUR ET REMPLACE TOUTES LES AUTRES GARANTIES EXPRESSES OU IMPLICITES, NOTAMMENT TOUTES LES GARANTIES IMPLICITES DE VALEUR MARCHANDE OU D'ADÉQUATION À UNE FIN OU À UN USAGE PARTICULIERS.

Certaines provinces ne permettent pas que la durée des garanties implicites soit limitée; il est donc possible que les limitations ne s'appliquent pas à votre cas.

POUR CONNAÎTRE LES CENTRES DE SERVICE, COMMUNIQUEZ AVEC VOTRE FOURNISSEUR DE SERVICES/DÉTAILLANT/DISTRIBUTEUR OU DIRECTEMENT AVEC NOKIA À L'ADRESSE SUIVANTE :

NOKIA PRODUCTS LIMITED

601 Westney Road South

Ajax, Ontario L1S 4N7

Tél. : (905) 427-1373

1 888 226-6542

Site web : www.nokia.ca

Si un produit doit être retourné à Nokia ou à tout centre de service agréé de Nokia, le fournisseur de services/détaillant/distributeur devra assumer les frais d'expédition, les taxes, les frais de douane et l'assurance. Nokia n'assume aucun risque de perte ou de dommage au cours de l'expédition.

NOTA : Puisque la garantie est automatiquement enregistrée, l'acheteur n'a pas à prendre d'autres dispositions.

Annexe A Message de la CTIA

**(Cellular Telecommunications & Internet
Association)**

à tous les utilisateurs de téléphones sans fil.

© 2001 Cellular Telecommunications & Internet Association. Tous droits réservés.
1250 Connecticut Avenue, NW Suite 800, Washington, DC 20036.
Téléphone : (202) 785-0081

La sécurité est l'option la plus importante que vous puissiez choisir

Guide sur l'utilisation sécuritaire et responsable des téléphones sans fil

Des dizaines de millions de personnes en Amérique du Nord profitent de la sécurité et des avantages offerts par la téléphonie sans fil. Le téléphone sans fil donne aux gens la possibilité de communiquer directement avec leur patron, un client, les enfants, le personnel d'un service d'urgence ou même la police. Chaque année, les Nord-Américains effectuent des milliards d'appels à partir de leur téléphone sans fil, et ce chiffre croît rapidement.

Mais ces avantages s'accompagnent aussi d'une importante responsabilité. Au volant d'un véhicule, votre principale responsabilité est de conduire. Le téléphone sans fil se révèle un outil précieux, mais vous devez faire preuve de jugement lorsque vous conduisez un véhicule, que vous utilisiez un téléphone ou non.

N'oublions jamais les principes de base que nous avons tous appris dans nos cours de conduite. Au volant, la sécurité exige vigilance, prudence et courtoisie. Elle demande de garder la tête haute et les yeux sur la route, de regarder fréquemment dans les rétroviseurs et surveiller les autres conducteurs. Elle exige aussi que nous respections la signalisation routière et les limites de vitesse. Nous devons en tout temps porter la ceinture de sécurité et demander aux autres passagers de faire de même.

Mais lorsqu'un téléphone sans fil s'ajoute, la sécurité au volant signifie un peu plus. La présente brochure vise à rappeler aux utilisateurs de téléphone sans fil qu'ils doivent toujours donner priorité à la sécurité lorsqu'ils sont au volant d'un véhicule. Les télécommunications sans fil nous permettent de garder le contact, nous simplifient la vie, nous protègent en situation d'urgence et peuvent même nous donner l'occasion d'aider les autres en cas de besoin.

Lorsqu'il s'agit d'utiliser un téléphone sans fil, *la sécurité est votre option la plus importante.*

Téléphonie sans fil - Conseils de sécurité

Vous trouverez ci-dessous quelques conseils de sécurité que vous devez suivre lorsque vous utilisez un téléphone sans fil pendant que vous conduisez.

- 1 Familiarisez-vous avec votre téléphone et ses fonctions telles que la recomposition automatique et la composition abrégée. Lisez attentivement le guide d'utilisation et apprenez à utiliser les fonctions utiles offertes par la plupart des téléphones. De plus, il est recommandé de mémoriser les touches du clavier de manière à pouvoir utiliser la fonction de composition abrégée sans quitter la route des yeux.
- 2 Si possible, utilisez un dispositif mains libres. Il existe sur le marché un certain nombre de dispositifs mains libres pour téléphone sans fil. Par exemple un casque d'écoute ou un micro. Ces dispositifs sont très utiles; profitez-en.
- 3 Placez votre téléphone à portée de main. Assurez-vous que vous avez placé votre téléphone sans fil de manière à l'avoir à portée de la main et à pouvoir le prendre sans quitter la route des yeux. Si vous recevez un appel à un moment inopportun, laissez votre boîte vocale répondre.

- 4 Interrompez la conversation en cas de risques. Indiquez à votre interlocuteur que vous conduisez; au besoin, interrompez la conversation lorsque la circulation est dense ou en cas de conditions météorologiques dangereuses. Il peut être dangereux de conduire sous la pluie, sous la pluie verglaçante, dans la neige ou sur une route glacée, et aussi quand la circulation est dense. Votre première responsabilité est de vous concentrer sur la conduite.
- 5 Ne prenez pas de notes et ne cherchez pas de numéros pendant que vous conduisez. Le fait de lire un carnet d'adresses ou une carte professionnelle, ou encore d'écrire une liste de choses à faire constitue une source de distraction. C'est une question de bon sens. Évitez de prendre des risques parce que vous lisez ou écrivez et concentrez-vous sur la route et sur les véhicules à proximité.
- 6 Composez le numéro de votre correspondant avec prudence après avoir évalué les conditions de circulation. Dans la mesure du possible, établissez vos appels après avoir immobilisé votre véhicule ou avant de vous engager dans la circulation. Essayez de planifier vos appels avant de partir ou de les faire lorsque vous êtes arrêté, comme à un stop ou à un feu rouge. Mais si vous devez composer un numéro pendant que vous conduisez, suivez ce conseil simple : composez seulement quelques chiffres à la fois, vérifiez la route, jetez un coup d'oeil dans vos rétroviseurs, puis continuez la composition.
- 7 Évitez les conversations susceptibles de provoquer du stress ou des émotions. Une conversation de ce genre et la conduite ne font pas bon ménage. Elle est dérangeante et même dangereuse lorsque vous êtes au volant. Prévenez les personnes à qui vous parlez que vous conduisez et, si nécessaire, interrompez les conversations si celles-ci sont susceptibles de détourner votre attention de la route.
- 8 Utilisez votre téléphone sans fil pour demander de l'aide. Votre téléphone sans fil est l'un des outils les plus précieux pour assurer votre protection et celle de votre famille dans les situations dangereuses. Il suffit de composer trois numéros pour obtenir de l'aide. Composez le 9-1-1 ou tout autre numéro d'urgence local en cas d'incendie, d'accident de la route, de danger routier ou d'urgence médicale. N'oubliez pas, c'est un appel gratuit!
- 9 Utilisez votre téléphone sans fil pour aider les autres en cas d'urgence. Votre téléphone sans fil vous donne l'occasion d'aider les autres. Si vous êtes témoin d'un accident de la route, d'un acte criminel ou d'une autre situation d'urgence où des vies peuvent être en danger, composez le 9-1-1 ou tout autre numéro d'urgence local, comme vous aimeriez qu'on le fasse pour vous.
- 10 Appelez un service d'assistance routière ou un autre service de dépannage au besoin. Certaines situations méritent une attention particulière, mais ne sont pas suffisamment urgentes pour que l'on fasse appel à un service d'urgence. Même dans de tels cas, vous pouvez utiliser votre téléphone pour venir en aide. Par exemple, un véhicule en panne sur la route, qui ne constitue pas un danger important, un panneau de signalisation brisé, un accident mineur où il ne semble pas y avoir de blessés ou un véhicule que vous savez avoir été volé sont toutes des raisons pour appeler un service d'assistance routière ou un autre service d'assistance spécial.

Les conducteurs imprudents et distraits et ceux qui conduisent de manière irresponsable représentent une menace pour les autres sur la route. Depuis 1984, la CTIA et l'industrie des télécommunications sans fil élaborent des programmes destinés à informer les utilisateurs de téléphone sans fil de leurs responsabilités pendant qu'ils conduisent. À l'aube d'un nouveau millénaire, de plus en plus de gens profiteront des avantages des téléphones sans fil. Mais, au volant, leur priorité sera toujours la sécurité.

L'industrie des télécommunications sans fil vous rappelle qu'il faut utiliser votre téléphone de manière sécuritaire pendant que vous conduisez.

Pour obtenir de plus amples renseignements, composez le 1 888 901-7233.
Pour les mises à jour, visitez : <http://www.wow-com.com/consumer/issues/driving/articles.cfm?ID=85>.

Index

A

- antenne 9
- appels
 - refuser 14
 - répondre 14
- appels internationaux 14
- assistance à la clientèle Nokia 5

B

- bandes de prise, changer 11

C

- caméra d'un mégapixel 45
- carte SIM 7
- chargement de la pile 8
- code de sécurité 19
- codes d'accès 19
- codes PUK et PUK2 19
- composition vocale 36

E

- écran de démarrage 9
- EGPRS 41
- enregistrement vidéo 46
- étiquette du téléphone 5

F

- façades
 - changer les façades du téléphone 12
 - créer une façade arrière personnalisée 12
- façades du téléphone 12

G

- GPRS 41
- groupes d'appelants 35
- groupes privés 30

H

- haut-parleur 15
- heure 14

I

- icônes 10
- indicateurs 10
- installer la carte SIM 7

M

- mémoire partagée 3
- menu
 - personnaliser l'affichage 20
 - utilisation 20
- messagerie instantanée, voir MI
- messages
 - commandes de service 26
 - instantanés 28
 - messages d'info 26
 - multimédias (MMS) 23
 - paramètres 26
 - supprimer 26
 - texte 21
 - vocaux 25
- MI
 - bavardage 29
 - connexion 29
 - contacts 31
 - déconnexion 32
 - menu en ligne 29
 - menu hors ligne 29
 - paramètres 32

N

NIP 19
NIP2 19

P

paramètres

- accessoires 43
- afficher 39
- appel 40
- configuration 43
- connectivité 41
- éclairage 38
- heure et date 40
- MI 32
- profils 37
- raccourcis personnels 38
- sécurité 44
- téléphone 41
- thèmes 38

paramètres de sécurité

- signature numérique 60

pile

- enlever 7

pile

- charger 8

point d'accès 43

portefeuille

- signature des documents par WAP
60

porteuse de données 42

R

raccourcis 38

recomposition du dernier numéro
14

refuser un appel 14

répondre à un appel 14

S

sécurité du navigateur

- module de sécurité pour applica-
tions WAP 59

services WAP

- module de sécurité dans la SIM 59

- signature des documents 60

signature numérique 60

T

texte prédictif

- ajouter de nouveaux mots 17

touche de défilement

- appuyer au milieu 9

- utilisation avec les menus du télé-
phone 20

V

verrouillage clavier 19

volume d'écoute 15

NOTES

NOTES