

DANS LE BUT CONSTANT D'AMELIORER SES PRODUITS, Amphenol Socapex SE RESERVE LE DROIT D'EN MODIFIER TOUTE COTE OU CARACTERISTIQUE.
IMP 036 A

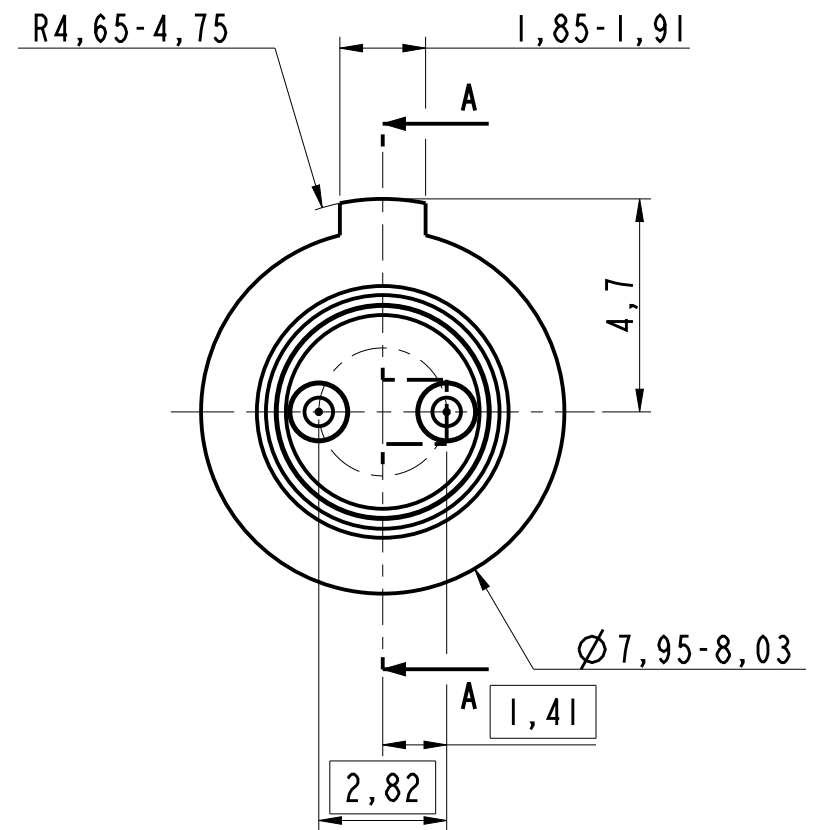
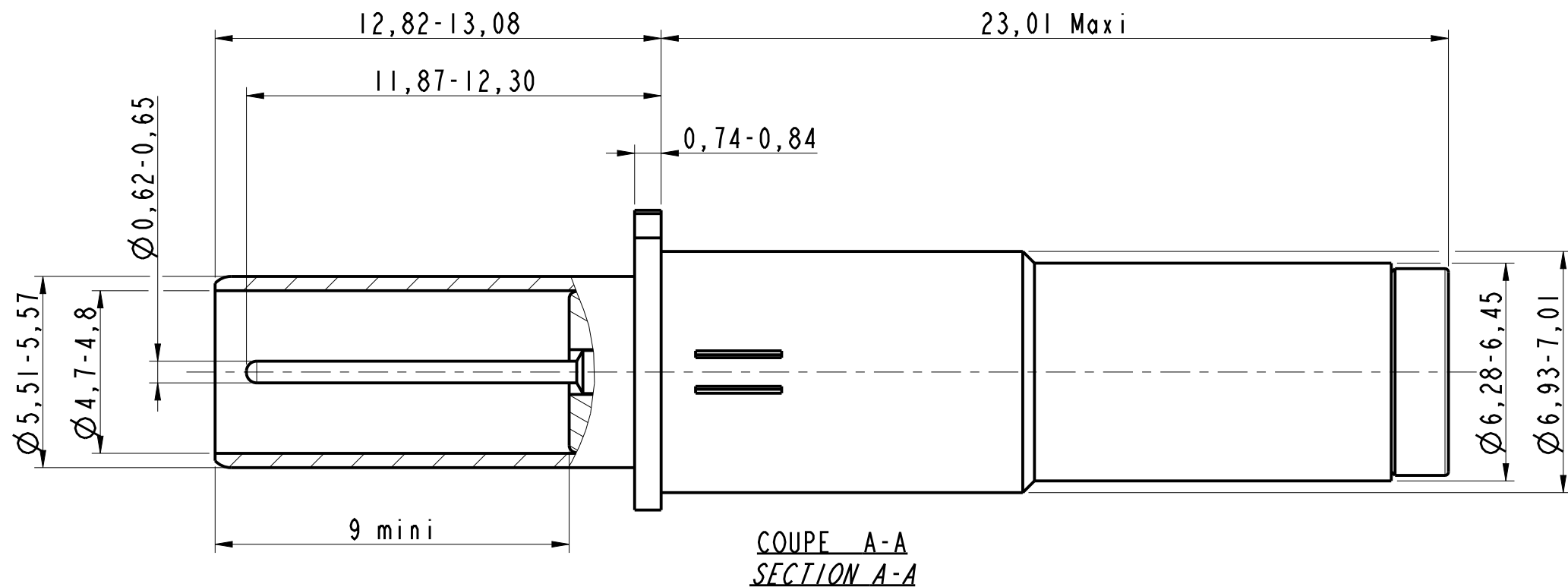

Note:

- ①- Contact livré non assemblé
Contact delivered unassembled
- ②- Cable compatible : ASNE 0272 TK24
Compatible cable : ASNE 0272 TK24
- ③- Matière / Material:
- Broche extérieure, broche centrale et ferule: laiton
Outer pin, inner pin and ferrule : brass
- Isolant : LCP / PEI
Insert : LCP / PEI
- ④- Traitement / Plating:
- Dorure sur nickel
Gold over nickel
- ⑤- Outils de sertissage:
- Contact extérieur: outil M22520/5-01
avec mors M22520/5-45 en position A
- Contact intérieur: outils M22520/2-01
avec positionneur M22520/2-37 en position 5
- Crimping tools:
- Outer contact : tool M22520/5-01
with die M22520/5-45 in position A
- Inner contact: tool M22520/2-01
with positioner M22520/2-37 in position 5
- ⑥- Outil d'extraction M81969/14-06
Extraction tool M81969/14-06

Broche differential Twinax
Pin differential Twinax
ABS1112P0102
Ref : 612036

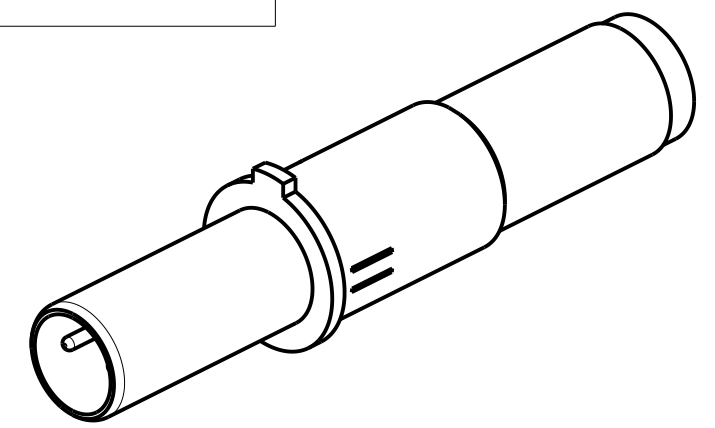

MODIFICATIONS	B	MAJ 03/09/18	ECHELLE	Amphenol Socapex BP 29 - 74311 THYEZ CEDEX	DESSIN: M.LAINE 1e 27/08/18
			6		TECHNIQUE: L.LAGRANGE 1e 03/09/18
					B