

DANS LE BUT CONSTANT D'AMELIORER SES PRODUITS, Amphenol Socapex SE RESERVE LE DROIT D'EN MODIFIER TOUTE COTE OU CARACTERISTIQUE.  
IMP 036 A

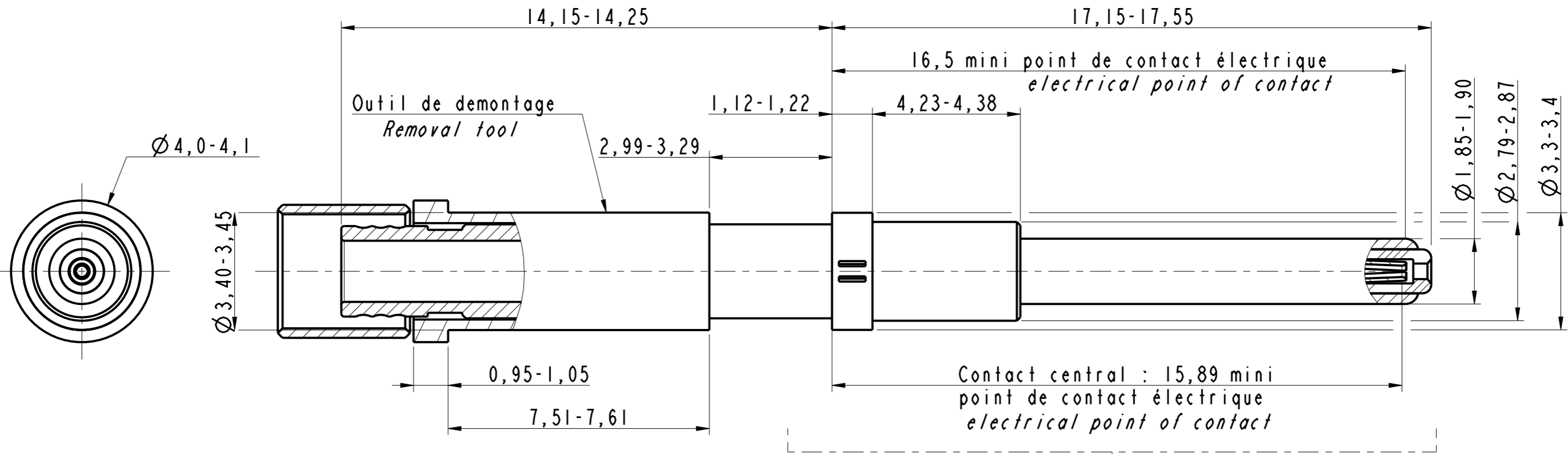

Dimensions partie active suivant EN3155-028  
Intermate dimensions according to EN3155-028

**Note**

- ① - Pour câble RD316  
For cable RD316
- ② - Matière / Material
  - Broche extérieure / Outer contact : Alliage de cuivre / copper alloy
  - Contact intérieur / Inner contact : Alliage de cuivre / copper alloy
  - Isolants / Insulators : PTFE ou / or equivalent
  - Outil de demontage / Removal tool : Ultem ou / or equivalent
- ③ - Traitement : Or sous couche nickel  
Finish : Gold plated over nickel plate
- ④ - Outil de sertissage :
  - Contact extérieur : outil M22520/5-01 avec mors M22520/5-08. A confirmer
  - Contact intérieur : outil M22520/2-01 avec positionneur K370 sélecteur 2
  - Crimping tool :
    - Outer contact : tool M22520/5-01 with die : M22520/5-08. To be confirmed
    - Inner contact : tool M22520/2-01 with positionner: K370 in position 2
- ⑤ - Notice de câblage : 172-603530-37  
Wiring instruction : 172-603530-37

Broche Coax T16 Arinc 600  
Pin Coax S16 Arinc 600  
Ref: 603813

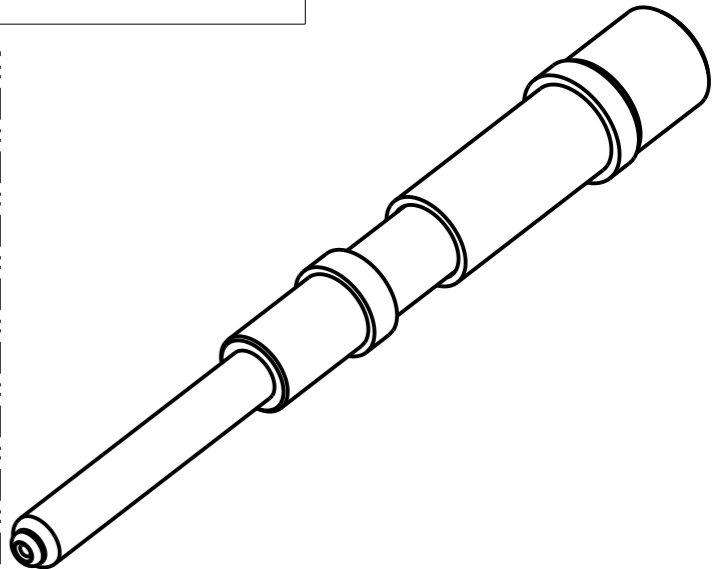
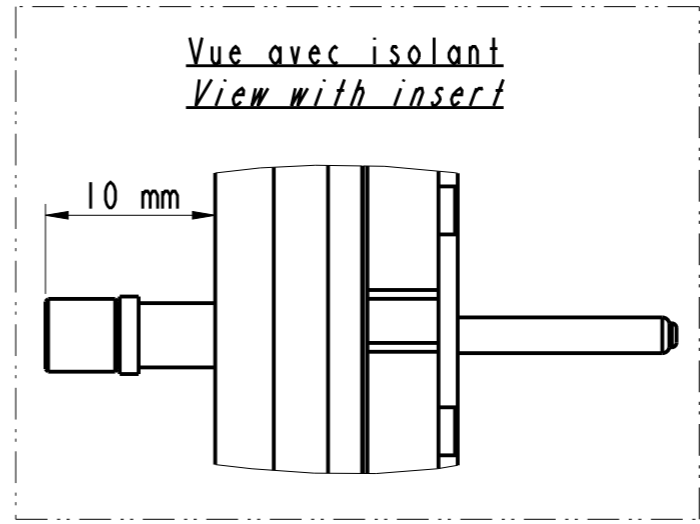

MODIFICATIONS	D	MAJ 04/04/18	ECHELLE	Amphenol Socapex BP 29 - 74311 THYEZ CEDEX	DESSIN: MP 1e 24/08/17
			8		TECHNIQUE: L.LAGRANGE 1e 04/04/18
					D