

DANS LE BUT CONSTANT D'AMELIORER SES PRODUITS, Amphenol Socapex SE RESERVE LE DROIT D'EN MODIFIER TOUTE COTE OU CARACTERISTIQUE.
IMP 036 A

$\varnothing 7,97^{0}_{-0,05}$

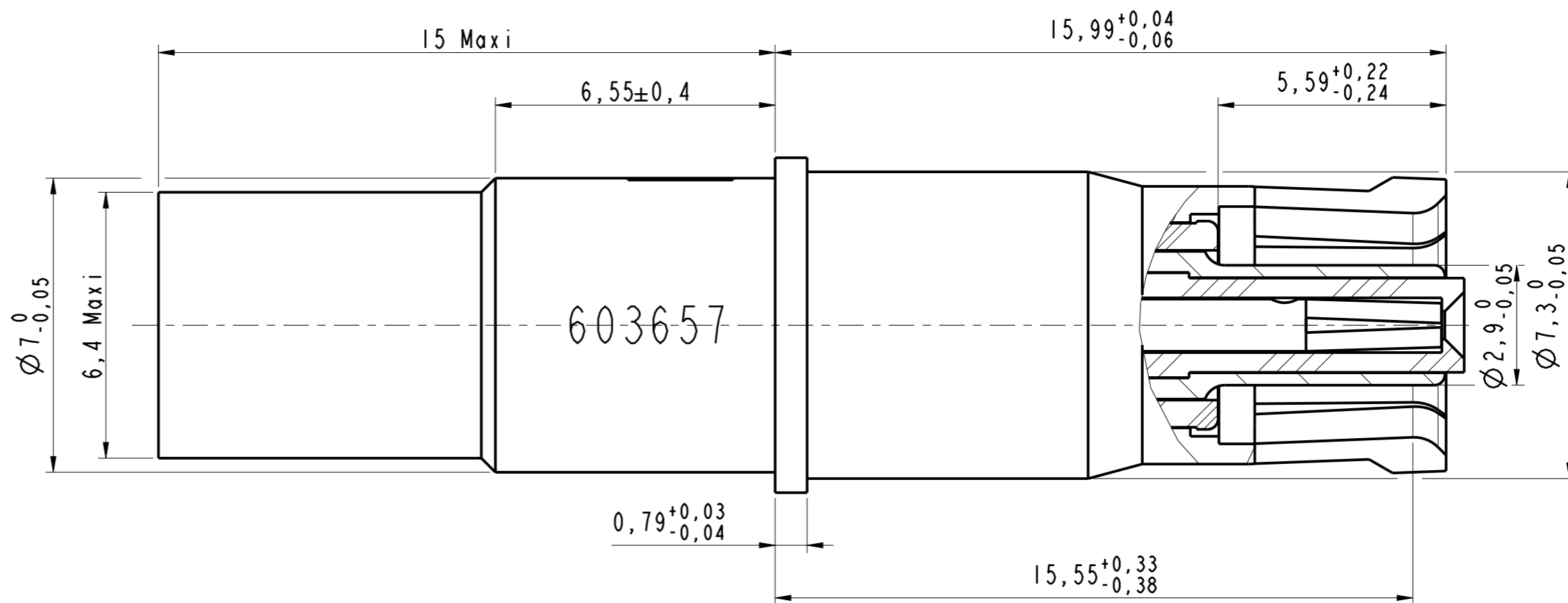
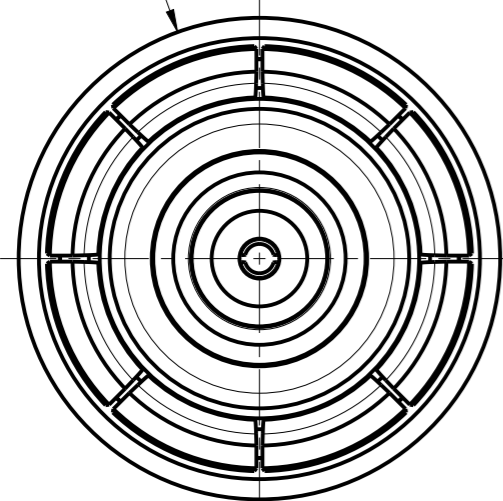

NOTE :

- ①- Contact livré non assemblé
Contact delivered unassembled
- ②- Cable compatible : EN4608-005B002 GPB24
Compatible cable : EN4608-005B002 GPB24
- ③- Matière / Material
 - Douille extérieure broche intermédiaire et douille centrale : alliage de cuivre
Outer socket intermediate pin and inner socket : copper alloy
 - Ferule : laiton
Ferule : brass
 - Isolant: PEEK / Ultem
Insert: PEEK / Ultem
- ④- Traitement / Plating:
 - Dorure sur nickel
Gold over nickel
- ⑤- Outils de sertissage :
 - Contact extérieur et intermédiaire : outil M22520/5-01 avec mors EN4008-003
 - Contact intérieur : outil M22520/2-01 avec positionneur K1815
 - Crimping tools :
 - Outer and intermediate contact : tool M22520/5-01 with die EN4008-003
 - Inner contact : tool M22520/2-01 with positioner K1815

Douille Twinax T8
Socket Twinax S8
ABS2217S04
Ref : 603657

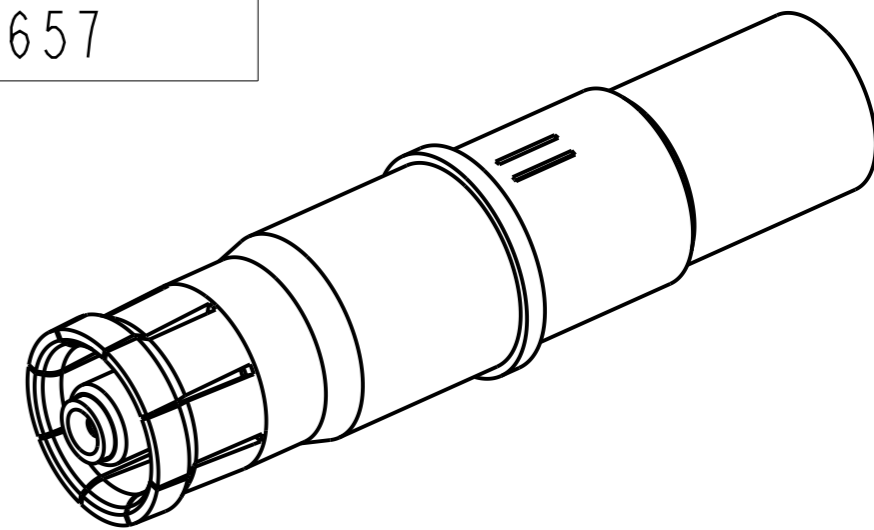

MODIFICATIONS	A	Plan original	ECHELLE	Amphenol Socapex	DESSIN: M.PRUD'HOM le 19/04/17
			8		TECHNIQUE: E.MONET le 21/04/17
				BP 29 - 74311 THYEZ CEDEX	A
					182-PLC-040-00 1/1