

DANS LE BUT CONSTANT D'AMELIORER SES PRODUITS, Amphenol Socapex SE RESERVE LE DROIT D'EN MODIFIER TOUTE COTE OU CARACTERISTIQUE.  
IMP 036 A

$\varnothing 7,97_{-0,05}^0$

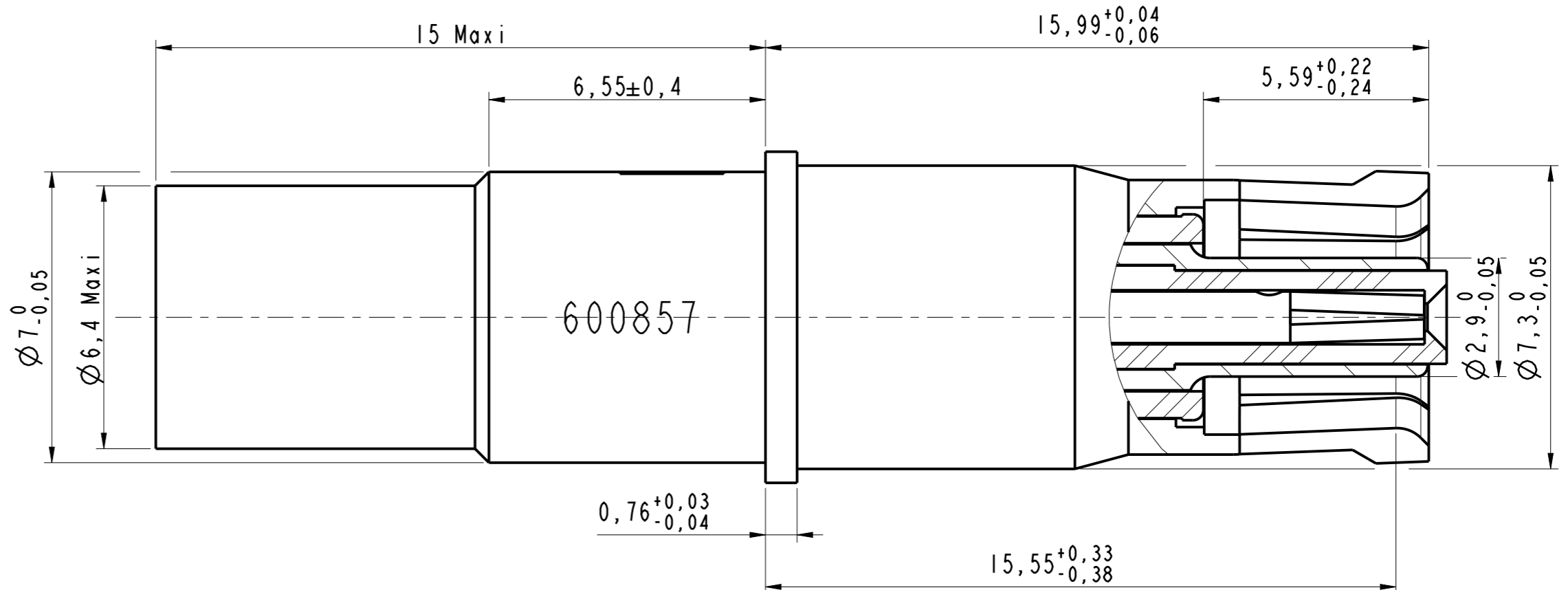
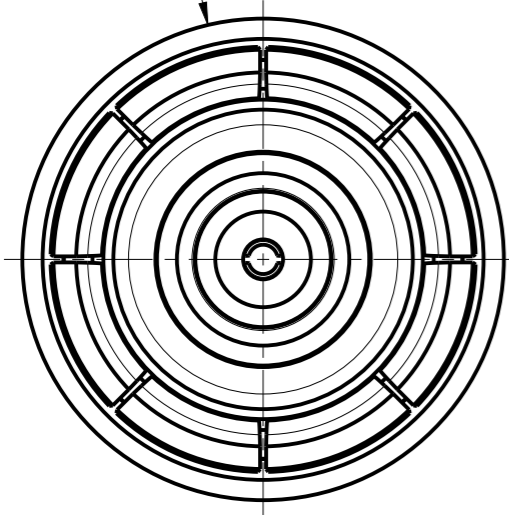

**NOTE :**

- ① - Contact livré non assemblé  
*Contact delivered unassembled*
- ② - Cable compatible : EN3375-006D XM24  
*Compatible cable : EN3375-006D XM24*
- ③ - Matière / Material
  - Douille extérieure, broche intermédiaire et douille centrale: alliage de cuivre  
*Outer socket, intermediate pin and inner socket : copper alloy*
  - Ferule : laiton
  - Ferule : brass
  - Isolant: PEEK / Ultem
  - Insert: PEEK / Ultem
- ④ - Traitement / Plating:
  - Dorure sur nickel
  - Gold over nickel
- ⑤ - Outils de sertissage :
  - Contact extérieur et intermédiaire : outil M22520/5-01 avec mors EN4008-003
  - Contact intérieur : outil M22520/2-01 avec positionneur K1815
  - Crimping tools :
    - Outer and intermediate contact : tool M22520/5-01 with die EN4008-003
    - Inner contact : tool M22520/2-01 with positioner K1815

Douille Twinax T8  
 Socket Twinax S8  
 ABS2217S02  
 Ref : 600857

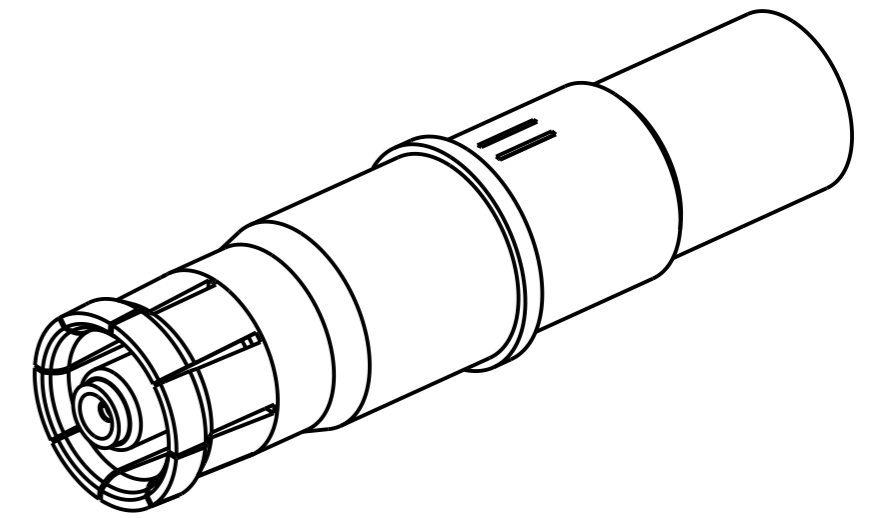

MODIFICATIONS	A	Plan original	ECHELLE
			8

Amphenol Socapex  
BP 29 - 74311 THYEZ CEDEX

DESSIN: M.PRUD'HOM le 19/04/17	
TECHNIQUE: E.MONET le 24/04/17	
A	
182-PLC-039-00 1/1	