

DANS LE BUT CONSTANT D'AMELIORER SES PRODUITS, Amphenol Socapex SE RESERVE LE DROIT D'EN MODIFIER TOUTE COTE OU CARACTERISTIQUE.
IMP 036 A

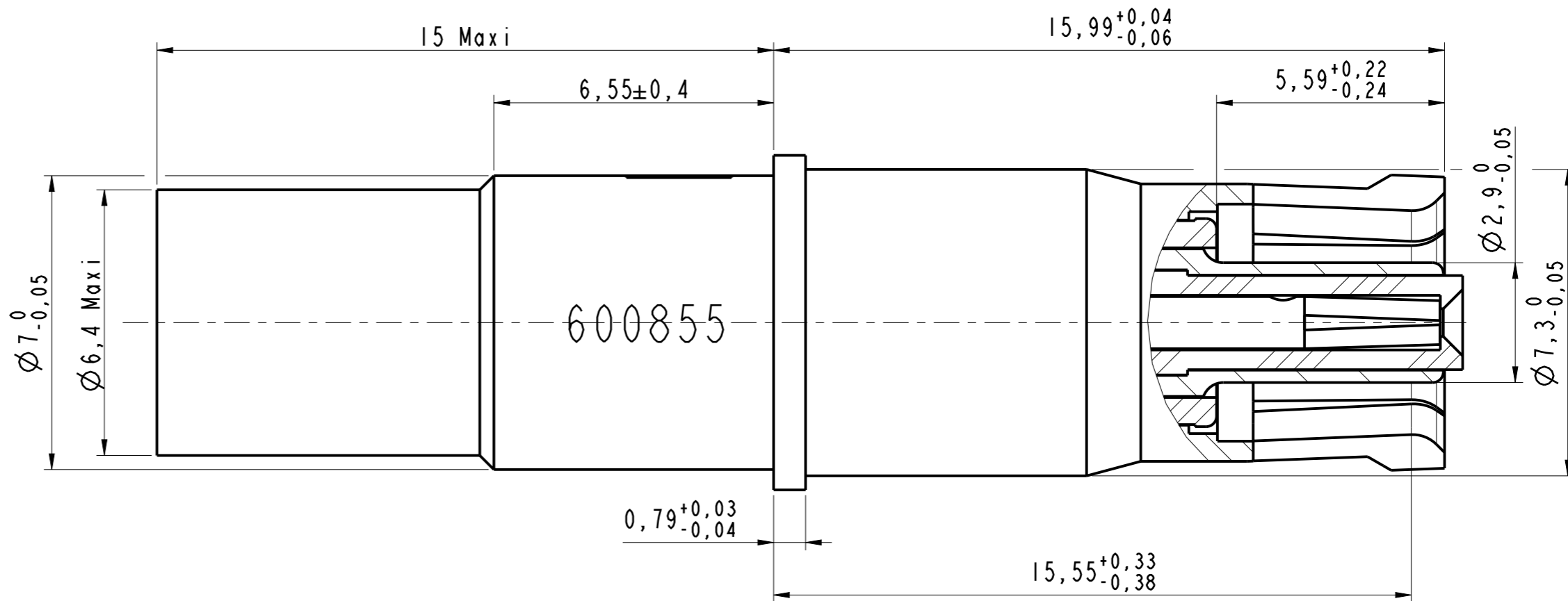
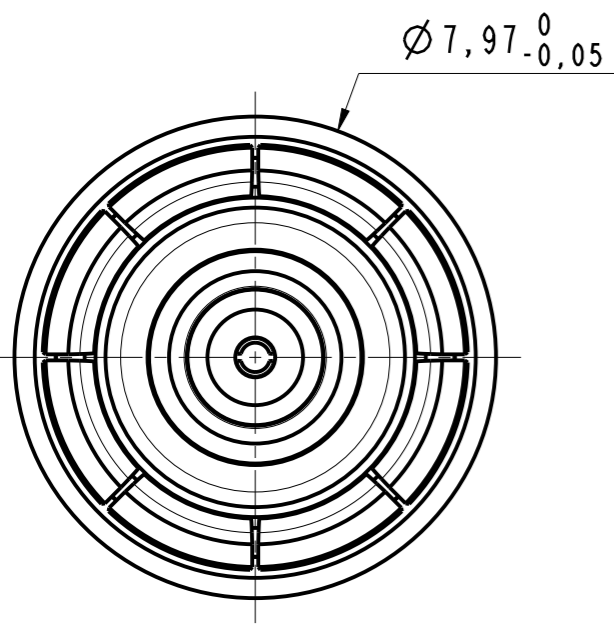

NOTE :

- ① - Contact livré non assemblé
Contact delivered unassembled
- ② - Cable compatible : EN3375-009C WX26
Compatible cable : EN3375-009C WX26
- ③ - Matière / Material
 - Douille extérieure, broche intermédiaire et douille centrale : alliage de cuivre
- Outer socket, intermediate pin and inner socket : copper alloy
 - Ferule : laiton
- Ferule : brass
 - Isolant: PEEK / Ultem
- Insert: PEEK / Ultem
- ④ - Traitement / Plating:
 - Dorure sur nickel
- Gold over nickel
- ⑤ - Outils de sertissage :
 - Contact extérieur et intermédiaire : outil M22520/5-01 avec mors EN4008-003
 - Contact intérieur : outil M22520/2-01 avec positionneur K1815
 - Crimping tools :
 - Outer and intermediate contact : tool M22520/5-01 with die EN4008-003
 - Inner contact : tool M22520/2-01 with positioner K1815

Douille Twinax T8
 Socket Twinax T8
 ABS2217S01
 Ref : 600855

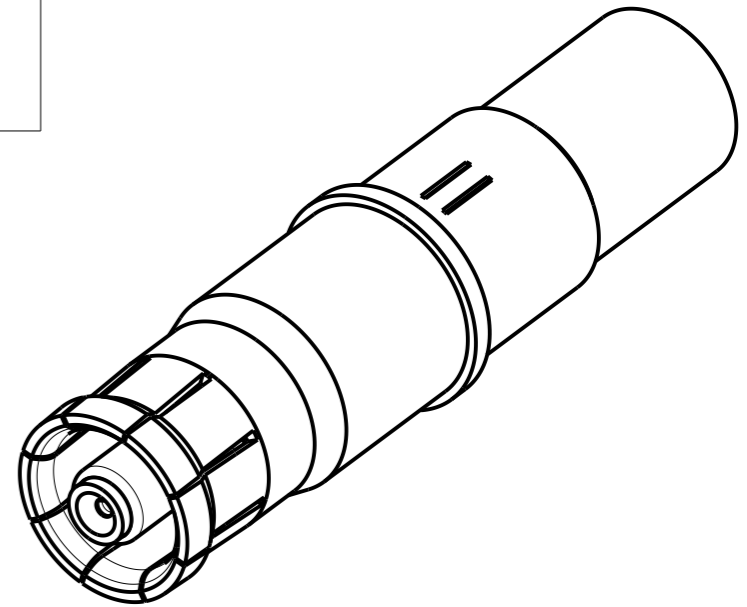

| | | | | | |
|---------------|---|---------------|---------|---------------------------|--------------------------------|
| MODIFICATIONS | A | Plan original | ECHELLE | Amphenol Socapex | DESSIN: M.PRUD'HOM le 19/04/17 |
| | | | 8 | | TECHNIQUE: E.MONET le 21/04/17 |
| | | | | BP 29 - 74311 THYEZ CEDEX | A |
| | | | | | 182-PLC-038-00 1/1 |