

DANS LE BUT CONSTANT D'AMELIORER SES PRODUITS, Amphenol Socapex SE RESERVE LE DROIT D'EN MODIFIER TOUTE COTE OU CARACTERISTIQUE.
IMP 036 A

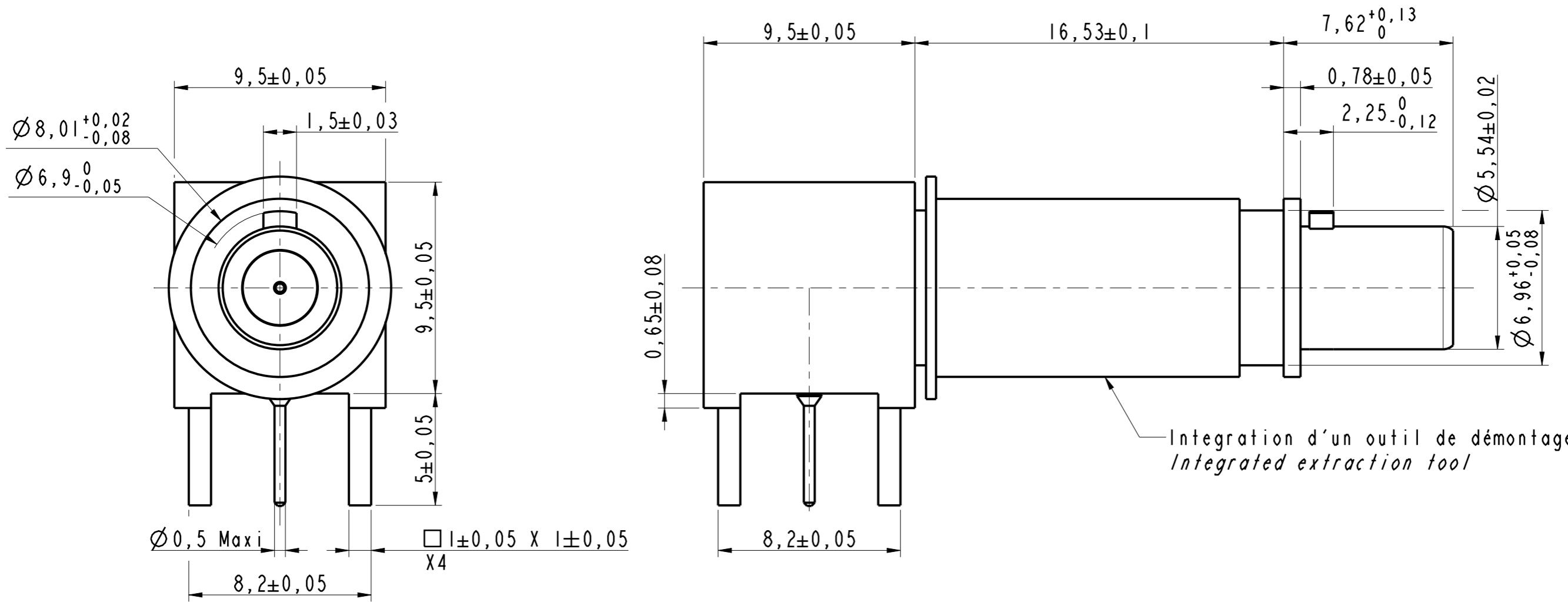

Integration d'un outil de démontage
Integrated extraction tool

Broche Coax 75 Ohms T8 CI 90°
Pin Coax 75 Ohms S8 90° PCB
Ref : 603691

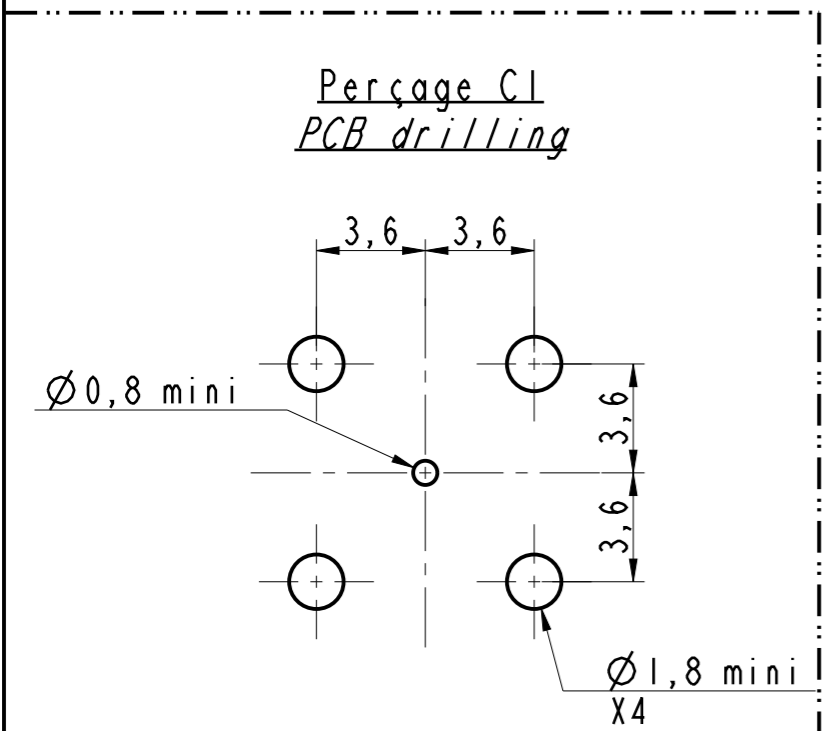
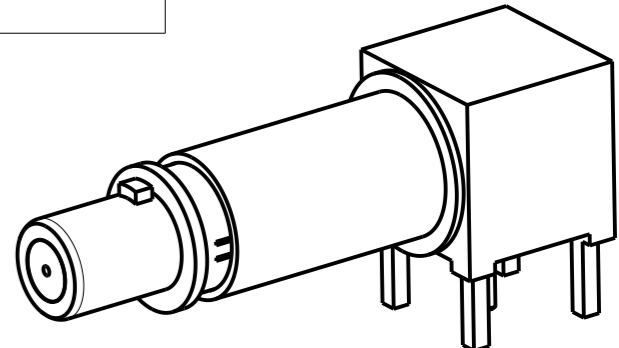

Pour information
vue avec embase sim 2 B 2 5
For information
see with receptacle sim 2 B 2 5

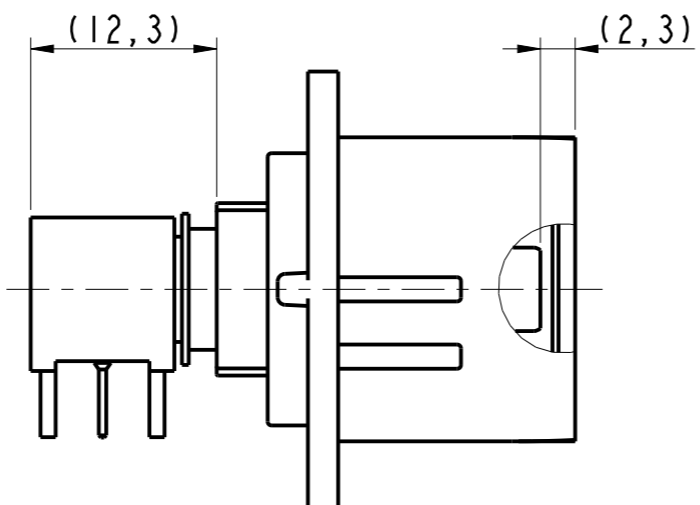

Note:

- ① - Compatible avec contact 603748
Mate with contacts 603748
- ② - Matière / Materials :
- Contact : Alliage de cuivre / *Copper alloy*
- Isolant / *Insulator* : PTFE
- Outil de démontage / *Extraction tool* : Ultem
- ③ - Traitement / *Finish* :
Dorure sur nickel / *Gold over nickel*
- ④ - Impedance : 75 ohms
- ⑤ - Limites thermiques / *Thermal limits* : -55°C to 150°C

MODIFICATIONS	C	MAJ 28/06/17	ECHELLE	Amphenol Socapex BP 29 - 74311 THYEZ CEDEX	DESSIN: M.PRUDHOM 1e 03/04/17
			5		TECHNIQUE: L.LAGRANGE 1e 28/06/17
					C
					182-PLC-029-00 1/1