

**NOTE :**

- ①- Contact livré non assemblé  
*Contact delivered unassembled*
- ②- Cable compatible : EN3375-006D XM24  
*Compatible cable : EN3375-006D XM24*
- ③- Matière / Material
  - Douille extérieure, broche intermédiaire et douille centrale: alliage de cuivre  
*Outer socket, intermediate pin and inner socket: copper alloy*
  - Ferule : laiton  
*Ferule : brass*
  - Isolant: PEEK / Ultem
  - Insert: PEEK / Ultem
- ④- Traitement / Plating:
  - Dorure sur nickel  
*Gold over nickel*
- ⑤- Outils de sertissage :
  - Contact extérieur et intermédiaire : outil M22520/5-01 avec mors EN4008-003
  - Contact intérieur : outil M22520/2-01 avec positionneur K1816SP
  - Crimping tools :
    - Outer and intermediate contact : tool M22520/5-01 with die EN4008-003
    - Inner contact : tool M22520/2-01 with positioner K1816SP

Douille Triax T8K6  
 Socket Triax T8K6  
 ABS223IS01  
 Ref : 603668

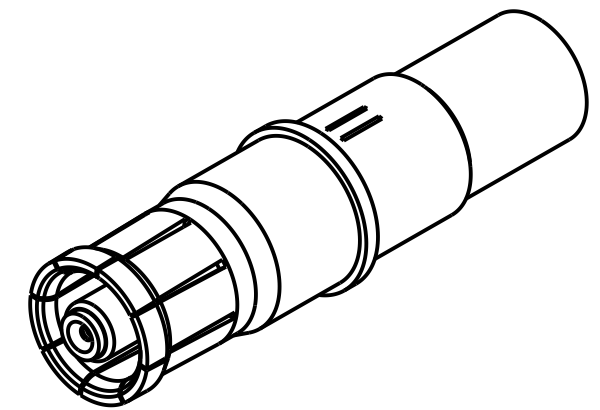

MODIFICATIONS	B	MAJ 1e 31/07/17	ECHELLE	Amphenol Socapex	DESSIN: M.PRUD'HOM 1e 19/04/17
			6		TECHNIQUE: E.MONET 1e 31/07/17
				BP 29 - 74311 THYEZ CEDEX	B
					182-PLC-026-00 1/1