

DANS LE BUT CONSTANT D'AMELIORER SES PRODUITS, Amphenol Socapex SE RESERVE LE DROIT D'EN MODIFIER TOUTE COTE OU CARACTERISTIQUE.
IMP 036 A

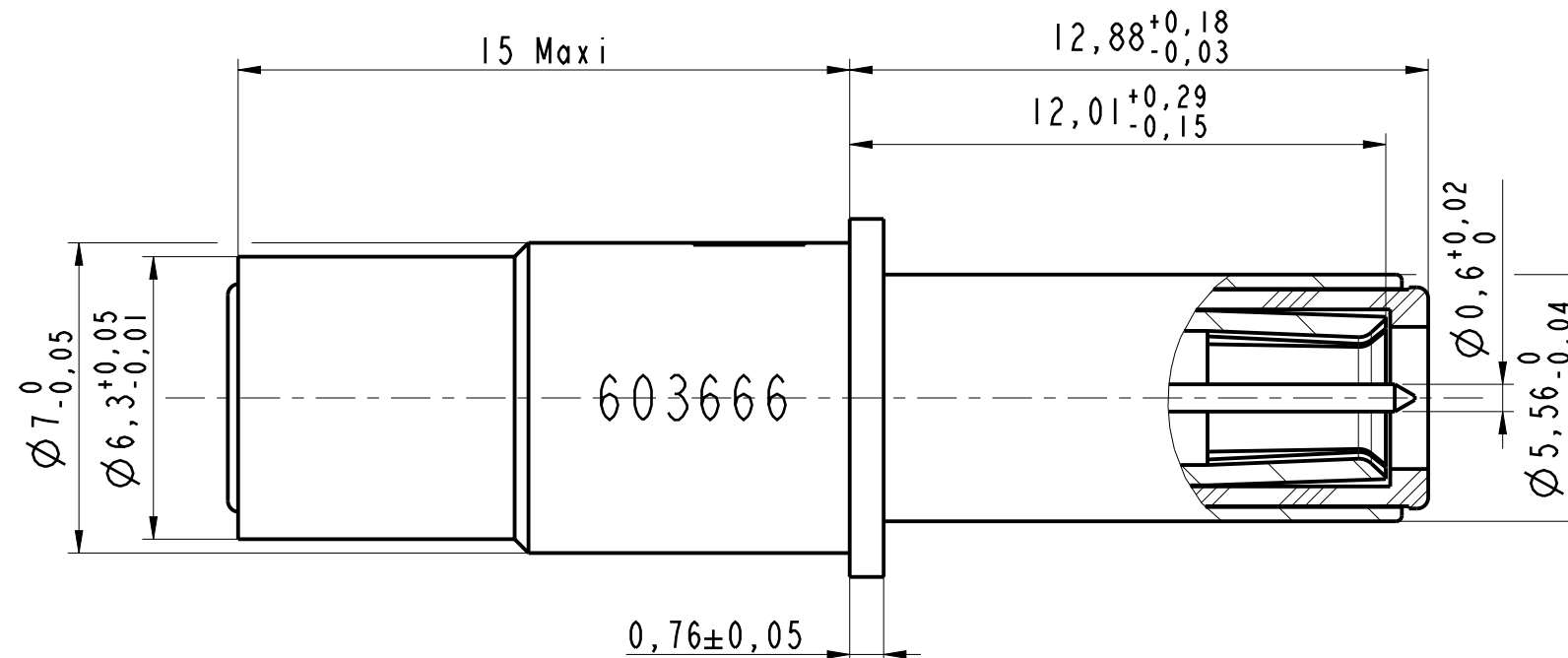
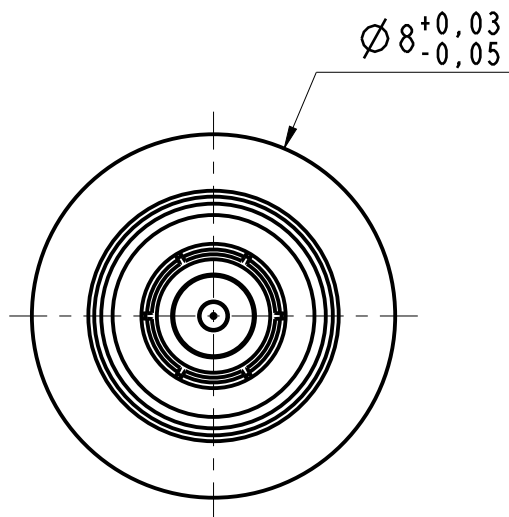

NOTE :

- ① - Contact livré non assemblé
Contact delivered unassembled
- ② - Cable compatible : EN3375-006D XM24
Compatible cable : EN3375-006D XM24
- ③ - Matière / Material
 - Broche extérieure, douille intermédiaire et broche centrale : alliage de cuivre
- Outer pin, intermediate socket and inner pin : copper alloy
 - Ferule: laiton
- Ferule: brass
 - Isolant: PEEK / Ultem
- Insert: PEEK / Ultem
- ④ - Traitement / Plating:
 - Dorure sur nickel
- Gold over nickel
- ⑤ - Outils de sertissage :
 - Contact extérieur et intermédiaire: outil M22520/5-01 avec mors EN4008-003
- Outer and intermediate contact: tool M22520/5-01 with die EN4008-003
 - Contact intérieur : outil M22520/2-01 avec positionneur KI816SP
- Inner contact: tool M22520/2-01 with positioner KI816SP
 - Crimping tools :
 - Outer and intermediate contact: tool M22520/5-01 with die EN4008-003
 - Inner contact: tool M22520/2-01 with positioner KI816SP

Broche Triax T8K6
Pin Triax T8K6
ABS223IP01
Ref : 603666

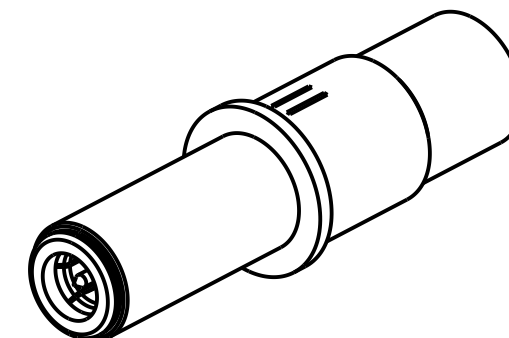

MODIFICATIONS	B	MAJ 1e 31/07/17	ECHELLE	Amphenol Socapex BP 29 - 74311 THYEZ CEDEX	DESSIN: M.PRUD'HOM 1e 19/04/17
			6		TECHNIQUE: E.MONET 1e 31/07/17
					B