

DANS LE BUT CONSTANT D'AMELIORER SES PRODUITS, Amphenol Socapex SE RESERVE LE DROIT D'EN MODIFIER TOUTE COTE OU CARACTERISTIQUE.  
IMP 036 A

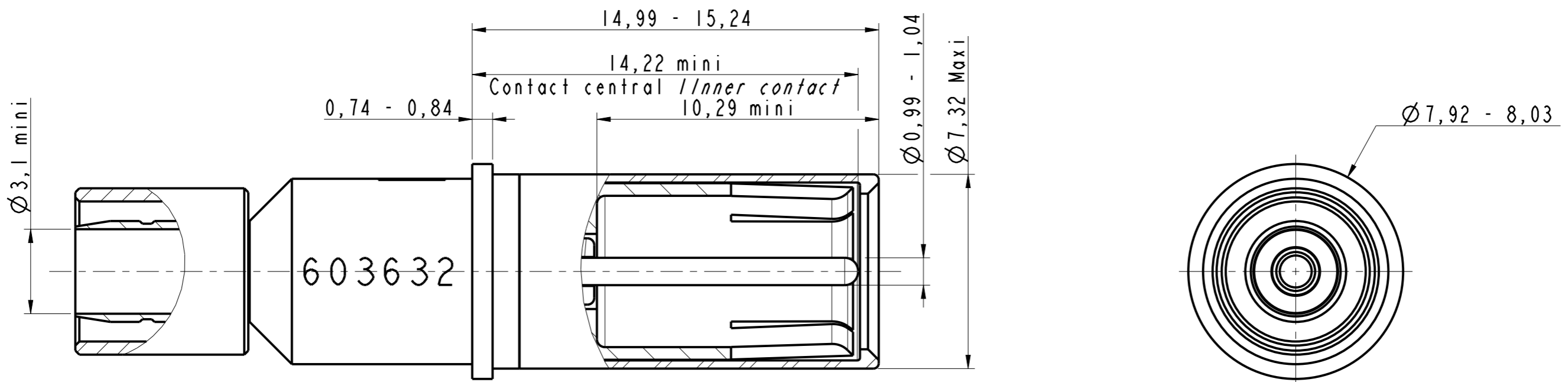

**Note:**

- ① - Contact livré non assemblé  
*Contact delivered unassembled*
- ② - Cable compatible: ASNE0293 XF  
*Compatible cable: ASNE0293 XF*
- ③ - Outils de sertissage
  - Contact extérieur : outil M22520/5-01  
avec positionner : M22520/5-19B - M22520/5-05A - M22520/5-11A - M22520/5-57A
  - Contact intérieur : outil M22520/2-01  
avec positionner K1558 Position 5
  - Crimping tool:
    - Outer contact : tool M22520/5-01  
With positioner : M22520/5-19B - M22520/5-05A - M22520/5-11A - M22520/5-57A
    - Inner contact : tool M22520/2-01  
With positioner K1558 Position 5
- ④ - Matière / Material
  - Douille extérieure : alliage de cuivre  
*Outer socket : copper alloys*
  - Fourreau : acier inoxydable  
*Hood : stainless steel*
  - Broche centrale et ferule : brass  
*Inner pin and crimping ferule: brass*
  - Isolant: PTFE  
*Insert: PTFE*
- ⑤ - Traitement / Protection:
  - Dorure sur nickel  
*Gold over nickel*
  - Fourreau: passivation  
*Hood : passivation*

Douille Coax Arinc 600 T8  
 Socket Contact Coax Arinc 600 S8  
 ABS 1496 01 XF  
 Ref : 603632

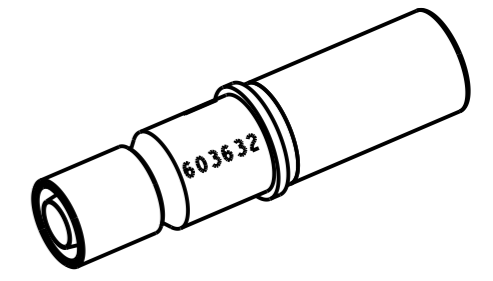

MODIFICATIONS	A	Plan original	ECHELLE	Amphenol Socapex	DESSIN: M.PRUD'HOM 1e 08/02/17
			6		TECHNIQUE: E.MONET 1e 21/04/17
				BP 29 - 74311 THYEZ CEDEX	A
					182-PLC-022-00 1/1