

DANS LE BUT CONSTANT D'AMELIORER SES PRODUITS, Amphenol Socapex SE RESERVE LE DROIT D'EN MODIFIER TOUTE COTE OU CARACTERISTIQUE.  
IMP 036 A

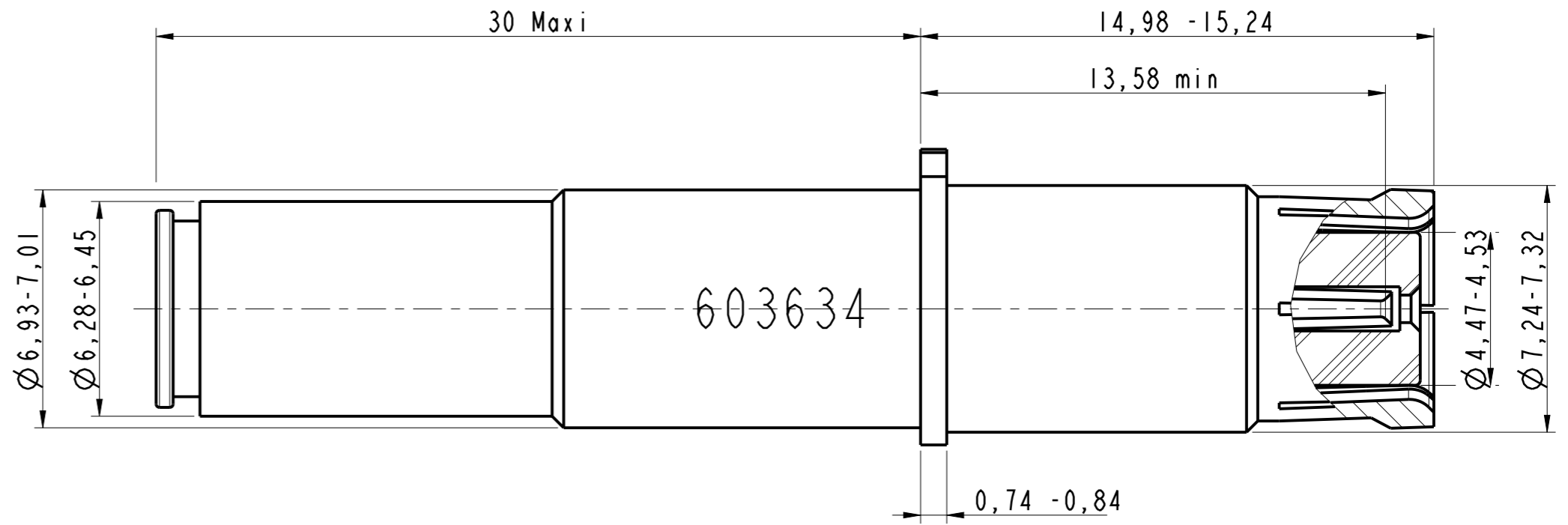
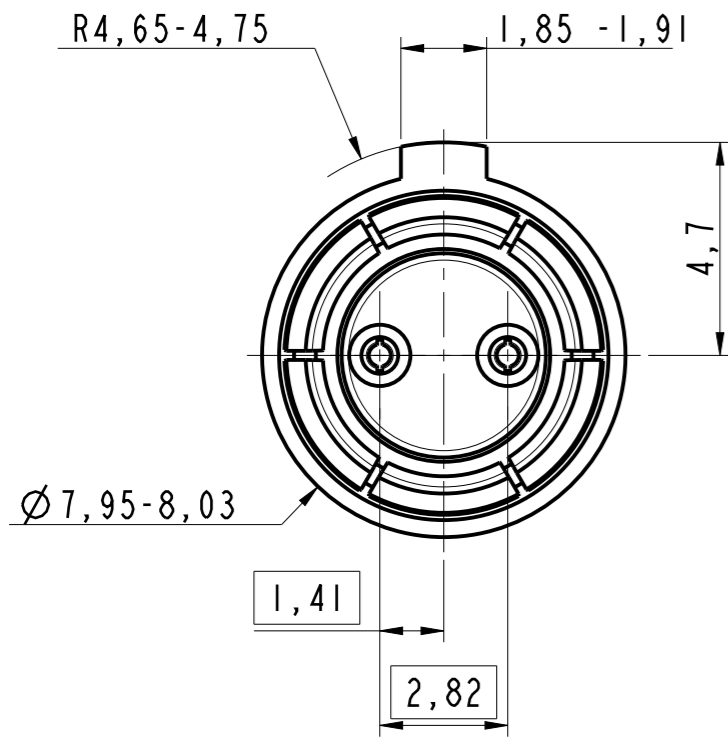

**NOTE :**

- ① - Contact livré non assemblé  
*Contact delivered unassembled*
- ② - Cable compatible : ASNE0807WX26  
*Compatible cable : ASNE0807WX26*
- ③ - Matière
  - Douille extérieure et centrale : alliage de cuivre
  - Ferule : laiton
  - Isolant: LCP / PEI

*Material*

  - Outer and inner socket : copper alloys
  - Crimping ferule: brass
  - Insert: LCP / PEI
- ④ - Traitement / Plating:
  - Dorure sur nickel
  - Gold over nickel*
- ⑤ - Outils de sertissage :
  - Contact extérieur : outil M22520/5-01 avec mors M22520/5-45 en position B
  - Contact intérieur : outil M22520/2-01 avec positionneur M22520/2-37 en position 5
  - *Crimping tools :*
  - *Outer contact : tool M22520/5-01 with die M22520/5-45 in position B*
  - *Inner contact : tool M22520/2-01 with positioner M22520/2-37 in position 5*
- ⑥ - Outil d'extraction M81969/14-06  
*Extraction tool M81969/14-06*

Douille Differential Twinax  
 Socket Differential Twinax  
 ABSIIIS0103  
 Ref : 603634

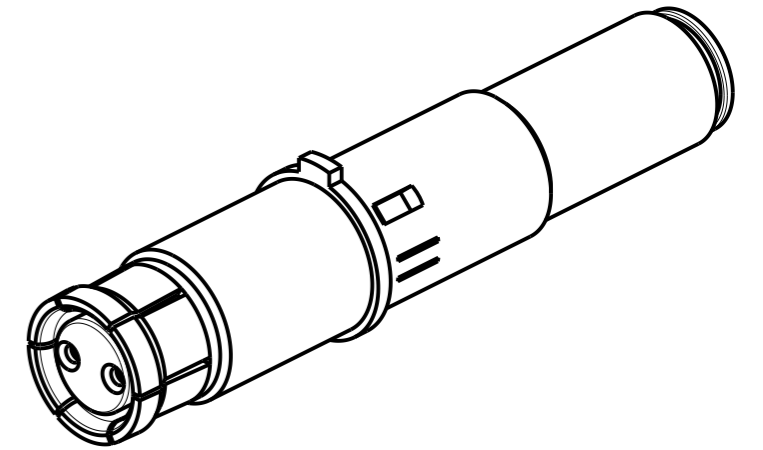

MODIFICATIONS	A	Plan original	ECHELLE	Amphenol Socapex	DESSIN: M.PRUD'HOM le 18/04/17
			6		TECHNIQUE: E.MONET le 24/04/17
				BP 29 - 74311 THYEZ CEDEX	A
					182-PLC-017-00