

DANS LE BUT CONSTANT D'AMELIORER SES PRODUITS, Amphenol Socapex SE RESERVE LE DROIT D'EN MODIFIER TOUTE COTE OU CARACTERISTIQUE.
TMP 036 A

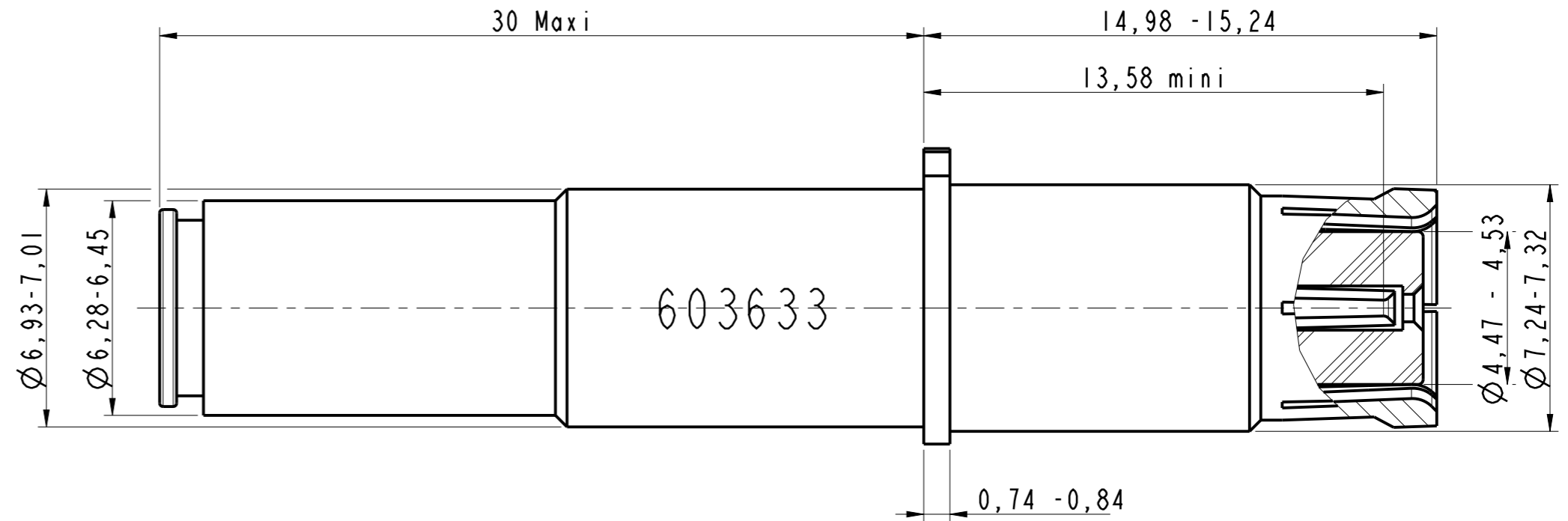
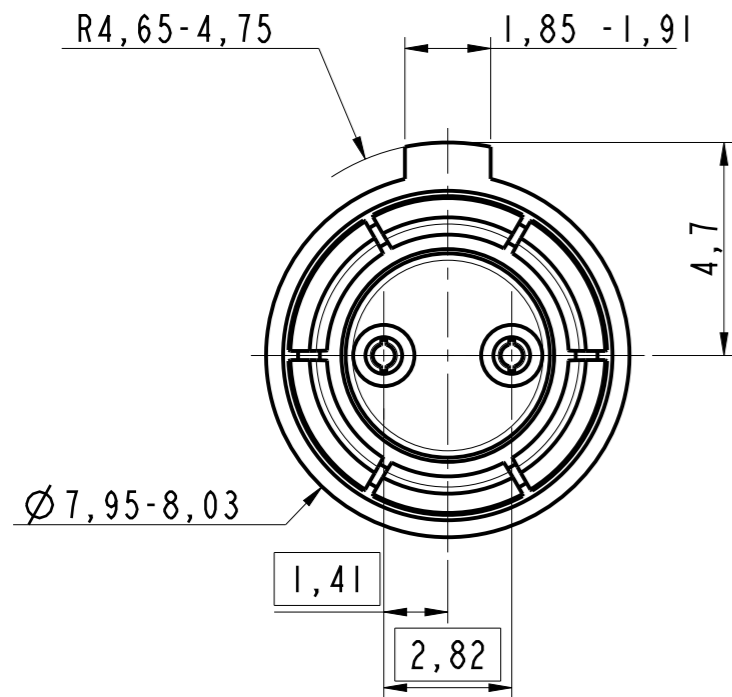

NOTE :

- ① - Contact livré non assemblé
Contact delivered unassembled
- ② - Cable compatible : ABS0386WF24
Compatible cable : ABS0386WF24
- ③ - Matière / Material
 - Douille extérieure et centrale : alliage de cuivre
 - *Outer and inner socket : copper alloys*
 - Ferule : laiton
 - *Crimping ferule: brass*
 - Isolant: LCP / PEI
 - *Insert: LCP / PEI*
- ④ - Traitement / Plating:
 - Dorure sur nickel
 - Gold over nickel*
- ⑤ - Outils de sertissage :
 - Contact extérieur : outil M22520/5-01 avec mors M22520/5-45 en position B
 - Contact intérieur : outil M22520/2-01 avec positionneur M22520/2-37 en position 5
 - *Crimping tools :*
 - *Outer contact : tool M22520/5-01 with die M22520/5-45 in position B*
 - *Inner contact : tool M22520/2-01 with positioner M22520/2-37 in position 5*
- ⑥ - Outil d'extraction M81969/14-06
Extraction tool M81969/14-06

Douille Differential Twinax
 Socket Differential Twinax
 ABSIIIS0100
 Ref : 603633

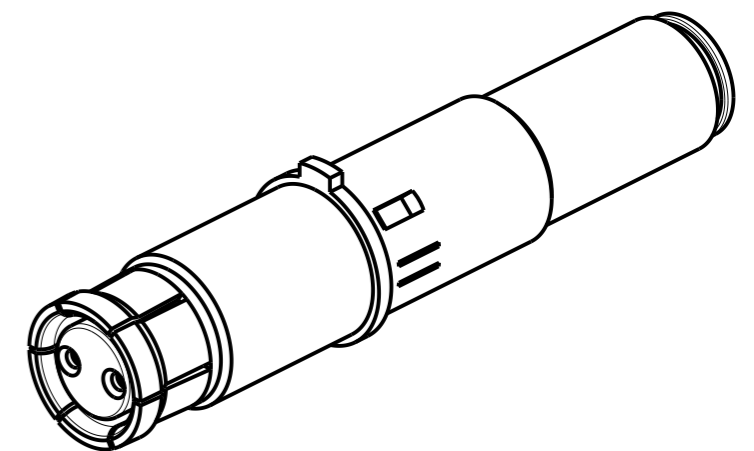

MODIFICATIONS	A	Plan original	ECHELLE	Amphenol Socapex BP 29 - 74311 THYEZ CEDEX	DESSIN: M.PRUD'HOM le 18/04/17
			6		TECHNIQUE: E.MONET le 21/04/17
					A