

DANS LE BUT CONSTANT D'AMELIORER SES PRODUITS, Amphenol Socapex SE RESERVE LE DROIT D'EN MODIFIER TOUTE COTE OU CARACTERISTIQUE.
IMP 036 A

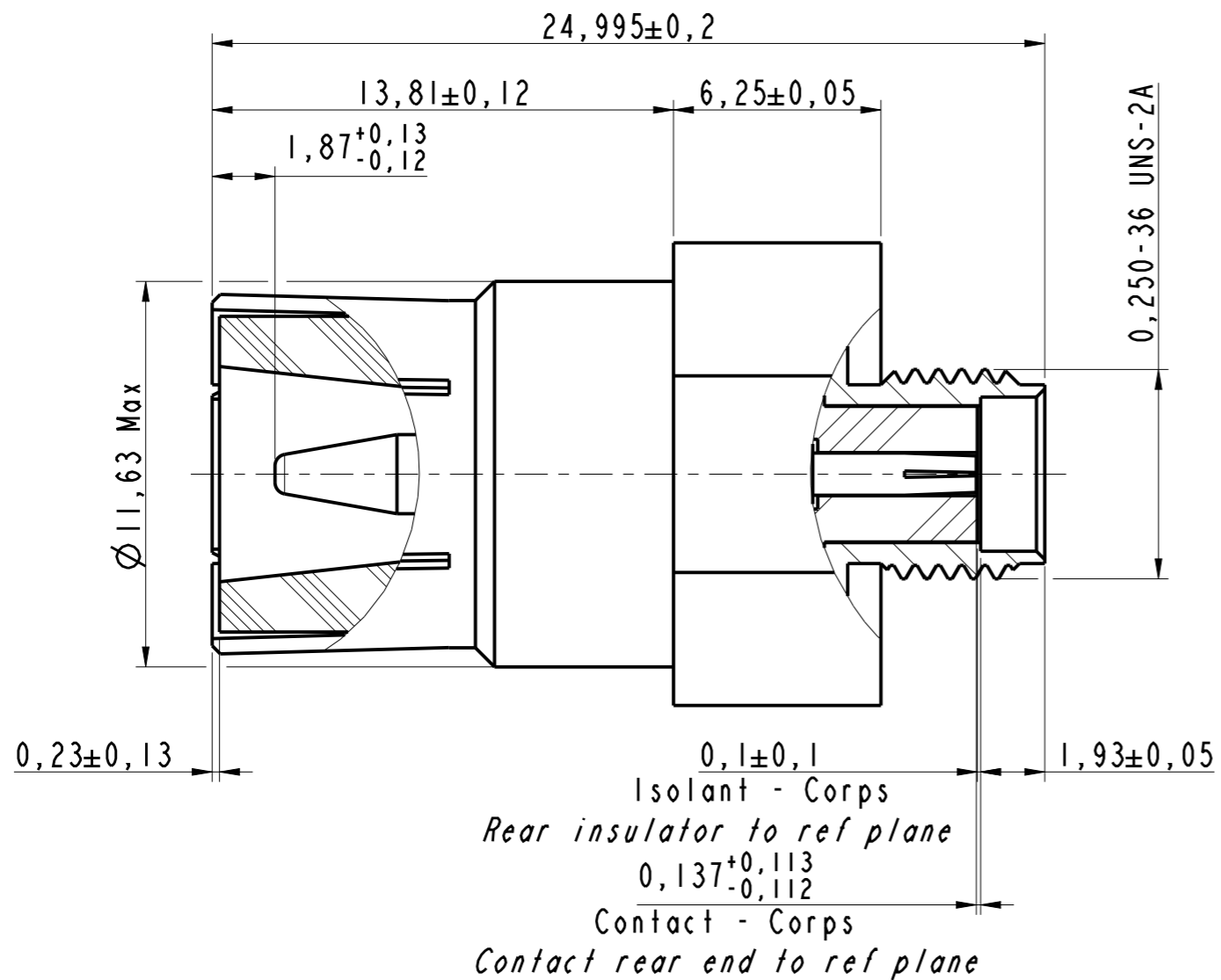

COUPE A-A
SECTION A-A

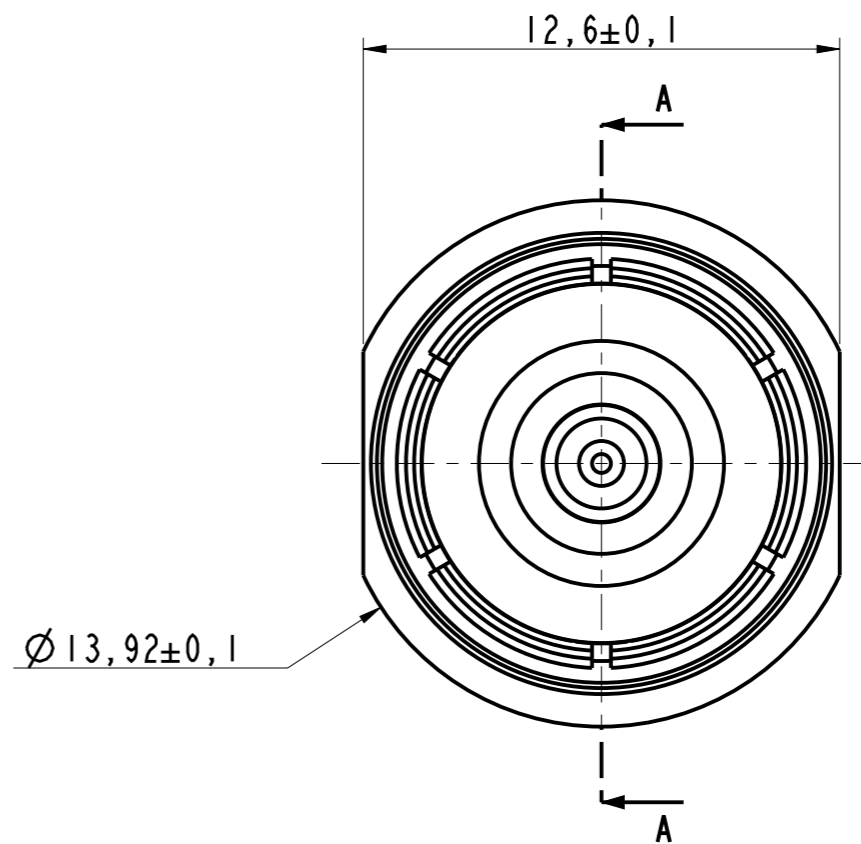

Coax TI SMA
Coax SI SMA
Ref : 603605

Note:

- ①- Matière / Material
- Partie avant : alliage de cuivre
front part : copper alloys
- Partie arrière : laiton
back part : brass
- ②- Protection: 1,27µm Au mini et 1,3µm mini Ni
Finish: 1,27µm Au min and 1,3µm min Ni
- ③- Le contact resistance à une force de traction de 300 N maxi
The contact withstand to strength of traction of 300 N maxi

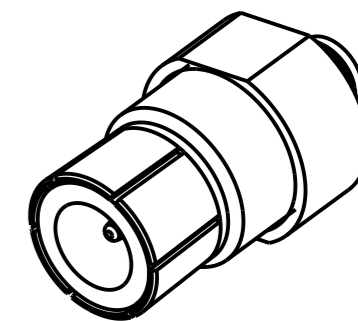

MODIFICATIONS	B	MAJ 1e 12/10/17	ECHELLE	Amphenol Socapex	DESSIN: M.PRUD'HOM 1e 04/01/17
			5		TECHNIQUE: L.LAGRANGE 1e 12/10/17
				BP 29 - 74311 THYEZ CEDEX	B
					182-PLC-011-00 1/1