

CONTACT TRIAX
MALE 140675
POUR MIL BUS 1553

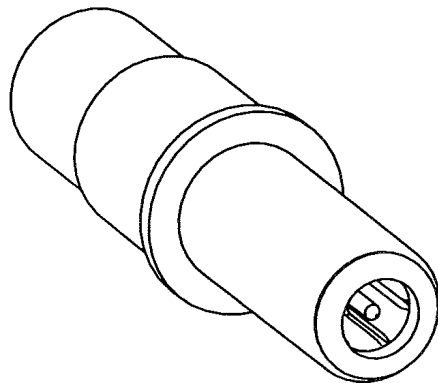

NOTA :

- 1 - Matériaux et Finition suivant EN3155-012 et EN3155-013
- 2 - Les plans représentent l'assemblage final. Les composants sont livrés non assemblés.
- 3 - L'instruction d'assemblage est livré avec le contact.
- 4 - Compatible avec le cable suivant EN3375-004
- 5 - Outil de sertissage :
 - Contact central :
 - outil M22520/2-01, positionneur 809699 pour contact 140675
 - outil M22520/2-01, positionneur K880 pour contact 140683
 - Contact intermédiaire : outil M22520/5-01, mors de sertissage EN4008-003 ou 294 GB 5050
 - Sertissage extérieur : outil M22520/5-01, mors de sertissage EN4008-003 ou 294 GB 5050
- 6 - Ø compatible avec broche intermédiaire $\varnothing 2,870 \pm 0,025$
- 7 - Ø compatible avec une broche centrale $\varnothing 0,610 \pm 0,013$
- 8 - CONTACTS compatibles avec:
 - EN3545 brochage 07 et 08.
 - EN3646 monovoie #8.
 - EN2997 (ABS 1340 et 1427) en 18-02, 20-04 et 28-06.
 - ARINC 600 pour les cavités quadrax.
 - EN2997 monovoie #8.

173-E153

MODIFICATIONS	G	MAJ 23/08/07	ECHELLE
			5

Amphenol Socapex

BP 29 - 74311 THYEZ CEDEX

DESSIN: Eric MONET le 16/03/06

TECHNIQUE: *198x 23/06/07*

G

--	--	--	--	--	--	--	--

173-PLC-369-00 1/2