

**NOTE :**

- ①- S'accouple avec les Coax femelle : 603308 - 600836 - 600841  
*Mates with socket Coax*
- ②- Cable compatible : PIC V78209  
*Compatible cable*
- ③- Outils de sertissage:
  - Contact central : outil M22520/2-01  
avec positionneur M22520/2-31 (8)
  - Contact extérieur: outil M22520/5-01  
avec positionneur M22520/5-45 (B)
  - Crimping tool :
    - Center contact: tool M22520/2-01  
with positioner M22520/2-31 (8)
    - Outer contact : tool M22520/5-01  
with positioner M22520/5-45 (B)

603307  
Coax Male T8 75 ohms  
(Pin Coax Size 8 75 ohms)

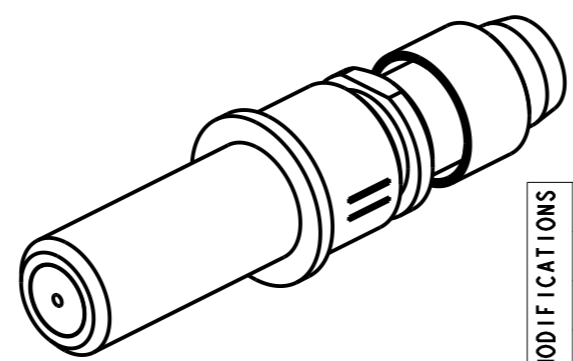

MODIFICATIONS	B	MAJ 26/04/18	ECHELLE	Amphenol Socapex	DESSIN: M.Prud'hom le 27/10/15
			8		TECHNIQUE: L.LAGRANGE le 27/10/15
				BP 29 - 74311 THYEZ CEDEX	B
					173-PLC-1412-00 1/1