

DANS LE BUT CONSTANT D'AMELIORER SES PRODUITS, Amphenol Socapex SE RESERVE LE DROIT D'EN MODIFIER TOUTE COTE OU CARACTERISTIQUE.
IMP 036 A

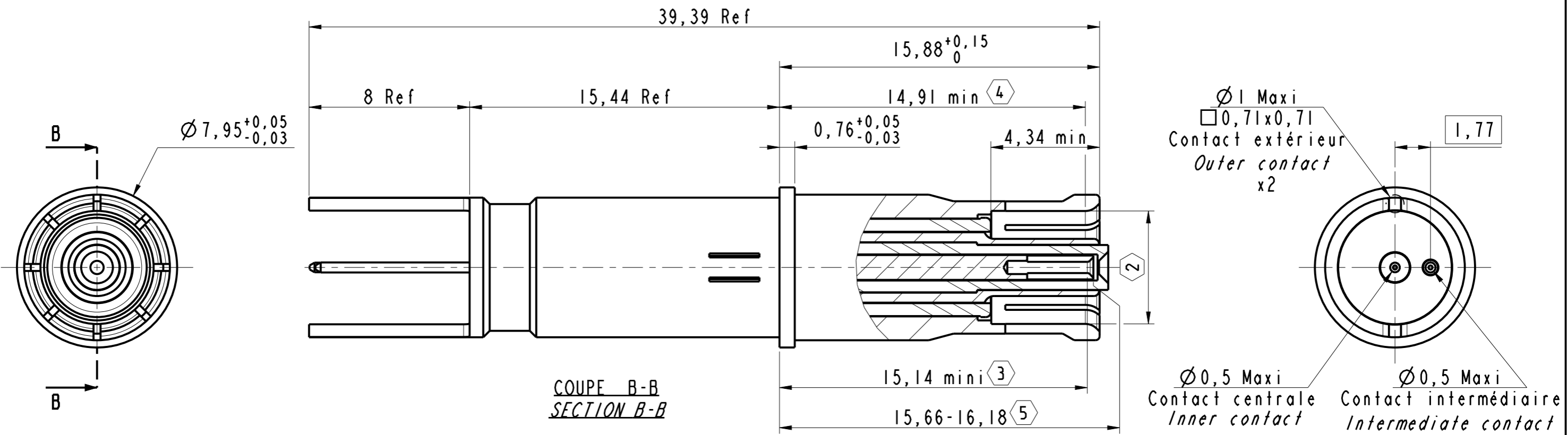

Douille Twinax T8 LI
Twinax socket S8 LI
Ref: 600709

PERCAGE CIRCUIT IMPRIME
Vue de la face avant du contact
PCB DRILLING
View of front face of contact

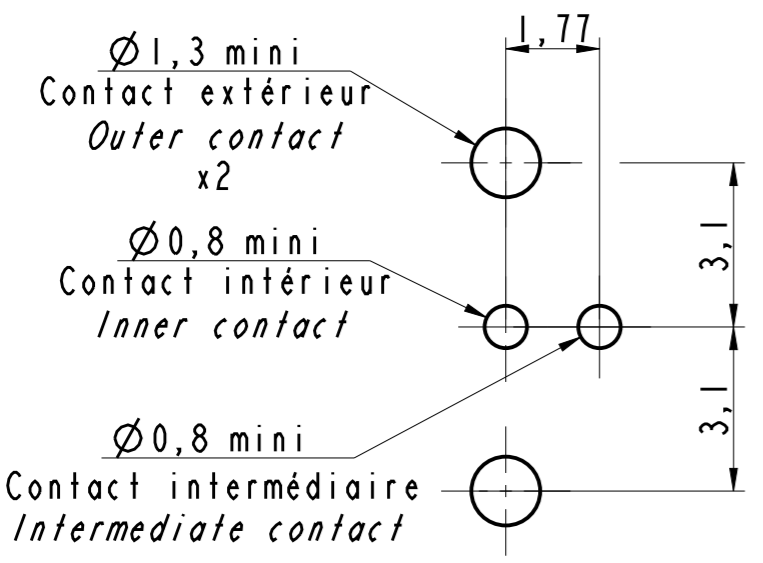

Notes:

- ①- Outil d'extraction MIL-1-81969/14-06
Extraction tool MIL-1-81969/14-06
- ②- S'accouple avec le contact mâle de Ø5,54
Mates with Ø5,54 pin contact
- ③- Point de contact avec la broche plate Ø0,61±0,013
Point of contact with flat pin Ø0,61±0,013
- ④- Point de contact avec la broche plate Ø5,54
Point of contact with flat pin Ø5,54
- ⑤- A l'extrémité du contact central
To end of intermediate contact

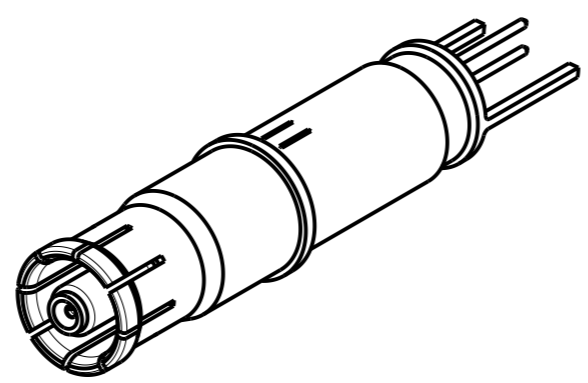

MODIFICATIONS	A	Plan original	ECHELLE	Amphenol Socapex	DESSIN: M.LAINE	1e 30/10/19
			5		TECHNIQUE: L.LAGRANGE	1e 30/10/19
					BP 29 - 74311 THYEZ CEDEX	A
					172-PLC-174-00 1/1	