

**Note:**

- ①- Pour câble PECS7158  
*For cable ECS7158*
- ②- Matière / Material
  - Douille extérieure: alliage de cuivre  
*Outer socket: copper alloy*
  - Broche centrale et ferrule: laiton  
*Inner pin and ferrule: brass*
  - Fourreau: inox  
*Hood: stainless steel*
  - Isolants: PTFE  
*Insert: PTFE*
  - Outil de démontage: thermo plastique  
*Extraction sleeve: thermo plastic*
- ③- Traitement / Protection
  - Douille extérieure, broche centrale et ferrule: dorure sur nickel  
*Outer Socket, inner pin and ferrule: gold over nickel*
  - Fourreau: passivation  
*Hood: passivation*
- ④- S'accouple avec les contacts 900163 et 900184  
*Mates with contact 900163 and 900184*
- ⑤- Outils de sertissage:
  - Contact central: à définir  
*Inner contact: to be define*
  - Contact extérieur: à définir  
*Outer contact: to be define*

Outil de démontage intégré  
*Integral extraction sleeve*

COUPE A-A  
*SECTION A-A*

Douille Coax T16  
 Socket contact S16  
 Norme EN4165  
 Designation: ECS7177-16-F-A-A  
 Ref : 603741

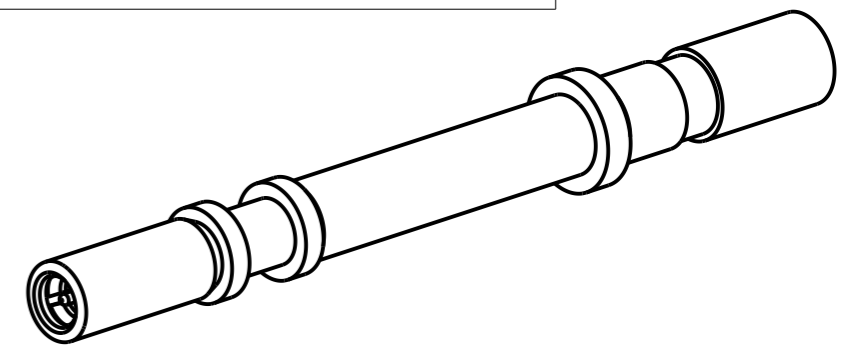

MODIFICATIONS	A	Plan original	ECHELLE	Amphenol Socapex	DESSIN: M.LAINE 1e 16/10/18
			10		TECHNIQUE: L.LAGRANGE 1e 16/10/18
				BP 29 - 74311 THYEZ CEDEX	172-PLC-145-00 1/1