

DANS LE BUT CONSTANT D'AMELIORER SES PRODUITS, Amphenol Socapex SE RESERVE LE DROIT D'EN MODIFIER TOUTE COTE OU CARACTERISTIQUE.
IMP 036 A

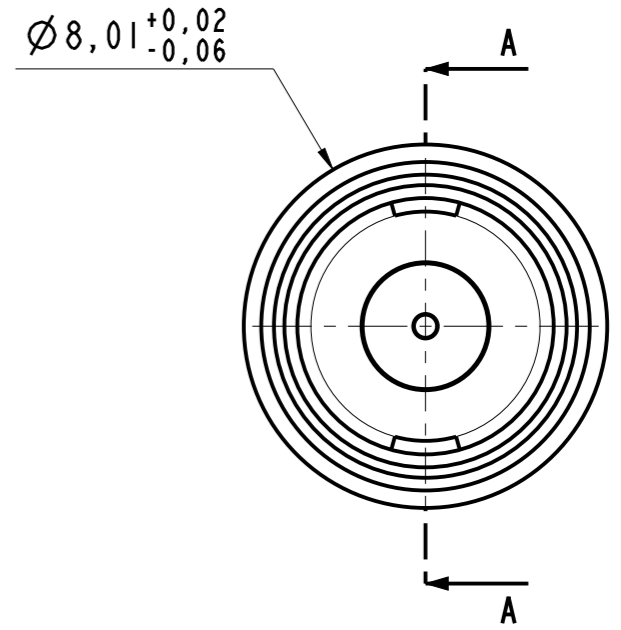
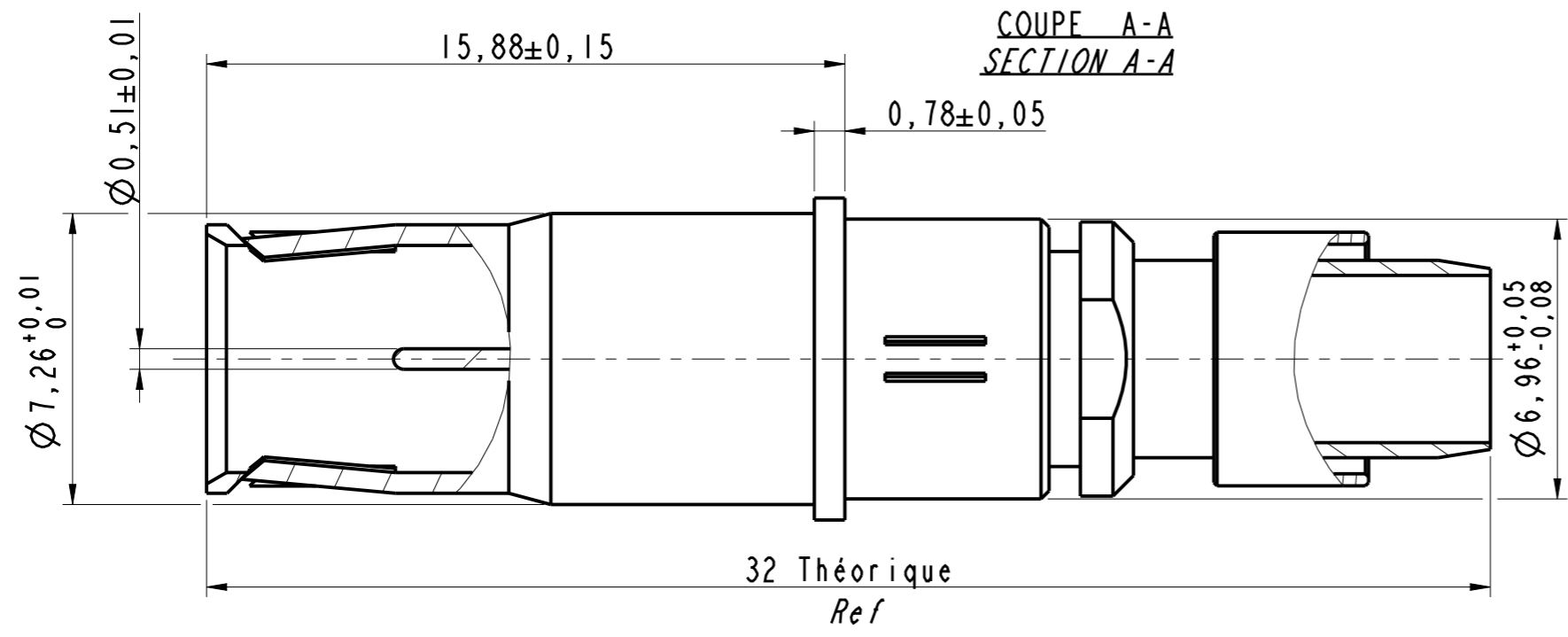

Douille coax T8 75 ohms
Socket contact coax S8 75 ohms
Ref: 603964

Note:

- ①- S'accouple avec le coax male : 603963-600830-600822-603967
Mates with pin contact
- ②- Cable compatible: LMR-240-75
Compatible cable
- ③- Outils de sertissage:
 - Contact central : M22520/2-01
avec positionneur M22520/2-31
 - Contact extérieur: M22520/5-01
avec positionneur M22520/5-45
 - Crimping tools
 - Crimping center contact : M22520/2-01
with positioner M22520/2-31
 - Crimping outer contact : M22520/5-01
with positioner M22520/5-45

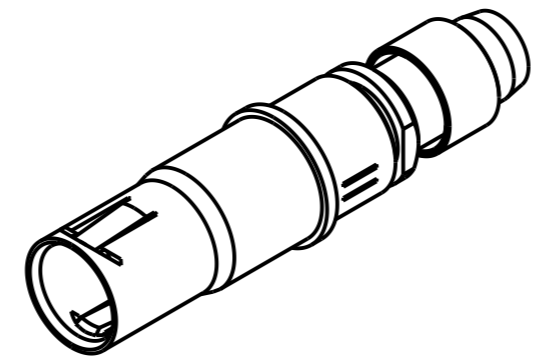

MODIFICATIONS	A	Plan original	ECHELLE	Amphenol Socapex	DESSIN: M.LAINE 1e 25/04/18
			6		TECHNIQUE: L.LAGRANGE 1e 25/04/18
				BP 29 - 74311 THYEZ CEDEX	A
					172-PLC-124-00 1/1