

DANS LE BUT CONSTANT D'AMELIORER SES PRODUITS, Amphenol Socapex SE RESERVE LE DROIT D'EN MODIFIER TOUTE COTE OU CARACTERISTIQUE.
IMP 036 A

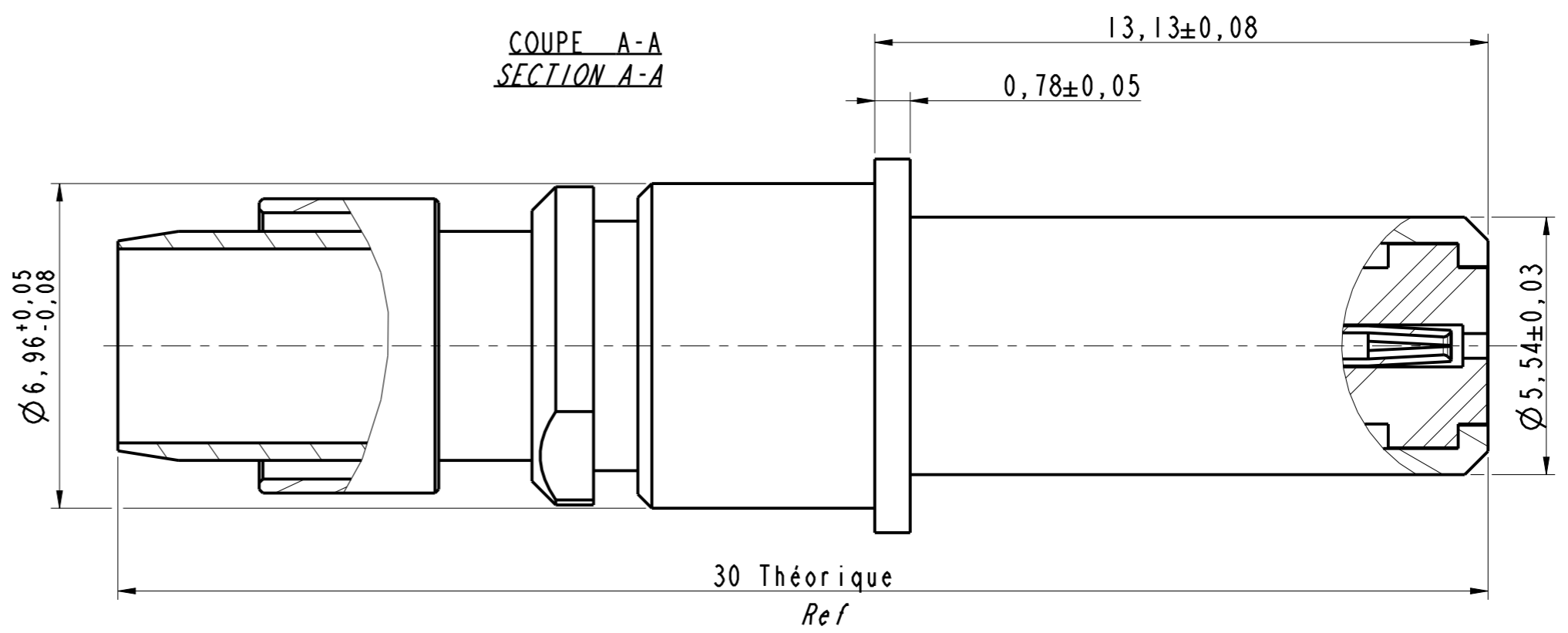
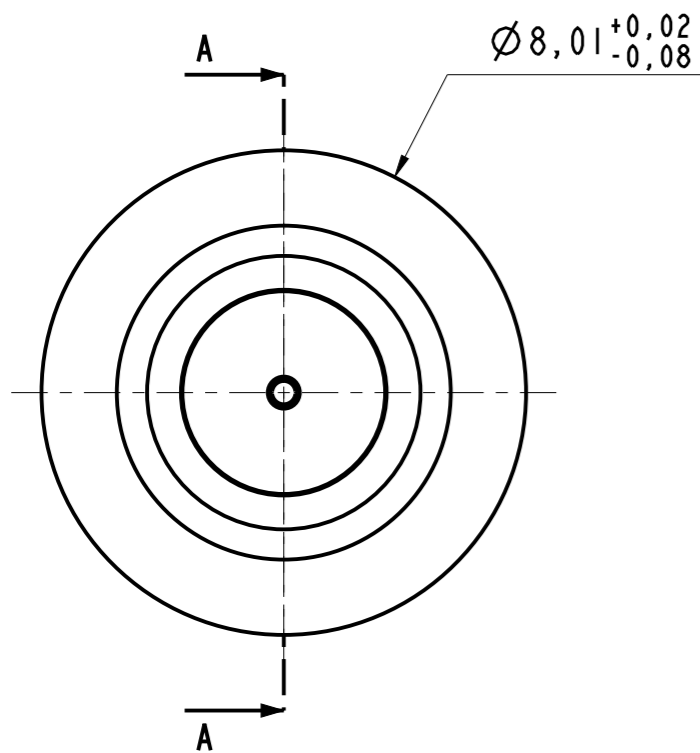

Broche Coax T8 75 ohms
Pin contact S8 75 ohms
Ref: 603963

NOTE :

- ①- S'accouple avec les Coax femelle : 603964-600836-600841
Mates with socket Coax
- ②- Cable compatible : LMR-240-75
Compatible cable
- ③- Outils de sertissage:
 - Contact central : M22520/2-01
avec positionneur M22520/2-31
 - Contact extérieur: M22520/5-01
avec positionneur M22520/5-45
 - Crimping tools
 - Crimping center contact : M22520/2-01
with optionner M22520/2-31
 - Crimping outer contact : M22520/5-01
with positionner M22520/5-45

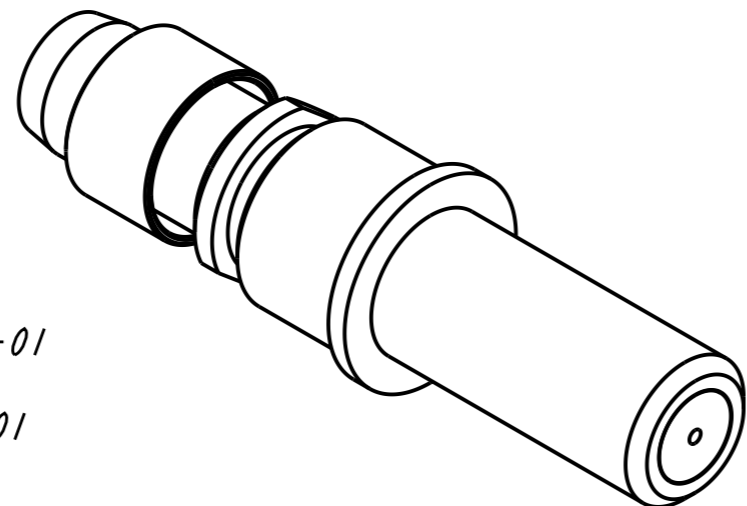

MODIFICATIONS	A	Plan original	ECHELLE	Amphenol Socapex BP 29 - 74311 THYEZ CEDEX	DESSIN: M.LAINE 1e 24/04/18
			8		TECHNIQUE: L.LAGRANGE 1e 24/04/18
					A
					172-PLC-123-00 1/1