

DANS LE BUT CONSTANT D'AMELIORER SES PRODUITS, Amphenol Socapex SE RESERVE LE DROIT D'EN MODIFIER TOUTE COTE OU CARACTERISTIQUE.
IMP 036 A

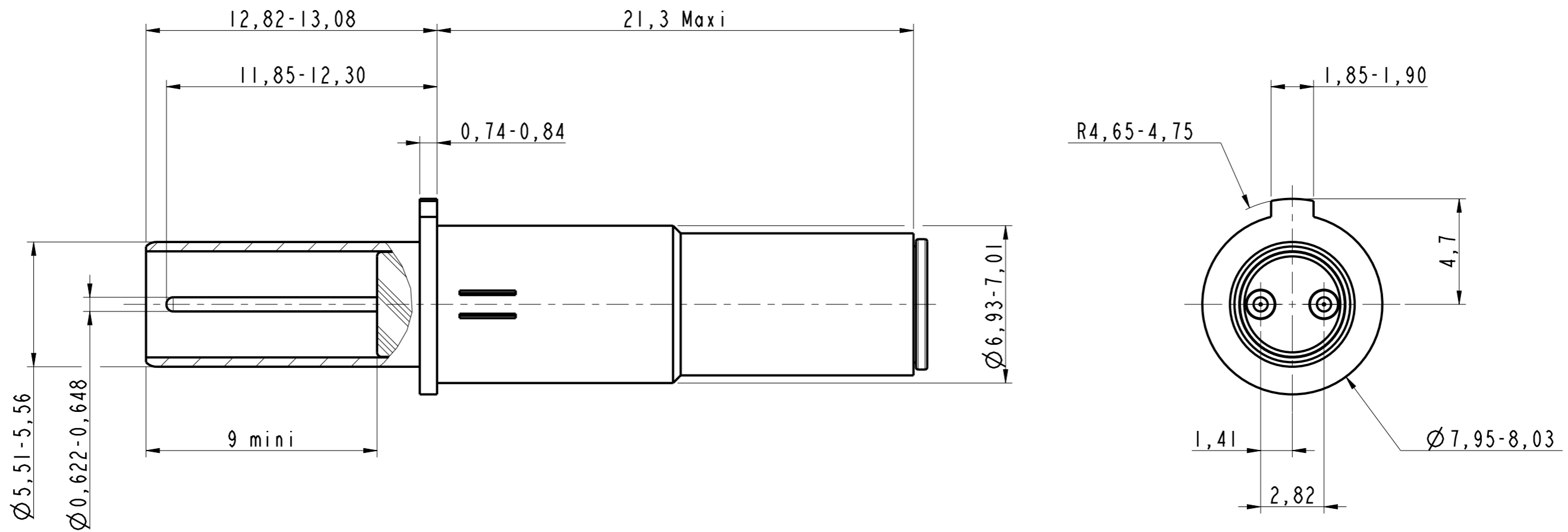

Broche Differential Twinax pour ARINC 600
Pin Differential Twinax for ARINC 600
 Cable ASNE0807WX26
 Ref : 603295

- NOTE :**
- ① - Contact livré non assemblé
Contact delivered unassembled
 - ② - Instruction d'assemblage N00-040226-00 emballé avec le contact
Assembly instructions N00-040226-00 packed with the contact
 - ③ - Cable compatible : ASNE0807WX26
Compatible cable : ASNE0807WX26
 - ④ - Outils de sertissage :
 - Contact extérieur : à définir
 - Contact intérieur : à définir*Crimping tools :*
 - Outer contact : to be define
 - Inner contact : to be define
 - ⑤ - Outil d'extraction M81969/14-06
Extraction tool M81969/14-06
 - ⑥ - S'accouple avec la douille twinax 603296
Mates with socket twinax 603296

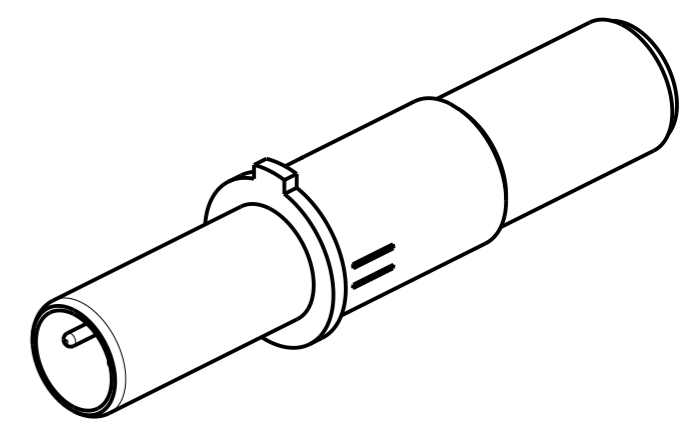

MODIFICATIONS	A	Plan original	ECHELLE	Amphenol Socapex	DESSIN: E. MONET	LE: 22/10/15
			5		TECHNIQUE: L. LAGRANGE	LE: 22/10/15
				BP 29 - 74311 THYEZ CEDEX	A	
						170-PLC-048-00
						1/1