

NOTE :

- Contact livré non assemblé
Contact delivered unassembled
- Instruction d'assemblage N00-040226-00 emballé avec le contact
Assembly instructions N00-040226-00 packed with the contact
- Cable compatible : ABS0386 WF, Draka F2703-37 and Raychem 1726A-1424
Compatible cable : ABS0386 WF, Draka F2703-37 and Raychem 1726A-1424
- Outils de sertissage :
 - Contact extérieur : outil M22520/5-01
avec positionneur M22520/5-45 en position B
 - Contact intérieur : outil M22520/2-01
avec positionneur K709 en position 5
- Crimping tools :*
 - *Outer contact : tool M22520/5-01
with positioner M22520/5-45 tool in position B*
 - *Inner contact : tool M22520/2-01
with positioner K709 in position 5*
- Outil d'extraction M81969/14-06
Extraction tool M81969/14-06
- S'accouple avec la douille twinax 603276
Mates with socket twinax 603276

Broche Differential Twinax pour ARINC 600
Pin Differential Twinax for ARINC 600
ABS0386 WF, Draka F2703-37 and Raychem 1726A-1424
Ref : 603284

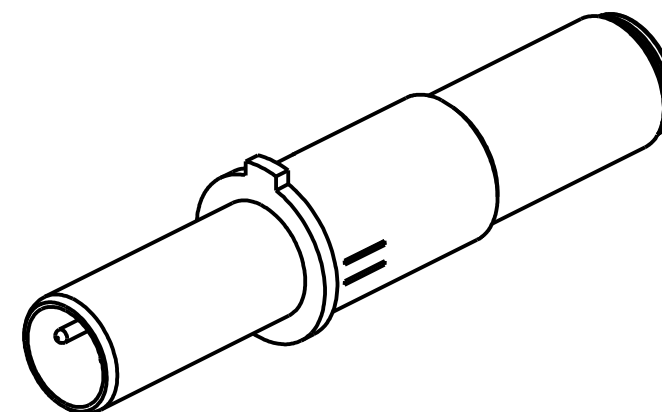

MODIFICATIONS	A	Plan original	ECHELLE	Amphenol Socapex BP 29 - 74311 THYEZ CEDEX	DESSIN: R. Orpe	LE:09/09/15
			5		TECHNIQUE: E. Monet	LE:09/09/15
					A	
					170-PLC-044-00 1/1	