

# Projecteur Acer

Gamme P1100/P1100A/P1100C/  
P1200/P1200A/P1200B/P1200C/  
P1200n/P1200i/P1203/P1206/  
P1300WB/P1303W  
Guide Utilisateur

Droits d'auteur © 2010. Acer Incorporated.  
Tous Droits Réservés.

Guide de l'utilisateur des projecteurs de la gamme P1100/P1100A/P1100C/P1200/P1200A/  
P1200B/P1200C/P1200n/P1200i/P1203/P1206/P1300WB/P1303W Acer  
Diffusion initiale: 04/2010

Des modifications peuvent être apportées de temps à autre aux informations contenues dans cette publication. Ces modifications seront ajoutées aux nouvelles éditions de ce manuel. La présente société ne fournit aucune espèce de garantie expresse ou implicite, relative aux informations contenues dans ce manuel et n'offre notamment aucune garantie d'aucune sorte quant à la valeur marchande de ce produit ou son adéquation à une utilisation particulière.

Enregistrez le numéro de série, la date d'achat, et le numéro du modèle dans l'espace prévu cidessous. Le numéro de série et le numéro de modèle sont imprimés sur l'étiquette collée sur le châssis. Toutes les correspondances concernant cette unité doivent inclure ces informations.

Toute reproduction, transmission, transcription ou mise en mémoire de ce manuel ou partie sur un support quelconque, par quelque procédé que ce soit, notamment, électronique, mécanique, photocopie, enregistrement, ou autre, sont interdites sans l'autorisation écrite préalable d'Acer Incorporated.

Gamme de projecteurs P1100/P1100A/P1100C/P1200/P1200A/P1200B/P1200C/P1200n/P1200i/  
P1203/P1206/P1300WB/P1303W Acer

Modèle: \_\_\_\_\_

No. de série: \_\_\_\_\_

Date d'achat: \_\_\_\_\_

Lieu d'achat: \_\_\_\_\_

Acer et le logo Acer sont des marques commerciales déposées par Acer Incorporated. Les noms de produits ou marques commerciales d'autres sociétés sont utilisés ici à des fins d'identification uniquement et sont la propriété de leurs détenteurs respectifs.

«HDMI™, le logo HDMI et High-Definition Multimedia Interface sont des marques de commerce ou des marques déposées de HDMI Licensing LLC.»

# Informations concernant votre sécurité et votre confort

Lisez ces consignes attentivement. Conservez ce document pour des références ultérieures. Respectez tous les avertissements et instructions indiqués sur le produit.

## Eteindre le produit avant tout nettoyage

Débranchez ce produit de la prise murale avant tout nettoyage. Ne pas utiliser de nettoyeurs liquides ou en aérosol. Utilisez un chiffon humide pour le nettoyage.

## Mise en garde concernant la prise lors de la déconnexion de l'appareil

Observez les consignes suivantes lorsque vous connectez et déconnectez l'alimentation à une alimentation externe:

- Installez le bloc d'alimentation avant de connecter le cordon d'alimentation sur la prise d'alimentation secteur.
- Débranchez le cordon d'alimentation avant de déconnecter le bloc d'alimentation du projecteur.
- Si le système utilise plusieurs sources d'alimentation, coupez l'alimentation du système en débranchant tous les cordons d'alimentation des sources d'alimentation.

## Mise en garde concernant l'accessibilité

Assurez-vous que la prise d'alimentation dans laquelle vous branchez le cordon d'alimentation est facilement accessible et se situe au plus près possible de l'équipement. Si vous devez couper complètement l'alimentation de l'équipement, assurez-vous de débrancher le cordon d'alimentation de la prise murale.



### ..... Avertissements!

- Ne pas utiliser ce produit près de l'eau.
- Ne pas placer ce produit sur un chariot, un support ou une table instable. Si le produit tombe, il risque d'être endommagé sérieusement.
- Les fentes et les ouvertures sont conçues à des fins de ventilation; pour assurer un fonctionnement fiable du produit et pour le protéger des surchauffes. Ces ouvertures ne doivent pas être obstruées ou couvertes. Les ouvertures ne doivent jamais être obstruées en plaçant le produit sur un lit, un divan, un tapis ou d'autres surfaces similaires.

Ce produit ne doit jamais être placé à proximité ou sur un radiateur ou une bouche de chauffage ou encastré dans une installation si une ventilation adaptée n'est pas disponible.

- N'introduisez jamais d'objets de quelque sorte que ce soit dans ce produit à travers les fentes du boîtier car ils pourraient toucher des endroits soumis à des tensions dangereuses ou provoquer des courts-circuits qui pourraient causer un incendie ou une électrocution. Ne jamais renverser de liquide d'aucune sorte sur ou dans le produit.

- Pour éviter d'endommager les composants internes et prévenir une éventuelle fuite de la batterie, ne pas placer le produit sur une surface vibrante.
- Ne jamais utiliser ce produit en faisant du sport, de l'exercice ou dans un environnement vibrant, ce qui pourrait provoquer un éventuel court-circuit ou endommager les périphériques à base de ventilateur, ou la lampe.

## Utilisation de l'énergie électrique

- Ce produit doit être utilisé avec le type d'alimentation indiqué sur l'étiquette apposée. Si vous n'êtes pas sûr du type d'alimentation disponible, consultez votre revendeur ou votre compagnie d'électricité locale.
- Ne laissez rien reposer sur le cordon d'alimentation. Ne pas placer ce produit dans un endroit où son cordon se trouve dans un passage fréquenté.
- Si vous utilisez une rallonge avec ce produit, assurez-vous que l'intensité nominale totale des équipements branchés sur la rallonge ne dépasse pas l'intensité nominale de la rallonge. Assurez-vous également que l'intensité totale de tous les produits branchés sur la prise murale ne dépasse pas le calibre du fusible.
- Ne pas surcharger une prise d'alimentation, une barrette de connexion d'alimentation ou une prise de courant en connectant trop d'appareils. La charge globale du système ne doit pas dépasser 80% de la valeur nominale du circuit terminal. Si vous utilisez des barrettes de connexion d'alimentation, la charge ne doit pas dépasser 80% de la valeur nominale d'entrée de la barrette de connexion.
- L'adaptateur secteur de ce produit est équipé d'une fiche à trois dents avec mise à la terre. Cette fiche ne s'insère que dans une prise murale équipée d'une mise à la terre. Assurez-vous que la prise murale est correctement mise à la terre avant d'insérer la fiche de l'adaptateur secteur. Ne pas insérer la fiche dans une prise murale sans terre. Consultez votre électricien pour les détails.



.....

**Avertissement! La broche de mise à la terre est un système de sécurité. Utiliser une prise murale qui n'est pas correctement mise à la terre risque de provoquer une électrocution et/ou des blessures.**



.....

**Note: La broche de mise à la terre fournit également une bonne capacité de protection contre le bruit produit par des appareils électriques environnants qui interfèrent avec les performances de ce produit.**

- Utilisez uniquement le cordon d'alimentation fourni pour ce produit. Si vous devez changer le cordon d'alimentation, assurez-vous que le nouveau cordon d'alimentation est conforme aux exigences ci-dessous: type amovible, répertorié UL/certifié CSA, approuvé VDE ou équivalent, longueur de 4,6 mètres (15 pieds) au maximum.

## Dépannage du produit

Ne pas tenter de réparer ce produit par vous-même. Ouvrir ou retirer les couvercles peut vous exposer à de dangereuses tensions ou d'autres dangers. Pour tout dépannage, veuillez vous adresser à un technicien qualifié.

Débranchez ce produit de la prise murale et contactez un personnel de dépannage qualifié dans les conditions suivantes:

- Lorsque le cordon d'alimentation est endommagé, coupé ou effiloché.
- Si un liquide a été renversé dans le produit.
- Si le produit a été exposé à la pluie ou à l'eau.
- Si le produit est tombé ou si le boîtier a été endommagé.
- Si le produit laisse apparaître une modification notable de ses performances, cela indique une nécessité de dépannage.
- Si le produit ne fonctionne pas correctement après avoir suivi les instructions d'utilisation.



-----

**Note: Réglez seulement les contrôles qui sont couverts par les instructions de fonctionnement car un mauvais réglage des autres commandes peut causer des dommages et requérir un travail important de la part du technicien qualifié afin de remettre en état normal le produit.**



-----

**Avertissement! Pour des raisons de sécurité, ne pas utiliser de pièces non conformes lorsque vous ajoutez ou changez des composants. Consultez votre revendeur pour connaître les options d'achat.**

Votre équipement ainsi que ses accessoires peuvent contenir de petites pièces. Gardez-les hors de portée des jeunes enfants.

## Consignes de sécurité complémentaires

- Ne pas regarder dans l'objectif du projecteur lorsque la lampe est allumée. La clarté de la lumière risque de vous abîmer les yeux.
- Allumez d'abord le projecteur et ensuite les sources de signaux.
- Ne pas placer le produit dans des environnements suivants:
  - Un espace mal aéré ou espace clos. Un espace libre de 50cm au minimum entre les murs et le projecteur avec une circulation de l'air libre est requis.
  - Des endroits où la température risque de devenir trop importante, par exemple à l'intérieur d'un véhicule avec toutes les vitres fermées.
  - Des endroits où une forte humidité, la poussière ou la fumée de cigarette peuvent détériorer les composants optiques en réduisant leur durée de vie et en noircissant l'image.
  - Des endroits à proximité d'une alarme-incendie.
  - Des endroits avec une température ambiante supérieure à 40 °C/104 °F.
  - Des endroits dont les altitudes sont supérieures à 10000 pieds.
- Débranchez immédiatement l'appareil si vous constatez un dysfonctionnement avec votre projecteur. Arrêtez d'utiliser l'appareil si une fumée, un bruit ou un odeur anormal provient de votre projecteur.

Cela risque de provoquer un incendie ou une électrocution.  
Dans de tels cas, débranchez immédiatement votre appareil et contactez votre revendeur.

- Ne pas continuer à utiliser le produit en cas de panne ou chute.  
Dans de tels cas, contactez votre revendeur pour une inspection.
- Ne pas exposer l'objectif du projecteur à la lumière du soleil. Cela risque de provoquer un incendie.
- Lorsque vous éteignez le projecteur, nous vous recommandons de vérifier que le projecteur termine son cycle de refroidissement avant de couper l'alimentation.
- Ne pas couper l'alimentation principale brusquement et ne pas débrancher le projecteur lors du fonctionnement. Cela risque de casser la lampe, de provoquer un incendie, des électrocutions ou d'autres problèmes.  
Le moyen le plus sûr est de patienter jusqu'à ce que le ventilateur s'arrête avant de couper l'alimentation principale.
- Ne pas toucher la grille de sortie d'air et le panneau inférieur qui peuvent être brûlants.
- Nettoyer régulièrement le filtre d'air le cas échéant. La température interne peut augmenter et provoquer des dommages si le filtre/les fentes d'aération sont obstruées par la poussière ou la saleté.
- Ne pas regarder directement dans la grille de sortie d'air lorsque le projecteur est en fonctionnement. Cela risque de vous blesser les yeux.
- Ouvrez toujours l'obturateur ou retirez le couvre-objectif lorsque le projecteur est en fonctionnement.
- N'obstruer l'objectif du projecteur avec aucun objet lorsque le projecteur est en cours de fonctionnement ; dans le cas contraire, cela risque de provoquer une surchauffe et une déformation de l'objectif ou même un incendie. Pour éteindre temporairement la lampe, pressez le bouton HIDE du projecteur ou de la télécommande.
- La lampe devient extrêmement chaude pendant le fonctionnement.  
Laissez le projecteur refroidir pendant environ 45 minutes avant de retirer l'assemblage de la lampe pour un remplacement.
- Ne pas utiliser la lampe au-delà de sa durée de vie estimée. Dans de rares cas, cela risque de briser la lampe.
- Ne jamais changer l'assemblage de la lampe ou d'autres composants électroniques sans débrancher préalablement le projecteur.
- Le produit détectera automatiquement la durée de vie de la lampe.  
Veuillez vous assurer de changer la lampe lorsque le projecteur affiche le message d'avertissement.
- Lorsque vous changez la lampe, veuillez laisser refroidir l'unité et suivez les consignes de remplacement.
- Réinitialisez la fonction «Réinit de lampe» dans le menu «Gestion» de l'OSD après avoir changé le module de la lampe.
- Ne pas tenter de démonter ce projecteur. La présence de hautes tensions dangereuse à l'intérieur de l'appareil risque de provoquer des blessures. La seule pièce récupérable par l'utilisateur est la lampe équipée de son propre couvercle amovible. Adressez-vous uniquement à un technicien professionnel de dépannage qualifié pour tout dépannage.
- Ne pas installer le projecteur verticalement. Le projecteur peut tomber, ce qui provoquera des blessures ou des dommages.
- Ce produit est capable d'afficher des images inversées pour une installation avec fixation au plafond. Utilisez uniquement le kit de montage au plafond Acer et assurez-vous qu'il est solidement installé.

## Mise en garde concernant l'Écoute

Pour protéger votre ouïe, respectez les consignes ci-dessous.

- Augmentez le son progressivement jusqu'à ce que vous puissiez l'entendre nettement et confortablement.
- Ne pas augmenter le niveau du volume une fois que vos oreilles se sont adaptées au volume courant.
- Ne pas écouter une musique à un niveau de volume important pendant une longue durée.
- Ne pas augmenter le volume pour masquer le bruit environnant.
- Diminuez le volume si vous ne pouvez pas entendre la personne près de vous.

## Consignes de mise au rebut

Ne pas jeter cet appareil électronique dans les déchets pour vous en débarrasser. Pour minimiser la pollution et assurer la meilleure protection de l'environnement, veuillez recycler. Pour plus d'informations concernant les règlements WEEE (Waste from Electrical and Electronics Equipment), veuillez visiter <http://www.acer-group.com/public/Sustainability/sustainability01.htm>



## Avertissement concernant le Mercure

Pour les projecteurs ou les produits électroniques contenant un moniteur ou un écran LCD/CRT:

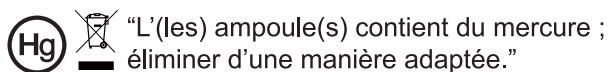

Les lampes contenues dans le produit peuvent contenir du mercure et doivent être recyclées ou jetées en respectant les lois fédérales, locales ou de l'Etat. Pour plus d'informations, veuillez contacter l'Alliance des Industries Electroniques à l'adresse suivante [www.eiae.org](http://www.eiae.org). Pour les informations relatives à la mise au rebut spécifique des lampes, visitez [www.lamprecycle.org](http://www.lamprecycle.org)

# Commencer par le début

## Notes d'utilisation

A faire:

- Eteindre le produit avant tout nettoyage.
- Utiliser un chiffon humidifié avec un détergent doux pour nettoyer le boîtier du projecteur.
- Débrancher la fiche d'alimentation de la prise de courant si le produit ne doit pas être utilisé pendant une longue période.

A ne pas faire :

- Obstruer les fentes et les ouvertures sur l'unité qui servent à la ventilation.
- Utiliser des nettoyeurs, des cires ou des solvants abrasifs pour nettoyer l'unité.
- Utiliser dans les conditions suivantes:
  - Dans des environnements extrêmement chauds, froids ou humides.
  - Dans des zones susceptibles de comporter un excès de poussière et de saleté.
  - A proximité de tout appareil générant un champ magnétique puissant.
  - Sous la lumière directe du soleil.

## Mise en Garde

Observez tous les avertissements, les mises en garde et les consignes de maintenance recommandés dans ce guide d'utilisateur pour optimiser la durée de vie de votre appareil.



### Avertissement:

- Ne pas regarder dans l'objectif du projecteur lorsque la lampe est allumée. La clarté de la lumière risque de vous abîmer les yeux.
- Pour réduire les risques d'incendie ou d'électrocution, ne pas exposer le projecteur à la pluie ou à l'humidité.
- Veuillez ne pas ouvrir et ne pas démonter le produit car cela pourrait provoquer une électrocution.
- Lorsque vous changez la lampe, veuillez laisser refroidir l'unité et suivez les consignes de remplacement.
- Ce produit détectera automatiquement la durée de vie de la lampe. Veuillez vous assurer de changer la lampe lorsqu'il affiche des messages d'avertissement.
- Réinitialisez la fonction «Réinit de lampe» dans le menu «Gestion» de l'OSD après avoir changé le module de la lampe.
- Lorsque vous éteignez le projecteur, veuillez vous assurer que le projecteur termine son cycle de refroidissement avant de couper l'alimentation.
- Allumez d'abord le projecteur et ensuite les sources de signaux.
- Ne pas utiliser le protège-objectif lorsque le projecteur est en cours de fonctionnement.
- Quand la lampe atteint la fin de sa durée de vie, elle grillera, éventuellement avec un fort bruit de claquage. Si cela arrive, le projecteur ne se rallumera pas tant que le module de lampe n'aura pas été remplacé. Pour remplacer la lampe, suivez les procédures qui figurent dans la section «Remplacement de la lampe».



Informations concernant votre sécurité et votre confort	iii
Commencer par le début	viii
Notes d'utilisation	viii
Mise en Garde	viii
Introduction	1
Caractéristiques du produit	1
Contenu de la boîte	2
Vue d'ensemble du Projecteur	3
Vue externe du projecteur	3
Panneau de commandes	6
Disposition de la télécommande (P1100/P1200/P1203/P1206/P1303W)	7
Disposition de la télécommande (P1100A/P1100C/P1200A/P1200B/P1200C/P1200i/P1200n/P1300WB)	9
Guide de mise en route	11
Branchement du projecteur (P1100/P1200/P1203/P1206/P1303W)	11
Branchement du projecteur les gammes (P1100A/P1100C/P1200A/P1200B/P1200C/P1200i/P1200n/P1300WB)	12
Mise sous/hors tension du projecteur	14
Mise sous tension du projecteur	14
Mise hors tension du projecteur	15
Réglage de l'image projetée	16
Réglage de la hauteur de l'image projetée	16
Comment optimiser la taille de l'image et la distance	17
Comment obtenir une taille d'image préférée en réglant la distance et le zoom	21
Commandes Utilisateur	25
Menu d'installation	25
Acer Empowering Technology	26
Menus OSD (Affichage à l'écran)	28
Couleur	29
Image	30

# Table des Matières

Gestion	33
Réglages	34
Audio	37
Minuteur	38
Langue	38
Gestion de la page Web Acer LAN	39
Comment se connecter	39
Page d'accueil	40
Panneau de configuration	40
Paramètres du réseau	41
Paramètres des alertes	41
Déconnexion	42
<b>Annexes</b>	<b>43</b>
Guide de dépannage	43
Tableau de définition des voyants DELs & des alarmes	48
Remplacement et nettoyage des filtres anti-poussière	49
Remplacement de la lampe	50
Installation au plafond	51
Spécifications	54
Modes de compatibilité	56
<b>Avis concernant les Réglementations et la Sécurité</b>	<b>60</b>

# Introduction

## Caractéristiques du produit

Ce produit est un projecteur DLP® à simple puce. Les caractéristiques sont remarquables, avec notamment:

- Technologie DLP®
- P1100/P1100A/P1100C: Résolution SVGA 800 x 600 Native  
Gamme P1200/P1200A/P1200B/P1200C/P1200n/P1200i/P1203/P1206:  
Résolution XGA 1024 x 768 Native  
P1300WB/P1303W: Résolution WXGA 1280 x 800 Native  
Compatible avec les rapports d'aspect 4:3 / 16:9 (P1100/P1100A/P1100C/  
P1200/P1200A/P1200B/P1200C/P1200n/P1200i/P1203/P1206)  
Compatible avec les rapports d'aspect Plein écran/4:3 / 16:9/L.Box  
(P1300WB/P1303W)
- La technologie ColorBoost de Acer permet d'obtenir des couleurs réelles et naturelles, pour des images expressives et vivantes.
- Haute luminosité et facteur de contraste
- Modes d'affichage polyvalents (Lumineux, Présentation, Standard, Vidéo, Éducation, Utilis) pour des performances optimales quelque soit la situation.
- Compatible avec NTSC / PAL / SECAM et HDTV (720p, 1080i, 1080p)
- Chargement vertical de la lampe pour faciliter son remplacement.
- Le mode de faible consommation et d'économie de courant (ECO) prolonge la durée de vie de la lampe
- La technologie Acer EcoProjecton fournit une approche de gestion intelligente de l'énergie et une amélioration de l'efficacité physique.
- La touche Empowering permet d'afficher les utilitaires technologiques Empowering Acer (Acer eView, eTimer, ePower, eOpening Management) et d'en modifier facilement les paramètres.
- Gamme P1100/P1200/P1200B/P1200i/P1203/P1206/P1300WB/P1303W:  
Équipé d'une connexion HDMI™ compatible HDCP
- Correction trapèze numérique avancée optimisant les présentations
- Menus d'affichage à l'écran (OSD) dans différentes langues
- Télécommande multifonctions
- Objectif de projection avec mise au point manuelle disposant d'une capacité de zoom jusqu'à 1,1x
- Zoom numérique 2x et fonction panoramique
- Compatible avec les systèmes d'exploitation Microsoft® Windows® 2000, XP, Vista®, Windows 7, Macintosh®

## Contenu de la boîte

Ce projecteur est livré avec tous les éléments illustrés ci-dessous. Vérifiez-les pour vous assurer que votre unité est complète. Contactez votre revendeur immédiatement si l'un des éléments est manquant.



Projecteur avec protège-objectif

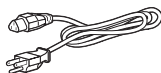

Cordon d'alimentation



Câble VGA



Carte de sécurité



2 x Piles



Mallette de transport



2 x Guide de démarrage rapide (Guide de démarrage rapide sans fil pour les gammes P1100A/P1100C/P1200A/P1200B/P1200C/P1200i/P1300WB)



2 x Guide d'utilisation (CD sans fil pour les gammes P1100A/P1100C/P1200A/P1200B/P1200C/P1200i/P1300WB)

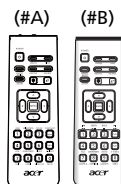

Télécommande (#A pour les gammes P1100/P1200/P1203/P1206/P1303W) (#B pour les gammes P1100A/P1100C/P1200A/P1200B/P1200C/P1200n/P1200i/P1300WB)



1 x Antenne sans fil (P1200i)

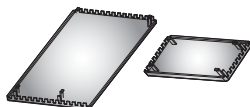

Filtres à poussière (En option)

# Vue d'ensemble du Projecteur

## Vue externe du projecteur

Côté Avant / Supérieur

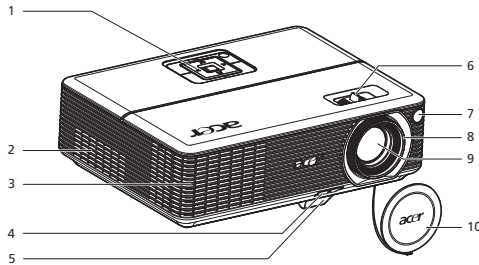

#	Description	#	Description
1	Panneau de contrôle	6	Levier de zoom
2	Ventilation (prise d'air)	7	Récepteur de télécommande
3	Ventilation (sortie d'air)	8	Bague de mise au point
4	Bouton élévateur	9	Lentille de zoom
5	Pied élévateur	10	Couvercle de l'objectif

Côté arrière (Gammes P1100/P1200/P1203/P1206/P1303W)

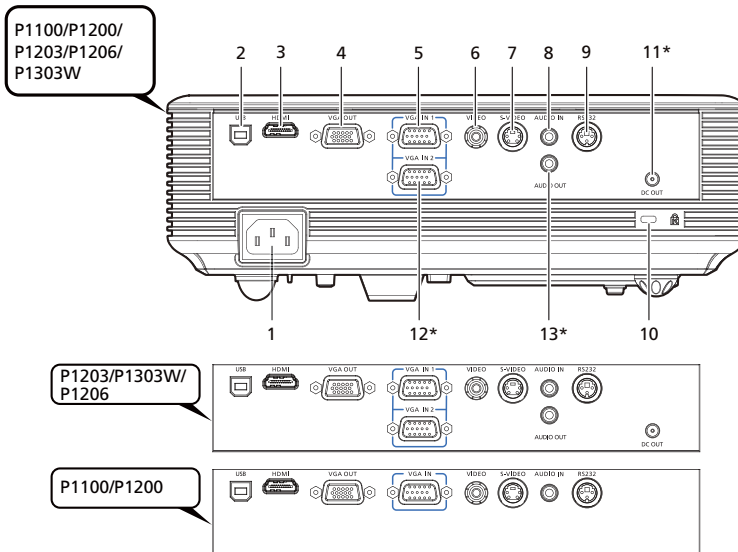

#	Description	#	Description
1	Prise d'alimentation	8	Connecteur d'entrée audio
2	Connecteur USB	9	Connecteur RS232
3	Connecteur HDMI	10	Port de verrouillage Kensington™
4	Connecteur de sortie du moniteur en boucle (Sortie VGA)	<b>Les éléments ci-dessous concernent uniquement la gamme P1203/P1206/P1303W:</b>	
5	Signal analogique de PC /HDTV/ connecteur d'entrée vidéo composant (VGA IN/VGA IN 1)	11*	Connecteur de sortie 12V CC
6	Connecteur d'entrée vidéo composite	12*	Signal analogique de PC /HDTV/ connecteur d'entrée vidéo de composant vidéo (VGA IN 2)
7	Connecteur d'entrée S-Vidéo	13*	Connecteur de sortie vidéo

Côté arrière (Gammes P1100A/P1100C/P1200A/P1200B/P1200C/ P1200n/P1200i/P1300WB)

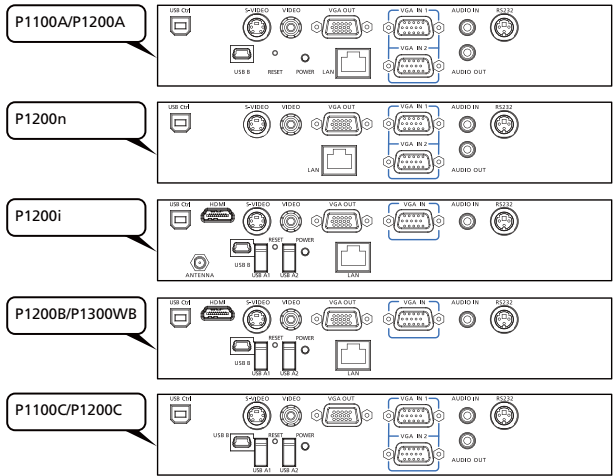
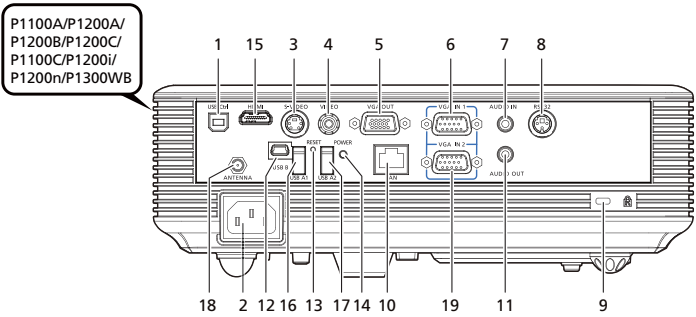

#	Description	#	Description
1	Connecteur USB	<b>Les éléments ci-dessous ne concernent que le P1200n :</b>	
2	Prise d'alimentation	10	LAN (Port RJ45 pour 10/100M Ethernet)
3	Connecteur d'entrée S-Vidéo	11	Connecteur de sortie vidéo
4	Connecteur d'entrée vidéo composite	19	Signal analogique de PC /HDTV/ connecteur d'entrée vidéo de composant vidéo (VGA IN 2)
5	Connecteur de sortie du moniteur en boucle (Sortie VGA)	<b>Les éléments ci-dessous ne concernent que le P1200i :</b>	
6	Composant de signal analogique PC / HDTV/connecteur d'entrée vidéo	10	LAN (Port RJ45 pour 10/100M Ethernet)
7	Connecteur d'entrée audio	12	Connecteur USB (type mini B)
8	Connecteur RS232	13	Bouton de réinitialisation
9	Port de verrouillage Kensington™	14	Del de courant pour le sans-fil
<b>Les éléments ci-dessous ne concernent que les P1100A/P1200A :</b>		15	Connecteur HDMI
10	LAN (Port RJ45 pour 10/100M Ethernet)	16	Connecteur USB (type A1)
11	Connecteur de sortie vidéo	17	Connecteur USB (type A2)
12	Connecteur USB (type mini B)	18	Antenne
13	Bouton de réinitialisation	<b>Les éléments ci-dessous ne concernent que les P1200B/P1300WB :</b>	
14	Del de courant pour le sans-fil	10	LAN (Port RJ45 pour 10/100M Ethernet)
19	Signal analogique de PC /HDTV/ connecteur d'entrée vidéo de composant vidéo (VGA IN 2)	12	Connecteur USB (type mini B)
<b>Les éléments ci-dessous ne concernent que le P1100C/P1200C :</b>		13	Bouton de réinitialisation
11	Connecteur de sortie vidéo	14	Del de courant pour le sans-fil
12	Connecteur USB (type mini B)	15	Connecteur HDMI
13	Bouton de réinitialisation	16	Connecteur USB (type A1)
14	Del de courant pour le sans-fil	17	Connecteur USB (type A2)
16	Connecteur USB (type A1)		
17	Connecteur USB (type A2)		
19	Signal analogique de PC /HDTV/ connecteur d'entrée vidéo de composant vidéo (VGA IN 2)		

## Panneau de commandes

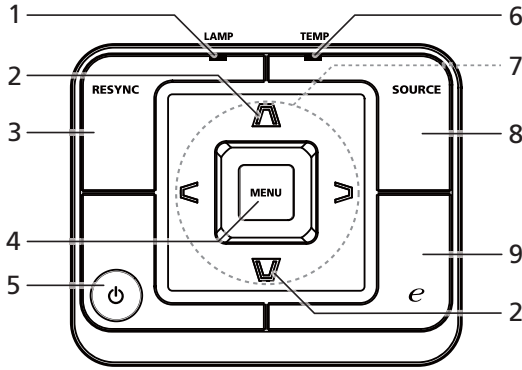

#	icône	Fonction	Description
1		LAMPE	DEL témoin de la lampe
2	△ ▽	Trapèze	Règle l'image pour compenser la distorsion d'image provoquée par l'inclinaison du projecteur (± 40 degrés).
3		RESYNC	Synchronise automatiquement le projecteur sur la source d'entrée.
4		MENU	<ul style="list-style-type: none"> <li>Appuyez sur «<b>MENU</b>» pour ouvrir le menu d'affichage à l'écran (OSD), retourner à l'étape précédente du menu OSD ou fermer le menu OSD.</li> <li>Confirmez votre sélection d'un élément.</li> </ul>
5	⏻	ALIMENTATION	Référez-vous à la description de la section « <b>Mise sous/hors tension du Projecteur</b> ».
6		TEMP	DEL témoin de la température
7	⬅️ ⬆️ ⬆️ ⬅️	Quatre boutons de sélection directionnelles	Utilisez <b>AVCS</b> pour choisir les éléments ou effectuer les réglages pour votre sélection.
8		SOURCE	Change la source active.
9	e	Touche Empowering	Fonctions exclusives d'Acer: eOpening, eView, eTimer, ePower Management.



## Disposition de la télécommande (P1100/P1200/P1203/P1206/P1303W)

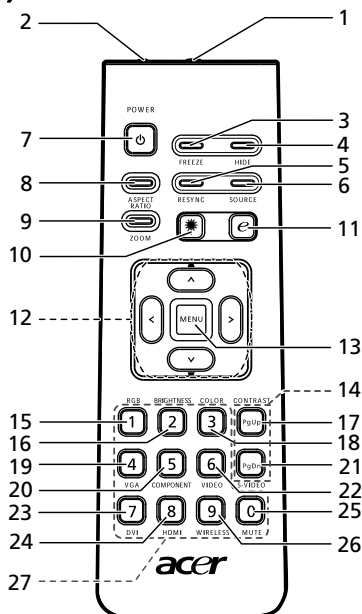

#	Icône	Fonction	Description
1		Emetteur infrarouge	Envoie des signaux au projecteur.
2(#)		Pointeur Laser	Dirigez la télécommande vers l'écran de visualisation.
3		FREEZE	Fait une pause sur l'image affichée sur l'écran.
4		HIDE	Arrête momentanément la vidéo. Appuyez sur « <b>HIDE</b> » pour cacher l'image, appuyez de nouveau pour restaurer l'affichage de l'image.
5		RESYNC	Synchronise automatiquement le projecteur sur la source d'entrée.
6		SOURCE	Change la source active.
7		POWER	Référez-vous à la section « <b>Mise sous/hors tension du Projecteur</b> ».
8		ASPECT RATIO	Pour choisir le rapport d'aspect souhaité (Auto/4:3/16:9). Auto/Plein/4:3 /16:9/L.Box (P1303W)
9		ZOOM	Permet de faire un zoom avant ou arrière sur l'image du projecteur.
10(#)		Bouton Laser	Orientez la télécommande vers l'écran de vision, appuyez sur ce bouton et maintenez-le appuyé pour activer le pointeur laser. Cette fonction n'est pas disponible pour le marché Japonais.
11		Touche Empowering	Fonctions Acer exclusives: eOpening, eView, eTimer, ePower Management.
12		TRAPEZE	Règle l'image pour compenser la distorsion d'image provoquée par l'inclinaison du projecteur ( $\pm 40$ degrés).

#	icône	Fonction	Description
12		Quatre boutons de sélection directionnelles	Utilisez les boutons haut, bas, gauche et droite pour choisir des éléments ou effectuer des réglages pour votre sélection.
13		MENU	<ul style="list-style-type: none"> <li>Appuyez sur « MENU » pour lancer le menu d'affichage à l'écran (OSD), allez à l'étape suivante pour le fonctionnement du menu OSD ou sortez du menu OSD.</li> <li>Confirmez votre sélection d'un élément.</li> </ul>
14		PgUp/PgDn	Pour le mode ordinateur uniquement. Utilisez ce bouton pour sélectionner la page suivante ou précédente. Cette fonction est uniquement disponible lorsque le connecteur USB Ctrl (USB type B) est connecté à un ordinateur via un câble USB.
15		RGB	Appuyez sur « RGB » pour l'optimisation des vraies couleurs.
16		BRIGHTNESS	Pressez « BRIGHTNESS » pour régler la luminosité de l'image.
17		CONTRASTE	Utilisez l'option « CONTRASTE » pour régler la différence entre la partie la plus claire et la partie la plus sombre de l'image.
18		COULEUR	Pressez « COLOR » pour régler la température des couleurs de l'image.
19		VGA	Appuyez sur « VGA » pour changer la source sur VGA. Ce connecteur est compatible RVB Analogique, YPbPr (480p/576p/720p/1080i), YCbCr (480i/576i) et RVBsync.
20		COMPOSANT	Aucune fonction.
21		S-VIDEO	Permet de choisir la source S-véideo.
22		VIDEO	Permet de choisir la source VIDEO COMPOSITE.
23		DVI	Aucune fonction.
24		HDMI™	Pour modifier la source et passer en HDMI™. (pour le modèle équipé du connecteur HDMI™)
25		MUTE	Permet de couper/de restaurer le son.
26		WIRELESS	Aucune fonction.
27		Pavé des touches numériques 0-9	Pressez « 0-9 » pour saisir un mot de passe dans le menu « Security settings (Paramètres de Sécurité) ».

## Note :



# Disposition de la télécommande (P1100A/P1100C/ P1200A/P1200B/P1200C/P1200i/P1200n/P1300WB)

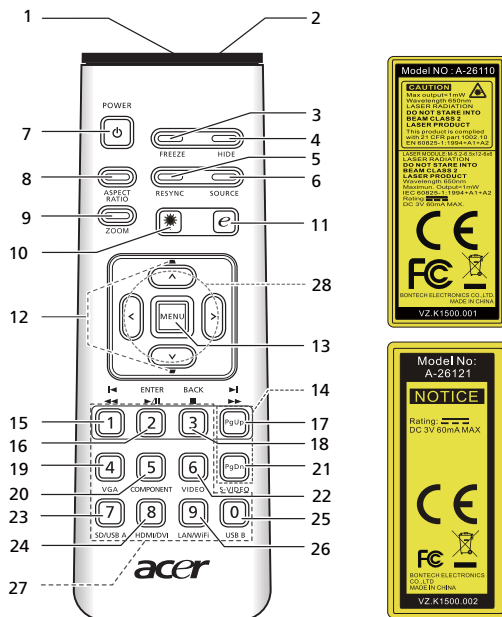

#	Icône	Fonction	Description
1		Emetteur infrarouge	Envoie des signaux au projecteur.
2(#)		Pointeur Laser	Dirige la télécommande vers l'écran de visualisation.
3		FREEZE	Fait une pause sur l'image affichée sur l'écran.
4		HIDE	Arrête momentanément la vidéo. Appuyez sur « <b>HIDE</b> » pour cacher l'image, appuyez de nouveau pour restaurer l'affichage de l'image.
5		RESYNC	Synchronise automatiquement le projecteur sur la source d'entrée.
6		SOURCE	Appuyez sur « <b>SOURCE</b> » pour choisir entre les sources RVB, Composante, S-Vidéo, Composite, PERITEL, HDTV et HDMI®.
7		POWER	Référez-vous à la section « <b>Mise sous/hors tension du Projecteur</b> ».
8		ASPECT RATIO	Pour choisir le rapport d'aspect souhaité (Auto/4:3/16:9)
9		ZOOM	Permet de faire un zoom avant ou arrière sur l'image du projecteur.
10(#)		Bouton Laser	Orientez la télécommande vers l'écran de vision, appuyez sur ce bouton et maintenez-le appuyé pour activer le pointeur laser. Cette fonction n'est pas disponible pour le marché Japonais.
11		Touche Empowering	Fonctions exclusives d'Acer : eOpening, eView, eTimer, ePower Management.

#	Icône	Fonction	Description
12	• •	TRAPEZE	Règle l'image pour compenser la distorsion d'image provoquée par l'inclinaison du projecteur ( $\pm 40$ degrés).
13		MENU	<ul style="list-style-type: none"> <li>Appuyez sur « <b>MENU</b> » pour ouvrir le menu d'affichage à l'écran (OSD), retourner à l'étape précédente du menu OSD ou fermer le menu OSD.</li> <li>Confirmez votre sélection d'un élément.</li> </ul>
14		PAGE	Pour le mode ordinateur uniquement. Utilisez ce bouton pour sélectionner la page suivante ou précédente. Cette fonction est uniquement disponible lorsque le projecteur est connecté à un ordinateur à l'aide d'un câble USB.
15	◀ ◀◀	Préc./Retour rapide	Appuyez sur « <b>Préc./Retour rapide</b> » pour accéder à l'index précédant, ou restez appuyé sur la touche pour effectuer un retour rapide dans le fichier multimédia en cours de lecture.
16	ENTER ▶/II	Enter/Lecture/Pause	Appuyez sur la touche " <b>Enter/Lecture/Pause</b> " pour lire/mettre sur pause le fichier multimédia.
17	▶ ▶▶	Suivant/Avance rapide	Appuyez une fois sur la touche " <b>Suivant/Avance rapide</b> " pour accéder à l'index suivant, ou restez appuyé sur la touche pour avancer rapidement dans le fichier multimédia en cours de lecture.
18	BACK ■	Back/Stop	Appuyez sur « <b>Back/Stop</b> » pour interrompre la lecture du fichier multimédia, ou retourner au dossier supérieur de données.
19		VGA	Appuyez sur « <b>VGA</b> » pour changer la source sur VGA. Ce connecteur est compatible RVB Analogique, YPbPr (480p/576p/720p/1080i), YCbCr (480i/576i) et RVBsync.
20		COMPOSANT	Pas de fonction COMPOSANT.
21		S-VIDEO	Appuyez sur « <b>S-VIDEO</b> » pour changer la source et passer en S-Vidéo.
22		VIDEO	Appuyez sur « <b>VIDEO</b> » pour changer la source et passer en vidéo composite.
23		SD/USB A	Appuyez sur « <b>SD/USB A</b> » pour passer de la source SD à la source USB A et vis versa. Ce projecteur prend en charge plusieurs types de formats de fichier photo/audio/vidéo.
24(*)		HDMI™/DVI	Appuyez sur « <b>HDMI™/DVI</b> » pour changer la source et passer en HDMI™.
25		USB B	Appuyez sur « <b>USB B</b> » pour changer la source et passer en USB mini B.
26		LAN/WiFi	Appuyez sur « <b>LAN/WiFi</b> » pour changer la source et passer en LAN/WiFi.
27		Pavé des touches numériques 0-9	Appuyez sur « <b>0-9</b> » pour saisir un mot de passe dans «Security (Sécurité) ».
28	^ < > v	Quatre boutons de sélection directionnelles	Utilisez les boutons haut, bas, gauche et droite pour choisir des éléments ou effectuer des réglages pour votre sélection.



Note : "# " La zone Japon n'est pas prise en charge.

"\* " Pas de fonction DVI

# Guide de mise en route

## Branchement du projecteur (P1100/P1200/ P1203/P1206/P1303W)

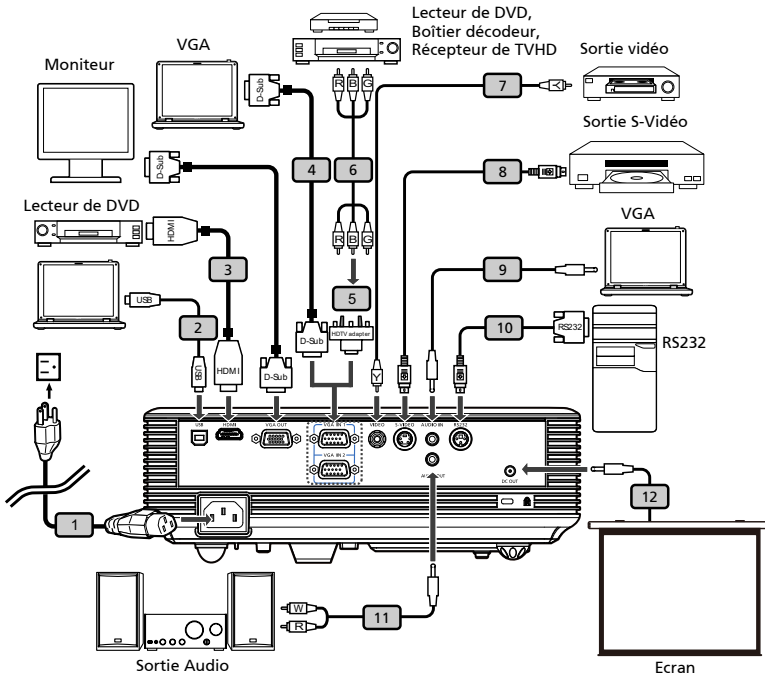

#	Description	#	Description
1	Cordon d'alimentation	7	Câble Vidéo composite
2	Câble USB	8	Câble S-Vidéo
3	Câble HDMI	9	Câble de prise audio/Prise
4	Câble VGA	10	Câble RS232
5	Adaptateur VGA vers Composant/HDTV	11	Prise de câble audio/RCA
6	Câble de composant 3 RCA	12	Câble 12V CC

## Branchement du projecteur les gammes (P1100A/P1100C/P1200A/P1200B/P1200C/P1200i/P1200n/P1300WB)

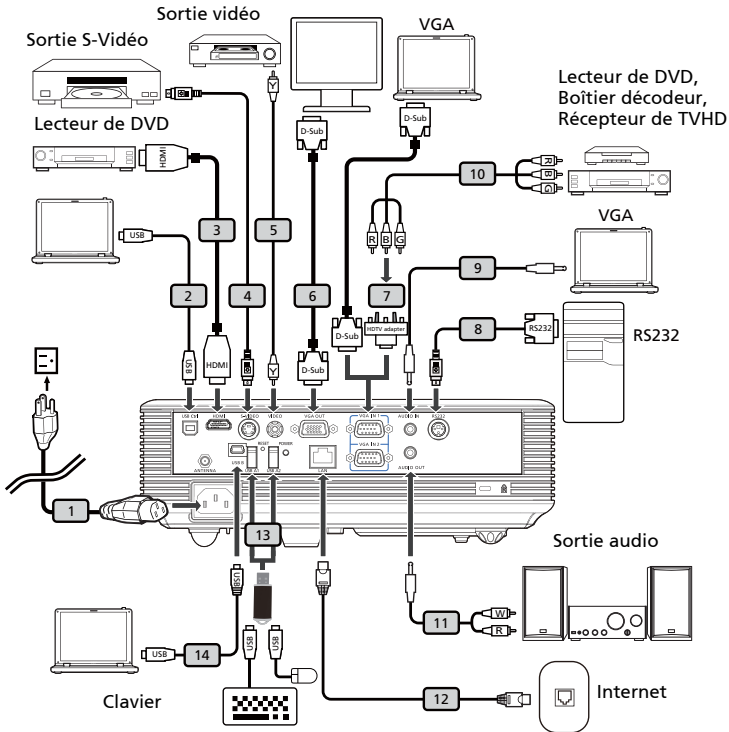

#	Description	#	Description
1	Cordon d'alimentation	8	Câble RS232
2	Câble USB	9	Câble de prise audio/Prise
3	Câble HDMI	10	Câble de composant 3 RCA
4	Câble S-Vidéo	11	Câble de prise audio/RCA
5	Câble Vidéo composite	12	Câble LAN
6	Câble VGA	13 <sup>(*)</sup>	Disque/clé USB
7	Adaptateur VGA vers Composant/HDTV	14	Câble USB (type A vers mini USB)



**Note :** Pour vous assurer que le projecteur fonctionne correctement avec votre ordinateur, assurez-vous que la

fréquence du mode d'affichage est compatible avec le projecteur.

**Note :** "\*" Limite du lecteur USB, ne supporte pas une consommation électrique supérieure à 500mA. Veuillez installer une alimentation externe pour l'appareil USB.

# Mise sous/hors tension du projecteur

## Mise sous tension du projecteur

- 1 Enlevez le protège-objectif. (Illustration #1)
- 2 Assurez-vous que le cordon d'alimentation et le câble de signal sont correctement connectés. Le voyant DEL d'alimentation clignotera en rouge.
- 3 Allumez le projecteur en pressant le bouton «Power» sur le panneau de contrôle et la DEL témoin d'alimentation s'allumera en bleu. (Illustration #2)
- 4 Allumez votre source (ordinateur de bureau, ordinateur portable, lecteur vidéo etc.). Le projecteur détectera automatiquement la source.
  - Si l'écran affiche les icônes «Verrouillage» et «Source», cela signifie que le projecteur est verrouillé pour un type de source prédéfini et qu'aucun signal d'entrée de tel type n'est détecté.
  - Si l'écran affiche «Pas de signal», veuillez vous assurer que les câbles de signal sont correctement connectés.
  - Si vous connectez plusieurs sources en même temps, utilisez le bouton «Source» sur le panneau de contrôle ou utilisez la touche de source directe sur la télécommande pour passer de l'une à l'autre.

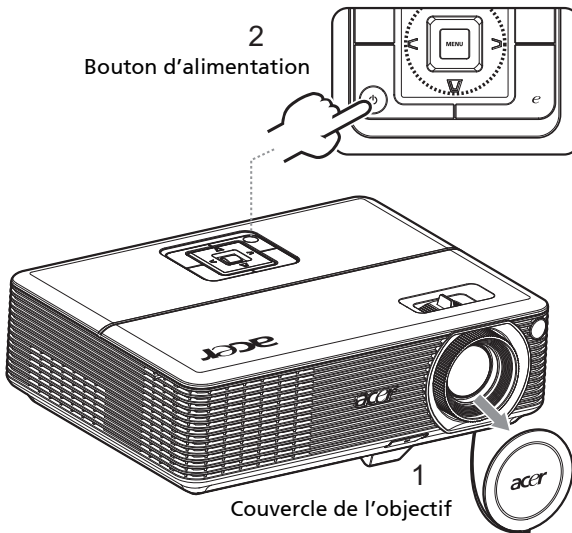



## Mise hors tension du projecteur

- 1 Pour éteindre le projecteur, appuyez sur le bouton de puissance. Ce message apparaît : «**Veillez appuyer à nouveau sur le bouton de puissance pour terminer le processus de mise hors service.**» Appuyez à nouveau sur le bouton de puissance.
- 2 La LED d'indication de puissance passe au ROUGE et clignote rapidement dès que le projecteur est éteint, le (s) ventilateur (s) continue (nt) de fonctionner environ 2 minutes pour assurer un refroidissement correct du système.
- 3 Tant que le cordon d'alimentation reste branché, vous pouvez rallumer à tout moment le projecteur en appuyant sur le bouton de puissance pendant les 2 minutes du processus de mise hors service.
- 4 A la fin du refroidissement du système, la LED d'indication de puissance arrête de clignoter et passe au rouge fixe pour indiquer le mode standby.
- 5 Il est maintenant sûr de débrancher le cordon d'alimentation.



### Témoins d'avertissement :

- « **Projecteur en surchauffe. La lampe va bientôt s'éteindre automatiquement.** »  
Ce message d'écran vous indique que le projecteur a trop chauffé. La lampe va s'éteindre automatiquement, le projecteur va s'éteindre automatiquement et la LED d'indication de température va passer au rouge fixe. Veuillez contacter votre vendeur ou service de dépannage.
- « **Défaillance du ventilateur. La lampe va bientôt s'éteindre automatiquement.** »  
Ce message d'écran vous indique que le ventilateur est en défaut. La lampe va s'éteindre automatiquement, le projecteur va s'éteindre automatiquement et la LED d'indication de température va clignoter. Veuillez contacter votre vendeur ou service de dépannage.



**Remarque:** Si le projecteur s'éteint automatiquement et la LED d'indication de température passe au rouge fixe, veuillez contacter votre vendeur ou service de dépannage.

## Réglage de l'image projetée

### Réglage de la hauteur de l'image projetée

Le projecteur est équipé d'un pied réglable permettant d'ajuster la hauteur de l'image.

Pour faire monter l'image:

- 1 Appuyez sur le déclencheur de libération du pied. (Illustration #1)
- 2 Faites monter l'image à l'angle de hauteur souhaité (Illustration #2), relâchez ensuite le bouton pour verrouiller le pied en position.
- 3 Utilisez la molette de réglage à bascule (Illustration #3) pour affiner l'angle d'affichage.

Pour faire descendre l'image:

- 1 Appuyez sur le déclencheur de libération du pied. (Illustration #1)
- 2 Faites descendre l'image à l'angle de hauteur souhaité (Illustration #2), relâchez ensuite le bouton pour verrouiller le pied en position.
- 3 Utilisez la molette de réglage à bascule (Illustration #3) pour affiner l'angle d'affichage.

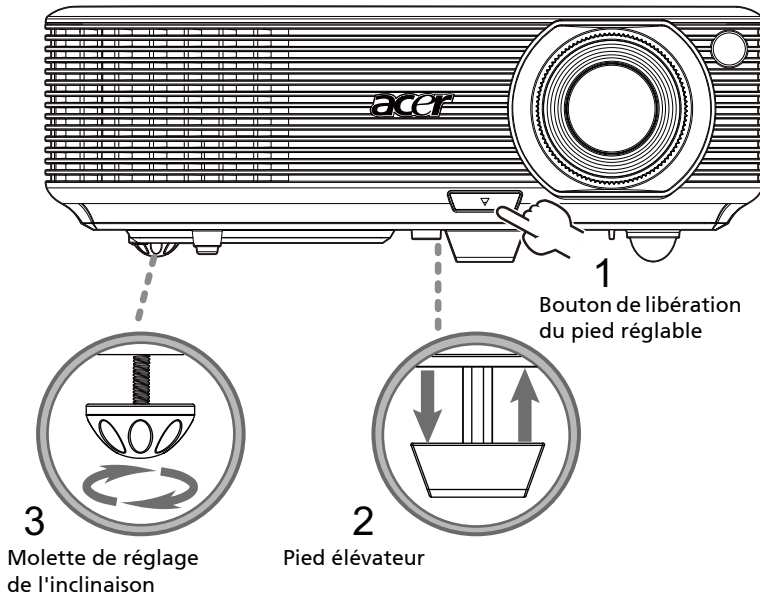

## Comment optimiser la taille de l'image et la distance

Consultez le tableau ci-dessous pour connaître des tailles d'image optimales réalisables lorsque le projecteur est positionné à la distance désirée de l'écran.

- Gamme P1100/P1100A/P1100C/P1200/P1200A/P1200B/P1200C/P1200n/P1200i/P1203/P1206 Exemple: Si le projecteur est à 3 m de l'écran, les tailles d'image peuvent varier entre 69 pouces et 76 pouces pour obtenir une image de bonne qualité.

Gamme P1100/P1100A/P1100C/P1200/P1200A/P1200B/P1200C/  
P1200n/P1200i/P1203/P1206



**Note:** Nous vous rappelons que, selon la figure illustrée ci-dessous, il est obligatoire d'obtenir un espace de hauteur de 133 cm lorsque le projecteur est situé à une distance de 3m.

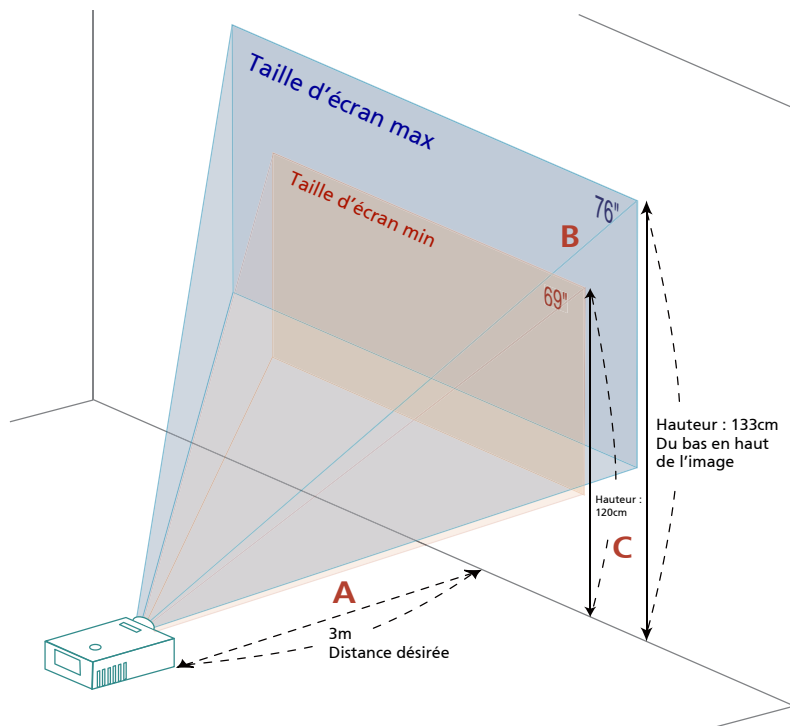

**Figure:** Distance fixe avec différents zooms et tailles d'écran.

Gamme P1100/P1100A/P1100C/P1200/P1200A/P1200B/P1200C/  
P1200n/P1200i/P1203/P1206

Désiré Distance (m) <A>	Taille de l'écran		Dessus	Taille de l'écran		Dessus
	(Zoom Min.)			(Zoom Max.)		
	Diagonal (pouce) <B>	L (cm) x H (cm)	Du bas en haut de l'image (cm) <C>	Diagonal (pouce) <B>	L (cm) x H (cm)	Du bas en haut de l'image (cm) <C>
1,5	34	70 x 52	60	38	77 x 58	66
2	46	93 x 70	80	50	103 x 77	88
2,5	57	116 x 87	100	63	128 x 96	111
3	69	140 x 105	120	76	154 x 115	133
3,5	80	163 x 122	140	88	179 x 135	155
4	92	186 x 140	160	101	205 x 154	177
4,5	103	209 x 157	181	114	231 x 173	199
5	114	233 x 174	201	126	256 x 192	221
6	137	279 x 209	241	151	308 x 231	265
7	160	326 x 244	281	177	359 x 269	310
8	183	372 x 279	321	202	410 x 308	354
9	206	419 x 314	361	227	462 x 346	398
10	229	465 x 349	401	252	513 x 385	442
11	252	512 x 384	441	278	564 x 423	487
12	275	558 x 419	481	303	615 x 462	531

Rapport de zoom: 1,1x

- Gamme P1300WB/P1303W Exemple: Si le projecteur est à 3 m de l'écran, les tailles d'image peuvent varier entre 82 pouces et 90 pouces pour obtenir une image de bonne qualité.

### Gamme P1300WB/P1303W



**Note:** Nous vous rappelons que, selon la figure illustrée ci-dessous, il est obligatoire d'obtenir un espace de hauteur de 135 cm lorsque le projecteur est situé à une distance de 3m.

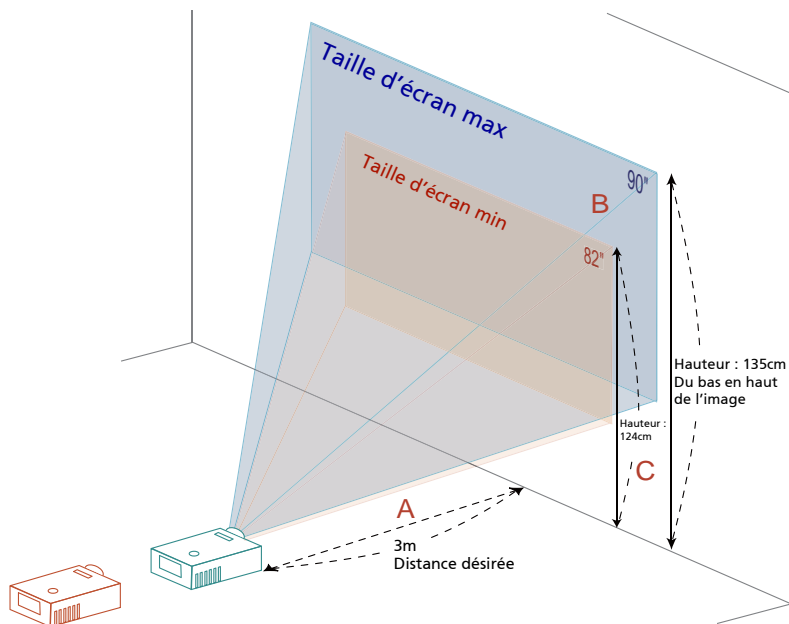

**Figure:** Distance fixe avec différents zooms et tailles d'écran.

## Gamme P1300WB/P1303W

Désiré Distance (m) <A>	Taille de l'écran		Dessus	Taille de l'écran		Dessus
	(Zoom Min.)			(Zoom Max.)		
	Diagonal (pouce) <B>	L (cm) x H (cm)	Du bas en haut de l'image (cm) <C>	Diagonal (pouce) <B>	L (cm) x H (cm)	Du bas en haut de l'image (cm) <C>
1,5	41	88 x 55	62	45	97 x 60	68
2	55	118 x 74	82	60	129 x 81	90
2,5	68	147 x 92	103	75	161 x 101	113
3	82	176 x 110	124	90	194 x 121	135
3,5	96	206 x 129	144	105	226 x 141	158
4	109	235 x 147	165	120	258 x 161	181
4,5	123	265 x 165	185	135	290 x 181	203
5	137	294 x 184	206	150	323 x 202	226
6	164	353 x 221	247	180	387 x 242	271
7	191	412 x 257	288	210	452 x 282	316
8	218	471 x 294	329	240	516 x 323	361
9	246	529 x 331	371	270	581 x 363	406
10	273	588 x 368	412	300	645 x 403	452

Rapport de zoom: 1,1x

## Comment obtenir une taille d'image préférée en réglant la distance et le zoom

Gamme P1100/P1100A/P1100C/P1200/P1200A/P1200B/P1200C/  
P1200n/P1200i/P1203/P1206

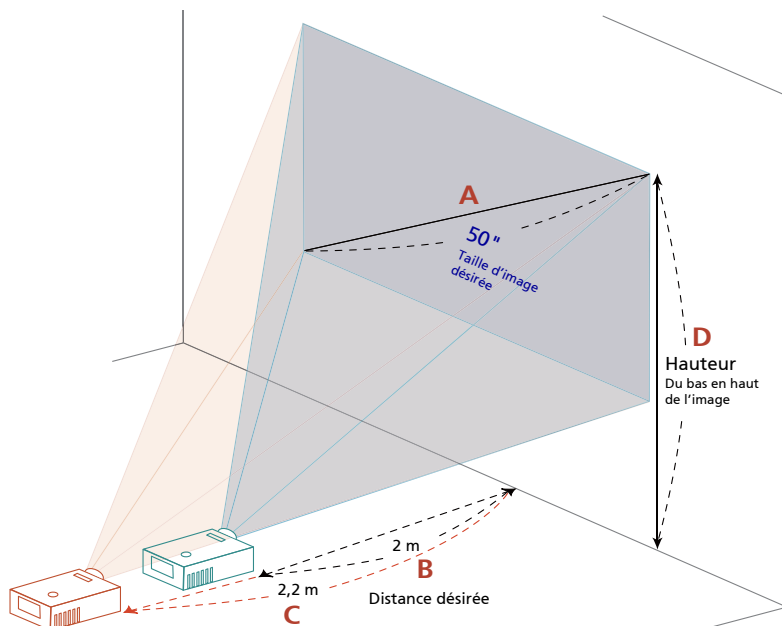

Le tableau ci-dessous explique la façon d'obtenir une taille d'image désirée en réglant soit la position soit la bague de réglage du zoom. Par exemple: Pour obtenir une taille d'image de 50 pouces, réglez le projecteur sur une distance de 2 m à 2,2 m de l'écran et réglez le niveau du zoom en fonction.

Gamme P1100/P1100A/P1100C/P1200/P1200A/P1200B/P1200C/  
P1200n/P1200i/P1203/P1206

Taille d'image désirée		Distance (m)		Haut (cm)
Diagonal (pouce) <A>	L (cm) x H (cm)	Zoom Max. <B>	Zoom Min. <C>	Du bas en haut de l'image <D>
30	61 x 46	1,2	1,3	53
40	81 x 61	1,6	1,7	70
50	102 x 76	2,0	2,2	88
60	122 x 91	2,4	2,6	105
70	142 x 107	2,8	3,1	123
80	163 x 122	3,2	3,5	140
90	183 x 137	3,6	3,9	158
100	203 x 152	4,0	4,4	175
120	244 x 183	4,8	5,2	210
150	305 x 229	5,9	6,6	263
180	366 x 274	7,1	7,9	315
200	406 x 305	7,9	8,7	351
250	508 x 381	9,9	10,9	438
300	610 x 457	11,9		526

Rapport de zoom: 1,1x





## Gamme P1300WB/P1303W

Taille d'image désirée		Distance (m)		Haut (cm)
Diagonal (pouce) <A>	L (cm) x H (cm)	Zoom Max. <B>	Zoom Min. <C>	Du bas en haut de l'image <D>
30	65 x 40	1,0	1,1	45
40	86 x 54	1,3	1,5	60
50	108 x 67	1,7	1,8	76
60	129 x 81	2,0	2,2	91
70	151 x 94	2,3	2,6	106
80	172 x 108	2,7	2,9	121
90	194 x 121	3,0	3,3	136
100	215 x 135	3,3	3,7	151
120	258 x 162	4,0	4,4	181
150	323 x 202	5,0	5,5	226
180	388 x 242	6,0	6,6	271
200	431 x 269	6,7	7,3	302
250	538 x 337	8,3	9,2	377
300	646 x 404	10,0		452

Rapport de zoom: 1,1x

# Commandes Utilisateur

## Menu d'installation

Le menu d'installation offre un affichage à l'écran (OSD) pour l'installation et la maintenance du projecteur. Utilisez l'OSD seulement lorsque le message «Aucun signal d'entrée» s'affiche sur l'écran.

Les options du menu permettent de régler et d'ajuster des paramètres comme la taille de l'écran, la distance, la mise au point, la correction de trapèze, etc.

- 1 Allumez le projecteur en appuyant sur le bouton «Power» du panneau de contrôle.
- 2 Appuyez sur le bouton menu du panneau de contrôle pour ouvrir l'OSD d'installation et de maintenance du projecteur.

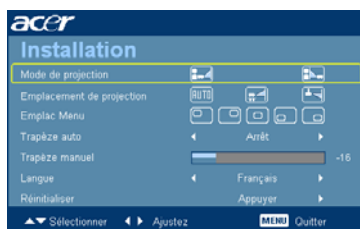







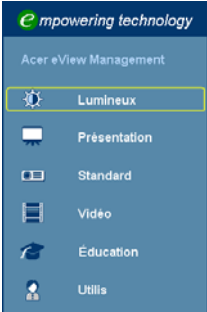

- 3 Le motif en arrière plan est un guide pour vous aider à ajuster les réglages de calibrage et d'alignement, comme la taille de l'écran et la distance, la mise au point, etc.
- 4 Le menu d'installation contient les options suivantes:
  - Méthode de projection
  - Position du menu
  - Réglages du trapèze
  - Réglages de la langue
  - Fonction Réinitialiser avec les réglages par défaut

Utilisez les flèches haut et bas pour sélectionner une option et les flèches gauche et droite pour changer le réglage de l'option, et la flèche droite pour ouvrir un sous-menu pour plus de réglages. Les nouveaux réglages seront automatiquement enregistrés lorsque vous fermez le menu.

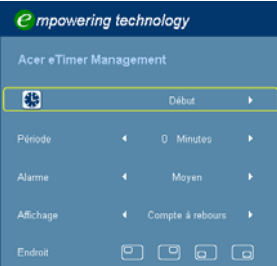
- 5 Appuyez sur le bouton du menu n'importe quand pour fermer le menu et retourner à l'écran de bienvenue d'Acer.

# Acer Empowering Technology

<p><b>Touche Empowering</b> </p> 	<p>La touche Empowering Acer fournit quatre fonctions exclusives d'Acer, Z qui sont «Acer eView Management», «Acer eTimer Management», «Acer eOpening Management» et «Acer ePower Management». Appuyez sur la touche «» pendant plus d'une seconde pour ouvrir le menu principal OSD et modifier ses fonctions.</p>
<p><b>Acer eView Management</b></p> 	<p>Appuyez sur «» pour ouvrir le sous-menu «Acer eView Management».</p> <p>«Acer eView Management» concerne la sélection du mode d'affichage. Veuillez vous référer à la section Menus OSD (Affichage à l'écran) pour plus de détails.</p>
<p><b>Acer eTimer Management</b></p> 	<p>Appuyez sur «» pour ouvrir le sous-menu «Acer eTimer Management».</p> <p>«Acer eTimer Management» dispose de la fonction de rappel permettant de contrôler la durée de présentation. Veuillez vous référer à la section Menus OSD (Affichage à l'écran) pour plus de détails.</p>
<p><b>Acer eOpening Management</b></p> 	<p>Pressez «» pour lancer «Acer eOpening Management».</p> <p>«Acer eOpening Management» permet à l'utilisateur de choisir une image personnalisée pour l'écran de Démarrage. Veuillez vous référer à la section OSD (Affichage à l'écran) pour plus de détails.</p>

## Acer ePower Management



Appuyez sur «  » pour lancer «Acer ePower Management». «Acer ePower Management» offre à l'utilisateur un raccourci pour économiser la durée de vie de la lampe et du projecteur. Veuillez vous référer à la section OSD (Affichage à l'écran) pour plus de détails.

## Menus OSD (Affichage à l'écran)

Le projecteur possède des menus d'affichage à l'écran dans différentes langues qui vous permettent d'effectuer des réglages d'image et de modifier toute une gamme de paramètres.





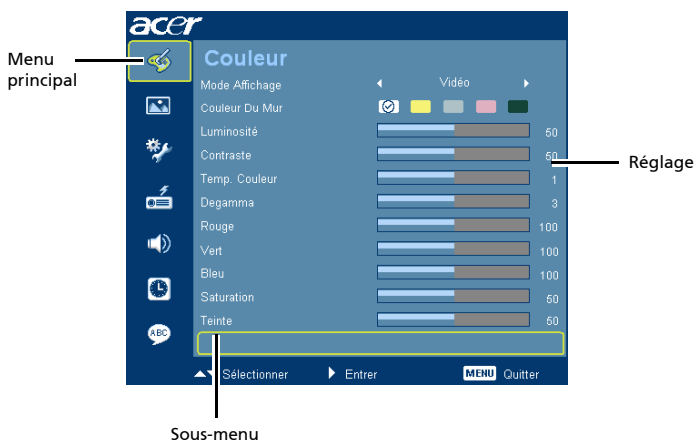

### Utilisation du menu OSD



- Pour ouvrir le menu OSD, appuyez sur «**Menu**» sur la télécommande ou le panneau de contrôle.
- Lorsque l'OSD apparaît, utilisez les touches **▲▼** pour sélectionner un élément dans le menu principal. Une fois que vous avez sélectionné l'item désiré dans le menu principal, appuyez sur **▶** pour accéder au sous-menu et effectuer les réglages de la fonction.
- Utilisez les **▲▼** touches pour sélectionner une fonction souhaitée et réglez ses paramètres avec les **◀▶** touches.
- Sélectionnez l'élément suivant à régler dans le sous-menu et réglez comme décrit ci-dessus.
- Appuyez sur «**MENU**» sur la télécommande ou le panneau de contrôle, l'écran retournera au menu principal.
- Pour quitter l'OSD, appuyez une nouvelle fois sur «**MENU**» sur la télécommande ou le panneau de contrôle. Le menu OSD disparaîtra et le projecteur enregistrera automatiquement les nouveaux paramètres.



# Couleur



Mode Affichage	<p>Il existe de nombreux pré-réglages usine optimisés pour toute une gamme de types d'images.</p> <ul style="list-style-type: none"> <li>• Lumineux: Pour optimiser la luminosité.</li> <li>• Présentation: Pour les présentations pendant les réunions avec plus de luminosité.</li> <li>• Standard: Pour un environnement commun.</li> <li>• Vidéo: Pour une lecture vidéo dans un environnement lumineux.</li> <li>• Éducation: Pour environnement éducatif.</li> <li>• Utilis: Pour enregistrer les réglages de l'utilisateur.</li> </ul>
Couleur du mur	<p>Utilisez cette fonction pour choisir une couleur appropriée pour le mur. Il y a plusieurs choix, y compris blanc, jaune clair, bleu clair, rose et vert foncé. Ceci permet de corriger la déviation des couleurs due à la couleur du mur, pour un ton d'image plus précis.</p>
Luminosité	<p>Règle la luminosité de l'image.</p> <ul style="list-style-type: none"> <li>• Appuyez sur  pour assombrir l'image.</li> <li>• Appuyez sur  pour éclaircir l'image.</li> </ul>
Contraste	<p>Le réglage «Contraste» permet de contrôler la différence entre les zones les plus claires et les plus sombres de l'image. Le réglage du contraste modifie la quantité de noir et de blanc dans l'image.</p> <ul style="list-style-type: none"> <li>• Appuyez sur  pour baisser le contraste.</li> <li>• Appuyez sur  pour augmenter le contraste.</li> </ul>
Temp. couleur	<p>Permet de régler la température de couleur. A une température des couleurs plus élevée, l'écran apparaît plus froid; à une température des couleurs plus basse, l'écran apparaît plus chaud.</p>
Degamma	<p>Influence la représentation des scènes sombres. Avec une valeur gamma supérieure, une scène sombre paraîtra plus claire.</p>
Rouge	Règle la couleur rouge.
Vert	Règle la couleur verte.
Bleu	Règle la couleur bleue.
Saturation	<p>Règle une image vidéo depuis le noir et blanc jusqu'à des couleurs pleinement saturées.</p> <ul style="list-style-type: none"> <li>• Appuyez sur  pour diminuer la quantité de couleurs sur l'image.</li> <li>• Appuyez sur  pour augmenter la quantité de couleurs sur l'image.</li> </ul>





Teinte	<p>Règle la balance des couleurs du rouge et du vert.</p> <ul style="list-style-type: none"> <li>Appuyez sur  pour diminuer la quantité du vert sur l'image.</li> <li>Appuyez sur  pour augmenter la quantité du rouge sur l'image.</li> </ul>
--------	--











**Note :** Les fonctions « Saturation » et « Teinte » ne sont pas disponibles dans le mode Ordinateur et le mode HDMI (RVB).

## Image



<p>Mode de projection</p>  	<ul style="list-style-type: none"> <li>Avant: Le paramètre d'usine par défaut.</li> <li>Arrière: Inverse l'image pour que vous puissiez projeter depuis derrière un écran translucide.</li> </ul>
<p>Emplacement de projection</p>   	<ul style="list-style-type: none"> <li>Auto: Ajuste automatiquement la position de projection de l'image.</li> <li>Bureau</li> <li>Plafond: Retourne l'image de haut en bas pour la projection montée au plafond.</li> </ul>



<p>Rapport d'Aspect</p> 	<p>Utilisez cette fonction pour choisir le format d'image souhaité.</p> <ul style="list-style-type: none"> <li>• Auto: Conserve le rapport largeur-hauteur original de l'image et maximise l'image pour qu'elle s'adapte aux pixels horizontaux ou verticaux initiaux.</li> <li>• Plein écran: Redimensionne l'image de façon à ce qu'elle occupe le plein écran en largeur (1280 pixels) et en hauteur (800 pixels).</li> <li>• 4:3: L'image sera mise à l'échelle pour s'adapter à l'écran et s'affichera au format 4:3.</li> <li>• 16:9: L'image sera mise à l'échelle pour s'adapter à la largeur de l'écran et à la hauteur réglée pour afficher l'image au format 16:9.</li> <li>• L.Box: Conserve le rapport d'aspect du signal d'origine et applique un zoom avant de 1,333 fois.</li> </ul> <p><b>&lt;Note&gt;</b> Les fonctions « Plein » et « L.Box » ne sont pas prises en charge par les modèles P1300WB/P1303W.</p>
<p>Trapèze auto</p>	<p>Ajuste automatiquement l'image verticale.</p>
<p>Trapèze manuel</p>	<p>Règle la distorsion de l'image provoquée par l'inclinaison de la projection. (±40 degrés)</p>  <p><b>&lt;Note&gt;</b> La fonction Anti-distorsion manuelle n'est pas disponible lorsque Anti-distorsion auto est réglé sur « Activé ».</p>
<p>Position H.</p>	<ul style="list-style-type: none"> <li>• Appuyez sur  pour déplacer l'image vers la gauche.</li> <li>• Appuyez sur  pour déplacer l'image vers la droite.</li> </ul>
<p>Position V.</p>	<ul style="list-style-type: none"> <li>• Appuyez sur  pour déplacer l'image vers le bas.</li> <li>• Appuyez sur  pour déplacer l'image vers le haut.</li> </ul>
<p>Fréquence</p>	<p>Le paramètre «Fréquence» permet de modifier le taux de rafraîchissement du projecteur pour qu'il corresponde à la fréquence de la carte graphique de votre ordinateur. Si vous constatez une barre verticale vacillante dans l'image projetée, utilisez cette fonction pour effectuer les réglages nécessaires.</p>
<p>Suivi</p>	<p>Synchronise la fréquence du signal du projecteur avec la carte graphique. Si l'image est instable ou vacillante, utilisez cette fonction pour corriger le problème.</p>
<p>Netteté</p>	<p>Règle la netteté de l'image.</p> <ul style="list-style-type: none"> <li>• Appuyez sur  pour baisser la netteté.</li> <li>• Appuyez sur  pour augmenter la netteté.</li> </ul>
<p>3D</p>	<p>Sélectionnez «Marche» pour activer la fonction 3D DLP.</p> <ul style="list-style-type: none"> <li>• Marche: Sélectionnez cet élément lorsque vous utilisez des lunettes 3D DLP, une carte graphique avec tampon quad (NVIDIA/ATI...) et un fichier au format HQFS ou un DVD avec le lecteur logiciel correspondant.</li> <li>• Arrêt: Désactive le mode 3D.</li> </ul>
<p>Sync 3D G/D</p>	<p>Si vous voyez une image masquée ou superposée lorsque vous portez des lunettes 3D DLP, vous pouvez utiliser la fonction «Inversion» pour obtenir la meilleure séquence d'image gauche/droite pour voir une image correctement (pour 3D LDP).</p>



**Note:** Les fonctions « Position H. », « Position V. », « Fréquence » et « Suivi » ne sont pas disponibles en mode DVI ou Vidéo.

**Note:** La fonction « Netteté » n'est pas disponible dans les modes HDMI et Ordinateur.

**Note:** La fonction 3D n'est prise en charge que par les sources VGA. Pour le détail des temporisations 3D, voir le tableau de temporisation.

**Note:** Les réglages du programme d'application 3D de la carte graphique doivent être corrects pour un affichage 3D correct.

**Note:** Les lecteurs logiciels, tels que Stereoscopic Player et DDD TriDef Media Player, peuvent supporter les fichiers au format 3D. Vous pouvez télécharger ces trois lecteurs à partir de la page web suivante.

- NVIDIA Stereoscopic 3D Video Player:

[http://www.nvidia.com/object/3D\\_Drivers\\_Downloads.html](http://www.nvidia.com/object/3D_Drivers_Downloads.html)

- Stereoscopic Player (version d'évaluation):

[http://www.3dtv.at/Downloads/Index\\_en.aspx](http://www.3dtv.at/Downloads/Index_en.aspx)

- DDD TriDef Media Player (version d'évaluation):

<http://www.tridef.com/download/TriDef-3-D-Experience-4.0.2.html>

**Note:** « Sync 3D G/D » est seulement disponible lorsque 3D DLP est activé.

**Note:** Il y a un écran de rappel si la 3D est encore activée lorsque vous allumez le projecteur. Veuillez ajuster le paramètre en fonction de vos besoins.

Remarque : Le mode d'affichage 3D est activé maintenant.

1. Veuillez bien à la fois à entrer les signaux 3D corrects et à porter les lunettes. Il se peut que vous deviez exécuter la fonction "Inversion" pour l'option "Sync 3D G/D" pour pouvoir obtenir une image correcte.
2. Pensez à désactiver la 3D si vous ne voulez pas voir des images en 3D.
3. Les options du mode d'affichage sont désactivées lorsque la fonction 3D est activée.

# Gestion

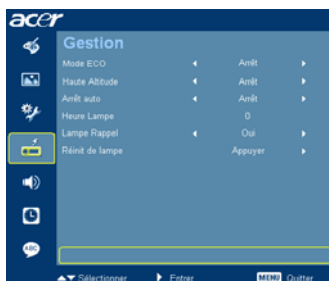

Mode ECO	Choisissez « Marche » pour baisser la lampe du projecteur et diminuer la consommation électrique, prolonger la durée de vie de la lampe et réduire le bruit. Choisissez « Arrêt » pour revenir au mode normal.
Haute Altitude	Choisissez « Marche » pour activer le mode Haute altitude. Fait fonctionner les ventilateurs à pleine vitesse et en continu de façon à refroidir de façon adéquate le projecteur.
Arrêt auto	Le projecteur s'éteindra automatiquement lorsque aucune entrée de signal n'est détectée après le délai prédéfini. (en minutes)
Heure Lampe	Affiche la durée de fonctionnement écoulée (en heure) de la lampe.
Lampe Rappel	Activez cette fonction pour afficher un rappel qui vous demandera de changer la lampe 30 heures avant la fin de sa durée de vie estimée.
Réinit de lampe	Appuyez sur le bouton  après avoir choisi « Oui » pour réinitialiser à 0 heure le compteur des heures d'utilisation de la lampe.

# Réglages

P1200n/P1100A/P1200A/P1200B/P1200C/P1300WB

P1200i





P1100/P1100C/P1200/P1200C



P1203/P1303W/P1206



Emplac Menu	Choisissez la position du menu sur l'écran d'affichage.
Verr. Source	Lorsque le verrouillage de source est « Arrêt », le projecteur recherche d'autres signaux si le signal d'entrée courant est perdu. Lorsque le verrouillage de source est « Marche », il «verrouillera» le canal source courant jusqu'à ce que vous pressiez le bouton « Source » sur la télécommande pour le canal suivant.
Écran de démarrage	Utilisez cette fonction pour choisir l'écran de démarrage voulu. Si vous modifiez ce paramètre, les modifications prendront effets lorsque vous quittez le menu OSD. <ul style="list-style-type: none"> <li>Acer: L'écran de démarrage par défaut de votre Projecteur ACER.</li> <li>Utilis: Utilisez une image mémorisée à l'aide de la fonction « Capture d'Écran ».</li> </ul>

<p><b>Capture d'écran</b></p> 	<p>Utilisez cette fonction pour personnaliser l'écran de démarrage. Pour capturer une image à utiliser comme écran de démarrage, suivez les étapes ci-dessous.</p> <p><b>Avis:</b> Avant de procéder aux étapes ci-dessous, assurez-vous que le paramètre « Trapèze » est réglé sur sa valeur par défaut 0 et que le rapport d'aspect est réglé sur 4:3. Pour les détails, référez-vous à la section « Image ».</p> <ul style="list-style-type: none"> <li>• Changez le paramètre « Ecran de démarrage » de son réglage par défaut « Acer » au réglage « Utilis. »</li> <li>• Pressez « Capture d'écran » pour personnaliser l'écran de démarrage.</li> <li>• Une boîte de dialogue apparaîtra confirmant votre opération. Choisissez « Oui » pour utiliser l'image courante comme votre écran de démarrage personnalisé. Le cadre de capture correspond à une zone rectangulaire rouge. Choisissez « Non » pour annuler la capture d'écran et quitter l'OSD (affichage à l'écran).</li> <li>• Un message apparaîtra indiquant que la capture d'écran est en cours.</li> <li>• Lorsque la capture d'écran est terminée, le message disparaîtra et l'affichage original apparaîtra.</li> <li>• L'écran de démarrage personnalisé, comme illustré ci-dessous, prendra effets à la réception d'un nouveau signal d'entrée ou au redémarrage du projecteur.</li> </ul>
<p><b>Sous-titrage</b></p>	<p>Choisissez un mode de sous-titrage préféré entre CC1, CC2, CC3, CC4. (CC1 affiche les sous-titres dans la langue principale de votre zone).</p> <p>Sélectionnez « Arrêt » pour éteindre la fonction de sous-titrage. Cette fonction n'est disponible que lorsqu'un signal d'entrée vidéo composite ou S-Vidéo est choisi et que sont format de système est le NTSC.</p> <p>&lt;Remarque&gt; Réglez les proportions de votre écran sur 4:3. Cette fonction n'est pas disponible lorsque les proportions sont « 16:9 » ou « Auto ».</p>
<p><b>Sécurité</b></p> 	<p><b>Sécurité</b></p> <p>Ce projecteur dispose d'une fonction de sécurité pratique permettant à l'administrateur de gérer l'utilisation du projecteur.</p> <p>Appuyez sur  pour modifier le réglage « Sécurité ». Si la fonction de la sécurité est activée, vous devez saisir le « Mot de passe Admin » avant d'effectuer le réglage de la sécurité.</p> <ul style="list-style-type: none"> <li>• Sélectionnez « Marche » pour activer la fonction de la sécurité. L'utilisateur doit saisir un mot de passe pour utiliser le projecteur. Veuillez vous référer à la section « Mot de passe utilisateur » pour les détails.</li> <li>• Si vous avez choisi « Arrêt », vous pourrez allumer le projecteur sans utiliser un mot de passe.</li> </ul>











**Note:** Cette fonction de capture d'écran est limitée à un rapport d'aspect 4:3 uniquement.

**Note:** Pour les modèles XGA, nous vous conseillons de régler la résolution de votre ordinateur sur 1024 x 768 avant d'utiliser cette fonction afin de pouvoir obtenir une image de meilleure qualité.

**Note:** Pour les modèles SVGA, nous vous conseillons de régler la résolution de votre ordinateur sur 800 x 600 avant d'utiliser cette fonction afin de pouvoir obtenir une image de meilleure qualité.



**Note:** Pour les modèles WXGA, nous vous conseillons de régler la résolution de votre ordinateur sur 1280 x 800 avant d'utiliser cette fonction afin de pouvoir obtenir une image de meilleure qualité.

	<p><b>Arrêt (Minutes)</b></p> <p>Une fois la « Sécurité » réglée sur « Marche », l'administrateur peut régler la fonction de délai.</p> <ul style="list-style-type: none"> <li>Appuyez sur  ou  pour choisir l'intervalle du délai.</li> <li>La plage va de 10 minutes à 990 minutes.</li> <li>Lorsque le temps s'est écoulé, le projecteur demandera à l'utilisateur de saisir le mot de passe une nouvelle fois.</li> <li>Le réglage d'usine par défaut du paramètre « Arrêt (Minutes) » est « Arrêt ».</li> <li>Une fois la fonction sécurité activée, le projecteur exigera de l'utilisateur la saisie du mot de passe lors de sa mise en marche. Le « Mot de passe utilisateur » et « Mot de passe admin » sont tous les deux acceptables pour cette boîte de dialogue.</li> </ul>
	<p><b>Mot de passe utilisateur</b></p> <ul style="list-style-type: none"> <li>Appuyez sur  pour créer ou modifier le « Mot de passe utilisateur ».</li> <li>Utilisez les boutons numériques de la télécommande pour définir votre mot de passe, puis appuyez sur la touche « MENU » pour confirmer votre sélection.</li> <li>Appuyez sur  pour supprimer un caractère inutile.</li> <li>Saisissez votre mot de passe à l'affichage du message « Confirmer mot de passe ».</li> <li>La longueur du mot de passe est limitée entre 4 et 8 caractères.</li> <li>Si vous sélectionnez « Demander le mot de passe seulement après avoir branché le cordon d'alimentation », le projecteur vous demandera de saisir le mot de passe chaque fois que le cordon d'alimentation est connecté.</li> <li>Si vous avez sélectionné l'option « Toujours demander le mot de passe pendant que le projecteur s'allume », vous devez saisir le mot de passe chaque fois que vous allumez le projecteur.</li> </ul>
	<p><b>Mot de passe Admin</b></p> <p>Le « Mot de passe admin » peut être utilisé à la fois dans les deux boîtes de dialogue « Entrer le mot de passe de l'administrateur » et « Entrer le mot de passe ».</p> <ul style="list-style-type: none"> <li>Pressez  pour modifier le « Mot de passe admin ».</li> <li>Le réglage d'usine par défaut du « Mot de passe admin » est « 1234 ».</li> </ul> <p>Si vous oubliez votre mot de passe administrateur, effectuez les étapes suivantes pour le retrouver:</p> <ul style="list-style-type: none"> <li>Un « Mot de Passe Universel » exclusif de 6 chiffres est imprimé sur la Carte de Sécurité (veuillez vous référer aux accessoires dans le paquet). Ce mot de passe exclusif est un numéro qui est toujours accepté par le projecteur peu importe que ce soit le Mot de Passe Administrateur.</li> <li>En cas de perte de la carte de sécurité et du numéro, veuillez contacter un centre de dépannage Acer.</li> </ul>
	<p><b>Verr.Ecran Démar.Utilis.</b></p> <ul style="list-style-type: none"> <li>L'écran de démarrage de l'utilisateur par défaut est « Arrêt ». Si le blocage de l'écran de démarrage de l'utilisateur est « Marche », les utilisateurs ne pourront plus changer l'écran de démarrage, cela évite aux autres utilisateurs de le changer de façon arbitraire. Choisissez « Arrêt » pour débloquer l'écran de démarrage.</li> </ul>
<p>SORTIE VGA (Veille)</p>	<ul style="list-style-type: none"> <li>Le réglage par défaut est « Arrêt ». Choisissez « Marche » pour activer la connexion SORTIE VGA.</li> </ul>

Réinitialiser	<ul style="list-style-type: none"> <li>Appuyez sur le bouton  et choisissez « Oui » pour réinitialiser les paramètres dans tous les menus aux valeurs d'usine par défaut.</li> </ul>
LAN	<ul style="list-style-type: none"> <li>Le réglage par défaut est « Arrêt ». Choisissez « Marche » pour activer la connexion LAN. (uniquement pour les modèles P1100A/P1200A/P1200B/P1200C/P1200n/P1300WB)</li> </ul>
LAN IP/Masque	<ul style="list-style-type: none"> <li>Identifiez l'IP et l'adresse du masque. (uniquement pour les modèles P1100A/P1200A/P1200B/P1200C/P1200i/P1200n/P1300WB)</li> </ul>
Réinitialisation LAN	<ul style="list-style-type: none"> <li>Réinitialiser la fonction LAN (uniquement pour les modèles P1100A/P1200A/P1200B/P1200C/P1200n/P1300WB)</li> </ul>
WiFi/LAN	<ul style="list-style-type: none"> <li>Le réglage par défaut est « Marche ». Choisissez « Arrêt » pour désactiver la connexion sans fil/LAN. (Uniquement pour le modèle P1200i)</li> </ul>
Réinitialisation WiFi/LAN	<ul style="list-style-type: none"> <li>Réinitialiser la fonction LAN ou la fonction sans fil. (Uniquement pour le modèle P1200i)</li> </ul>
Ecran auto	<ul style="list-style-type: none"> <li>Sur Marche par défaut, le déplacement haut/bas de l'écran électronique est lié à la mise sous/hors tension du projecteur</li> </ul>

## Audio



Volume	<ul style="list-style-type: none"> <li>Appuyez sur  pour baisser le volume.</li> <li>Appuyez sur  pour augmenter le volume.</li> </ul>
Silence	<ul style="list-style-type: none"> <li>Choisissez « Marche » pour couper le son.</li> <li>Choisissez « Arrêt » pour rétablir le son.</li> </ul>
Marche/Arrêt Volume	<ul style="list-style-type: none"> <li>Sélectionnez cette fonction pour définir le son de notification du démarrage/arrêt du projecteur.</li> </ul>
Volume de l'alarme	<ul style="list-style-type: none"> <li>Utilisez cette fonction pour définir le son d'une notification d'alerte.</li> </ul>

# Minuteur



Emplacement minuteur	<ul style="list-style-type: none"> <li>Choisissez l'emplacement d'affichage du minuteur sur l'écran.</li> </ul>
Démarrer le minuteur	<ul style="list-style-type: none"> <li>Appuyez sur  pour démarrer ou arrêter le minuteur.</li> </ul>
Durée du minuteur	<ul style="list-style-type: none"> <li>Appuyez sur  ou  pour régler la durée du minuteur.</li> </ul>
Volume du minuteur	<ul style="list-style-type: none"> <li>Utilisez cette fonction pour définir le son de notification pour l'activation de la fonction minuteur et l'arrêt du minuteur.</li> </ul>
Affichage de l'horloge	<ul style="list-style-type: none"> <li>Appuyez sur  ou  pour régler la durée du minuteur.</li> </ul>

# Langue



Langue	<p>Choisissez la langue du menu OSD. Utilisez les touches  ou  pour sélectionner votre langue préférée pour les menus.</p> <ul style="list-style-type: none"> <li>Appuyez sur  pour confirmer votre choix.</li> </ul>
--------	---



# Gestion de la page Web Acer LAN

## Comment se connecter

Ouvrez le navigateur et saisissez l'adresse IP du serveur 192. 168. 0.100 pour localiser la page d'accueil ci-dessous de la gestion de la page Web Acer LAN. Vous devez disposer d'un mot de passe pour établir une connexion.

Sélectionnez un utilisateur. **L'administrateur** dispose des privilèges lui permettant de traiter plusieurs opérations, telles que le paramétrage du réseau et celui des alertes. Le mot de passe par défaut de l'administrateur est « admin ». Et **l'utilisateur** est celui de privilèges standard avec le mot de passe par défaut « user ». Cliquez sur le bouton Login (Connexion) pour afficher la page d'accueil avec le mot de passe correct.

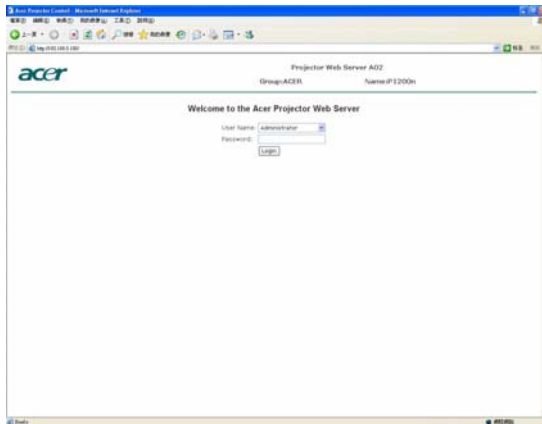

## Page d'accueil

La page d'accueil affiche le statut des connexions ainsi que trois fonctions, **Panneau de configuration**, **Paramètres du réseau** et **Paramètres des alertes**.

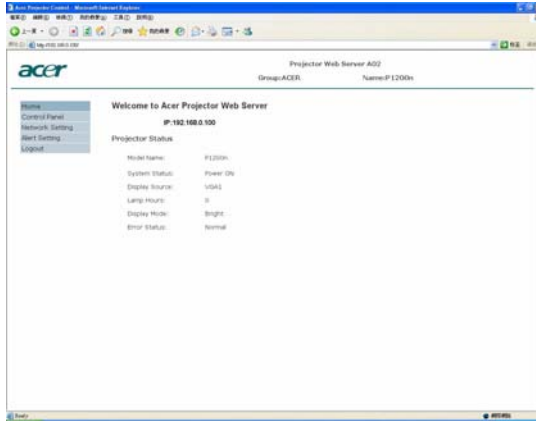

**Remarque :** le panneau de configuration et les paramètres du réseau sont réservés à l'Administrateur.

## Panneau de configuration

L'utilisateur peut contrôler et régler le projecteur via cette page.

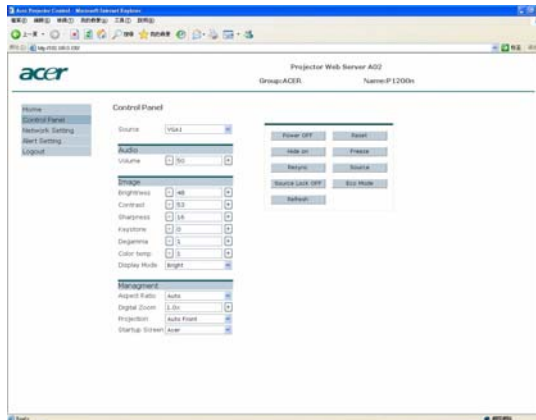

## Paramètres du réseau

L'utilisateur peut régler une adresse IP, un nom de groupe et un mot de passe. Après avoir changé la configuration du réseau ou le mot de passe, le projecteur est automatiquement remis en marche lorsque vous appuyez sur Appliquer.

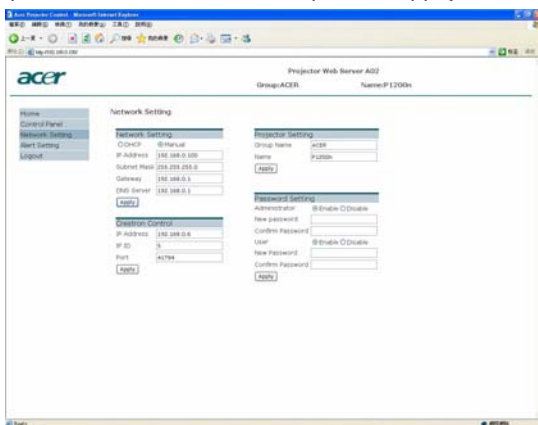

**Remarque :** le nom du groupe et celui du projecteur ne doivent pas dépasser 32 caractères.

## Paramètres des alertes

L'utilisateur peut envoyer un e-mail avec un message d'erreur en cas de problème avec le projecteur.

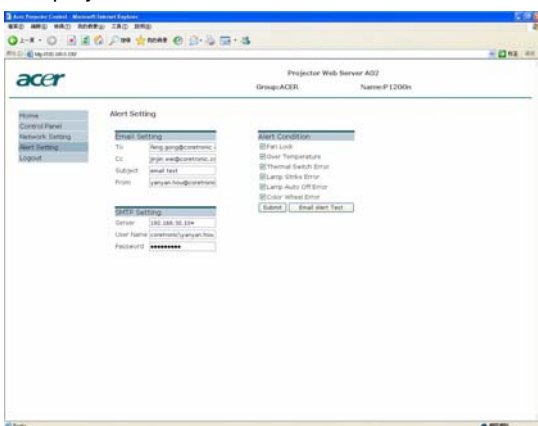

## Déconnexion

Après avoir effectué une déconnexion, la page de connexion s'affiche dans les 5 secondes.

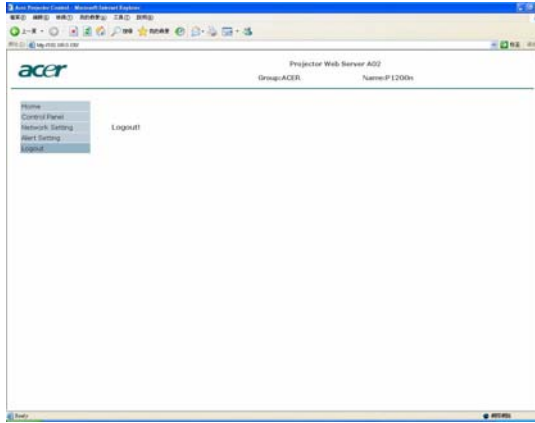

# Annexes

## Guide de dépannage

Si vous rencontrez des problèmes avec votre projecteur Acer, référez-vous au guide de dépannage suivant. Si des problèmes persistent, contactez votre revendeur local ou le centre de service.

### Problèmes d'image et solutions

#	Problème	Solution
1	Aucune image n'apparaît à l'écran	<ul style="list-style-type: none"> <li>Effectuez la connexion comme décrit dans la section «Mise en route».</li> <li>Assurez-vous qu'aucune des broches du connecteur n'est tordue ou cassée.</li> <li>Vérifiez si la lampe du projecteur a été correctement installée. Veuillez vous référer à la section «Remplacement de la lampe».</li> <li>Assurez-vous d'avoir retiré le protège-objectif et que le projecteur est sous tension.</li> </ul>
2	Image affichée partiellement, en défilement ou incorrecte (Pour PC (Windows 95/98/2000/XP))	<ul style="list-style-type: none"> <li>Appuyez sur «RESYNC» sur la télécommande ou le panneau de contrôle.</li> <li>Pour une image affichée incorrectement:             <ul style="list-style-type: none"> <li>Allez dans «Mon ordinateur», ouvrez le «Panneau de configuration» puis double-cliquez sur l'icône «Affichage».</li> <li>Sélectionnez l'onglet «Réglages».</li> <li>Vérifiez que le réglage de la résolution de votre écran est inférieur ou égal à UXGA (1600 x 1200).</li> <li>Cliquez sur le bouton «Propriétés avancées».</li> </ul> </li> <li>Si le problème persiste, changez l'affichage du moniteur utilisé actuellement et suivez les étapes ci-dessous:             <ul style="list-style-type: none"> <li>Vérifiez que le réglage de la résolution est inférieur ou égal à UXGA (1600 x 1200).</li> <li>Cliquez sur le bouton «Changer» sous l'onglet «Moniteur».</li> <li>Cliquez sur «Afficher tous les périphériques». Ensuite sélectionnez «Types de moniteur standard» sous la boîte SP puis choisissez le mode de résolution dont vous avez besoin sous «Modèles».</li> <li>Vérifiez que le réglage de la résolution de l'écran du moniteur est inférieur ou égal à UXGA (1600 x 1200).</li> </ul> </li> </ul>

3	Image affichée partiellement, en défilement ou incorrecte (pour ordinateurs portables)	<ul style="list-style-type: none"> <li>• Appuyez sur «RESYNC» sur la télécommande ou le panneau de contrôle.</li> <li>• Pour une image affichée incorrectement: <ul style="list-style-type: none"> <li>• Suivez les étapes du point 2 (ci-dessus) pour régler la résolution de votre ordinateur.</li> <li>• Appuyez sur les touches de changement de la sortie. Par exemple: [Fn]+[F4], Compaq [Fn]+[F4], Dell [Fn]+[F8], Gateway [Fn]+[F4], IBM [Fn]+[F7], HP [Fn]+[F4], NEC [Fn]+[F3], Toshiba [Fn]+[F5]</li> </ul> </li> <li>• Si vous avez des difficultés pour changer les résolutions ou si votre moniteur se bloque, rallumez tous les appareils, y compris le projecteur.</li> </ul>
4	L'écran de l'ordinateur portable n'affiche pas de présentation	<ul style="list-style-type: none"> <li>• Si vous utilisez un ordinateur portable fonctionnant sous ® Windows® Microsoft: Certains ordinateurs portables peuvent désactiver leurs propres écrans lorsqu'un second appareil d'affichage est utilisé. Chaque machine se réactive d'une façon différente. Référez-vous au manuel de votre ordinateur pour des informations détaillées.</li> <li>• Si vous utilisez un ordinateur portable fonctionnant sous ® Mac® Apple: Dans l'onglet «Préférences du système», ouvrez «Affichage» et réglez «Miroir Vidéo» sur «Marche».</li> </ul>
5	L'image est instable ou vacillante	<ul style="list-style-type: none"> <li>• Réglez le paramètre «Suivi» pour fixer le problème. Référez-vous à la section «Image» pour plus d'informations.</li> <li>• Changez les réglages de la profondeur des couleurs de l'affichage sur votre ordinateur.</li> </ul>
6	L'image présente une barre verticale vacillante	<ul style="list-style-type: none"> <li>• Utilisez «Fréquence» pour changer le réglage. Référez-vous à la section «Image» pour plus d'informations.</li> <li>• Vérifiez et reconfigurez le mode d'affichage de votre carte graphique pour la rendre compatible avec le projecteur</li> </ul>
7	L'image est floue	<ul style="list-style-type: none"> <li>• Assurez-vous d'avoir retiré le protège-objectif.</li> <li>• Réglez la bague de réglage de la focale sur l'objectif du projecteur.</li> <li>• S'assurer que l'écran de projection est à une distance adéquate (entre 1,2 et 12,0 mètres, entre 1,0 et 10,0 mètres pour le P1300WB/P1303W) du projecteur. Référez-vous à la section «Comment obtenir une taille d'image préférée en réglant la distance et le zoom» pour plus d'informations.</li> </ul>

8	L'image est étirée lors de l'affichage d'un DVD au format «écran large»	<p>Lorsque vous regardez un DVD d'encodage anamorphosé ou au format 16:9, vous devez régler les paramètres suivants:</p> <ul style="list-style-type: none"> <li>• Si vous regardez un DVD au format Letterbox(LBX), veuillez changer le format pour LBX dans l'OSD du projecteur.</li> <li>• Si vous regardez un DVD au format 4:3, veuillez changer le format pour 4:3 dans l'OSD du projecteur.</li> <li>• Si l'image est toujours étirée, vous devez également régler le rapport d'aspect. Réglez le format d'affichage pour un rapport d'aspect 16:9 (large) sur votre lecteur DVD.</li> </ul>
9	L'image est trop petite ou trop large	<ul style="list-style-type: none"> <li>• Réglez le levier du zoom sur le dessus du projecteur.</li> <li>• Rapprochez ou éloignez le projecteur de l'écran.</li> <li>• Appuyez sur «MENU» sur la télécommande. Allez dans «Image --&gt; Rapport d'aspect» et essayez différents réglages ou appuyez sur «Rapport d'aspect» sur la télécommande pour régler directement.</li> </ul>
10	Les bords de l'image sont inclinés	<ul style="list-style-type: none"> <li>• Si possible, repositionnez le projecteur de manière à ce qu'il soit centré par rapport à l'écran.</li> <li>• Appuyez sur le bouton «Trapèze <math>\square / \square</math>» de la télécommande jusqu'à ce que les côtés soient verticaux.</li> <li>• Appuyez sur «MENU» sur la télécommande. Allez sur «Image --&gt; Trapèze auto» et choisissez «Arrêt» sur l'OSD, si le bouton «Trapèze» n'est pas disponible sur la télécommande.</li> </ul>
11	L'image est à l'envers	<ul style="list-style-type: none"> <li>• Sélectionnez «Image --&gt; Projection» dans l'OSD et réglez la direction de projection.</li> </ul>

## Messages OSD

#	Condition	Rappel de lampe
1	Message	<p data-bbox="369 268 885 316">Panne ventilateur – le ventilateur du système ne fonctionne pas.</p> <div data-bbox="361 336 918 395" style="background-color: #003366; color: white; padding: 5px; text-align: center;"> <p data-bbox="568 347 729 384">Panne ventilateur Arrêt Automatique proche</p> </div> <p data-bbox="369 416 904 480">Surchauffe Project – le projecteur a dépassé sa température de fonctionnement recommandée et doit refroidir avant d’être réutilisé.</p> <div data-bbox="361 501 918 560" style="background-color: #003366; color: white; padding: 5px; text-align: center;"> <p data-bbox="547 512 729 555">Surchauffe Project. La lampe va bientôt s’éteindre.</p> </div> <p data-bbox="369 580 904 628">Changer la lampe – la lampe a presque atteint sa durée de vie limite. Préparez-vous à la changer bientôt.</p> <div data-bbox="361 649 918 708" style="background-color: #003366; color: white; padding: 5px; text-align: center;"> <p data-bbox="419 660 860 703">La lampe approche sa fin de durée d’utilisation en mode pleine puissance Remplacement suggéré!</p> </div>



## Problèmes avec le projecteur

#	Condition	Solution
1	Le projecteur arrête de répondre aux commandes.	Si possible, éteignez le projecteur puis débranchez le cordon d'alimentation et attendez au moins 30 secondes avant de reconnecter l'alimentation.
2	La lampe grille ou émet un claquement	Quand la lampe atteint la fin de sa durée de vie, elle grillera, éventuellement avec un fort bruit de claquage. Si cela arrive, le projecteur ne se rallumera pas tant que le module de lampe n'est pas remplacé. Pour remplacer la lampe, suivez les procédures qui figurent dans la section «Remplacement de la lampe».

# Tableau de définition des voyants DELs & des alarmes

## Messages des DELs

Message	DEL de la Lampe	DEL de la température	DEL d'alimentation	
	Rouge	Rouge	Rouge	Bleu
Veille (cordon d'alimentation connecté)	--	--	V	--
Bouton Marche/Arrêt sur Marche (ON)	--	--	--	V
Nouvelle tentative de la lampe	--	--	--	Clignotement rapide
En train de s'éteindre (en cours de refroidissement)	--	--	Clignotement rapide	--
En train de s'éteindre (refroidissement terminé)	--	--	V	--
Erreur (panne thermique)	--	V	--	V
Erreur (échec de verrouillage du ventilateur)	--	Clignotement rapide	--	V
Erreur (panne de la lampe)	V	--	--	V
Erreur (panne de la roue de couleur)	Clignotement rapide	--	--	V

# Remplacement et nettoyage des filtres anti-poussière

## Remplacement des filtres anti-poussière

- 1 Eteignez le projecteur et débranchez le cordon d'alimentation
- 2 Dégagez les deux côtés du filtre anti-poussière. (Illustration #1)
- 3 Nettoyez ou remplacez le filtre anti-poussière.
- 4 Pour replacer le filtre anti-poussière, inversez l'étape précédente
- 5 Lorsque les filtres anti-poussière sont installés, configurez le système en mode haute altitude. (Paramètres : Menu->Gestion->Haute altitude-> Marche)



**Remarque :** lorsque des filtres anti-poussière sont installés, assurez-vous que le système est en mode haute altitude.

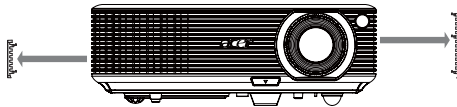

(Illustration #1)

## Nettoyage des filtres anti-poussière

Nettoyez les filtres anti-poussière toutes les 1 000 heures. S'ils ne sont pas nettoyés régulièrement, ils ne pourront pas assurer une bonne ventilation en raison des poussières accumulées. Le projecteur peut surchauffer et subir des dommages. (Il est recommandé de le nettoyer toutes les 1 000 heures selon l'environnement)

Procédez selon les étapes suivantes pour nettoyer les filtres anti-poussière :

- 1 pour nettoyer les filtres anti-poussière, utilisez un petit aspirateur pour ordinateurs et autres équipements de bureau. Vous pouvez également le nettoyer à l'eau. (Illustration #2)
- 2 Si vous éprouvez des difficultés à nettoyer les impuretés ou si le filtre est hors d'usage, contactez le revendeur local ou le centre de services pour vous procurer un nouveau filtre.

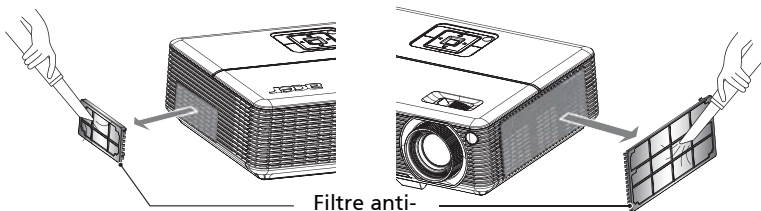

Filtre anti-poussière

(Illustration #2)

## Remplacement de la lampe

Utilisez un tournevis pour retirer la(es) vis du couvercle puis retirez la lampe.

Le projecteur détectera automatiquement la durée de vie de la lampe.

Vous verrez le message d'avertissement suivant «**La lampe approche sa fin de durée d'utilisation en mode pleine puissance. Remplacement suggéré!**» Lorsque vous voyez ce message, changez la lampe dès que possible. Assurez-vous que le projecteur s'est refroidi pendant au moins 30 minutes avant de changer la lampe.



**Avertissement:** Le compartiment de la lampe est chaud ! Laissez-le se refroidir avant de changer la lampe.

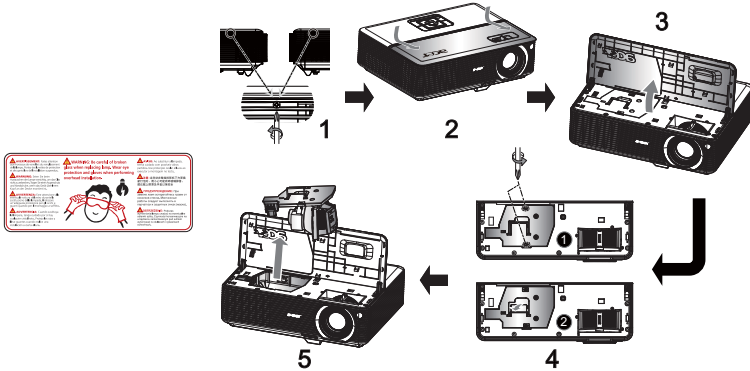

Pour changer la lampe

- 1 Mettez le projecteur hors tension en appuyant sur le bouton Marche/Arrêt.
- 2 Laissez le projecteur refroidir pendant au moins 30 minutes.
- 3 Débranchez le cordon d'alimentation.
- 4 Déposez les deux vis des deux côtés du projecteur en même temps. (Illustration #1)
- 5 Poussez et faites glisser le capot supérieur en direction de l'objectif. (Illustration #2)
- 6 Ouvrez le couvercle supérieur. (Illustration #3)
- 7 Retirez les deux vis de fixation du module de la lampe ❶ et tirez la poignée du module de la lampe ❷. (Illustration #4)
- 8 Retirez le module de la lampe en forçant un peu. (Illustration #5)

Pour remettre le module de la lampe en place, effectuez les étapes précédentes dans l'ordre inverse.



**Avertissement:** Pour réduire le risque de blessures corporelles, ne pas faire tomber le module de la lampe et ne pas toucher l'ampoule de la lampe. L'ampoule risque de se briser et provoquer des blessures si elle tombe.

## Installation au plafond

Si vous souhaitez installer le projecteur avec une fixation au plafond, veuillez vous référer aux étapes ci-dessous:

- 1 Percez quatre trous dans une partie solide et structurellement saine du plafond et fixez la base de montage.

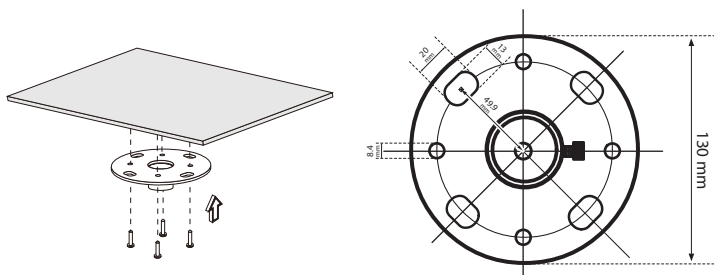

**Note:** Les vis ne sont pas fournies. Veuillez vous équiper de vis adaptées au type de votre plafond.

- 2 Fixez la tringle pour plafond à l'aide des vis à quatre cylindres adaptées.

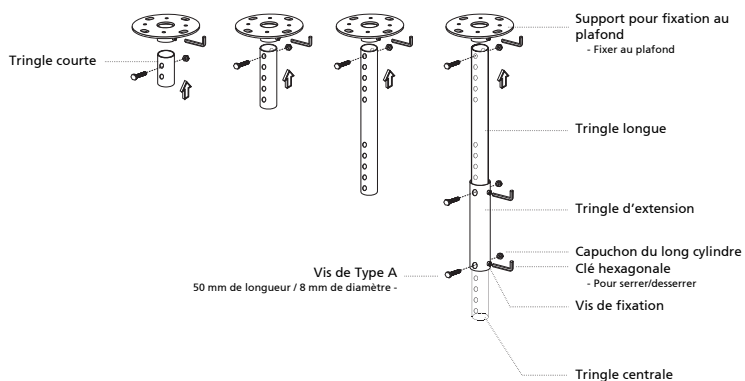

- 3 Utilisez un nombre de vis suffisant par rapport à la taille du projecteur pour fixer le projecteur au support de la monture du plafond.

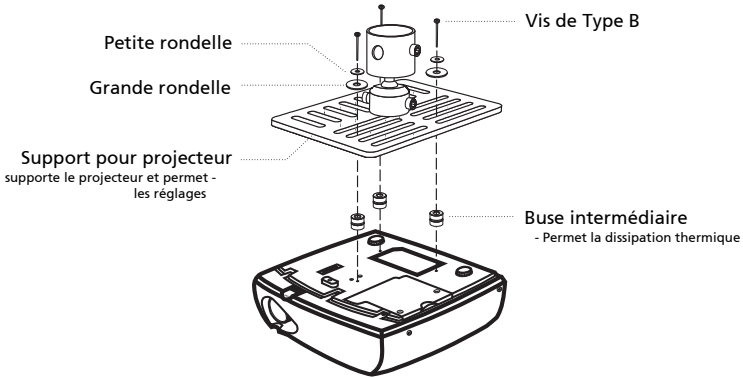

**Note:** Il est conseillé de garder un espace suffisant entre le support et le projecteur afin de permettre une bonne dissipation de la chaleur. Utilisez deux rondelles pour le support supplémentaire, en cas de nécessité.

- 4 Fixez le support du plafond à la tringle pour plafond.

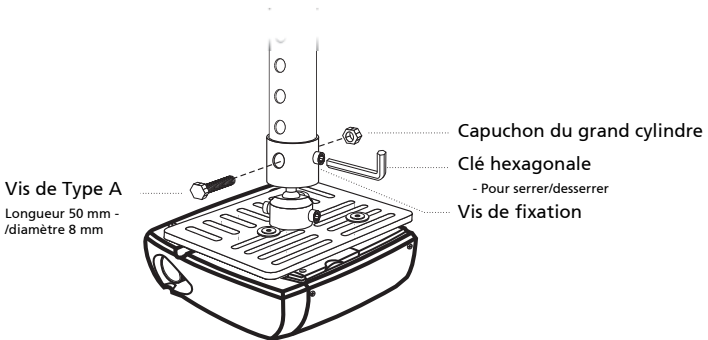

## 5 Réglez l'angle et le positionnement si nécessaire.

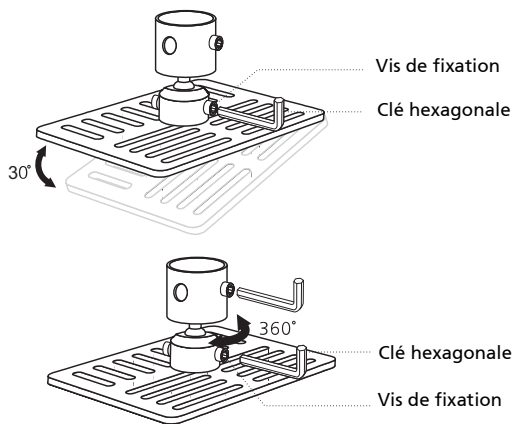

**Note:** Les types appropriés de vis et de rondelles pour chaque modèle sont listés dans le tableau ci-dessous. Les vis au diamètre de 3 mm sont fournies dans le sachet des vis.

Modèles	Vis de Type B		Type de Rondelle	
	Diamètre (mm)	Longueur (mm)	Grand	Petit
P1100/P1100A/P1100C/ P1200/P1200A/P1200B/ P1200C/P1200n/P1200i/ P1203/P1206/P1300WB/ P1303W	3	25	V	V

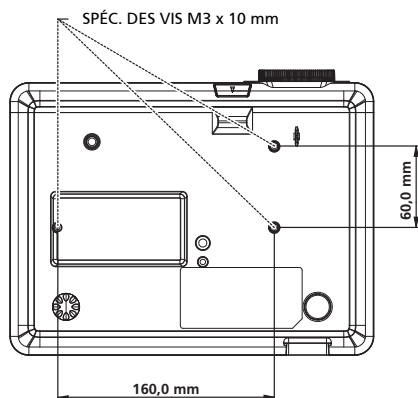

## Spécifications

Les spécifications données ci-dessous sont sujettes à modifications sans préavis. En ce qui concerne les spécifications finales, veuillez vous référer aux spécifications de vente annoncées par Acer.

Système de projection	DLP®
Résolution	P1100/P1100A/P1100C: Native: SVGA (800 x 600), Maximum: UXGA (1600 x 1200), 1080p (1920 x 1080) P1200/P1200A/P1200B/P1200C/P1200n/P1200i/P1203/P1206: Native: XGA (1024 x 768), Maximum: UXGA (1600 x 1200), 1080p (1920 x 1080) Gamme P1300WB/P1303W: Native: WXGA (1280 x 800), Maximum: UXGA (1600 x 1200), 1080p (1920 x 1080)
Compatibilité d'ordinateur	PC IBM et compatibles, Apple Macintosh, iMac et normes VESA: SXGA, XGA, VGA, SVGA, SXGA+, WXGA, WXGA+, WSXGA+
Compatibilité vidéo	NTSC (3,58/4,43), PAL (B/D/G/H/I/M/N), SECAM (B/D/G/K/K1/L), HDTV (720p, 1080i, 1080p), EDTV (480p, 576p), SDTV (480i, 576i)
Format d'image	P1100/P1100A/P1100C/P1200/P1200A/P1200B/P1200C/P1200n/P1200i/P1203/P1206: 4:3 (natif), 16:9 P1300WB/P1303W: Plein/4:3/16:9/L.Box
Couleurs d'affichage	1,07 milliard de couleurs
Objectif de projection	Gamme P1100/P1100A/P1100C/P1200/P1200A/P1200B/P1200C/P1200n/P1200i/P1203/P1206: F/ 2,41 - 2,55, f = 21,79 mm - 23,99 mm, objectif avec zoom manuel 1,1X Gamme P1300WB/P1303W: F/ 2,5 - 2,6, f = 21,86 - 24,00 mm, objectif avec zoom manuel 1,1X
Taille de l'écran de projection (diagonale)	Gamme P1100/P1100A/P1100C/P1200/P1200A/P1200B/P1200C/P1200n/P1200i/P1203/P1206: 27,46 pouces (0,70 m) - 302,8 pouces (7,69 m) Gamme P1300WB/P1303W: 27 pouces (0,69 m) ~ 300 pouces (7,62 m)
Distance de projection	Gamme P1100/P1100A/P1100C/P1200/P1200A/P1200B/P1200C/P1200n/P1200i/P1203/P1206: 3,9 pieds (1,2 m) - 39,4 pieds (12,0 m) Gamme P1300WB/P1303W: 3,3 pieds (1,0 m) ~ 39,4 pieds (10,0 m)
Rapport de distance de projection	Gamme P1100/P1100A/P1100C/P1200/P1200A/P1200B/P1200C/P1200n/P1200i/P1203/P1206: 60pouces@2m (1,95 - 2,15:1) Gamme P1300WB/P1303W: 60 pouces@2 m (1,55 - 1,70:1)
Fréquence du balayage horizontal	30k - 100 kHz
Fréquence du balayage de rafraîchissement vertical	50-85 Hz, 120Hz (pour mode 3D uniquement)
Type de lampe	P1100/P1100A/P1100C/P1200/P1200A/P1200B/P1200C/P1200n/P1200i/P1300WB: Lampe de 180 W changeable par l'utilisateur P1203/P1206/P1303W: Lampe de 230 W changeable par l'utilisateur
Correction trapèze	+/- 40 degrés
Audio	Haut-parleur interne avec sortie de 2 W
Poids	3 kgs (6,6 lbs.)
Dimensions (L x P x H)	269 mm x 206 mm x 96 mm (10,6 pouces x 8,1 pouces x 3,8 pouces)
Télécommande	Avec la fonction Pointeur Laser (non disponible sur le marché japonais)



Zoom numérique	2X
Cordon d'alimentation	Entrée CA 100 - 240 V, 50 - 60 Hz
Consommation électrique	P1100/P1100A/P1200/P1200A/P1200B/P1200C/P1200n/P1200i/ P1300WB: 255 W P1203/P1206/P1303W: 325 W
Température de fonctionnement	5 °C à 35 °C / 41 °F à 95 °F
Contenu standard de la boîte	<ul style="list-style-type: none"> <li>• Cordon d'alimentation x1</li> <li>• Câble VGA x1</li> <li>• Télécommande x1</li> <li>• Piles x 2 (pour la télécommande)</li> <li>• 2 x Guide d'utilisation (CD-ROM) (CD sans fil pour les gammes P1100A/P1100C/P1200A/P1200B/P1200C/P1200i/P1300WB)</li> <li>• 2 x Guide de démarrage rapide (Guide de démarrage rapide sans fil pour les gammes P1100A/P1100C/P1200A/P1200B/P1200C/P1200i/P1300WB)</li> <li>• Carte de sécurité x 1</li> <li>• Boîtier de transport x1</li> <li>• 1 x antenne sans-fil (pour la gamme P1200i)</li> </ul>

Connecteurs E/S	P1100/ P1200	P1203/ P1206/ P1303W	P1100A/ P1200A	P1200i	P1200n	P1200B/ P1300WB	P1100C/ P1200C
Prise d'alimentation	V	V	V	V	V	V	V
HDMI	V	V	X	V	X	V	X
Entrée VGA	V	x2	x2	V	x2	V	x2
Vidéo composite	V	V	V	V	V	V	V
S-Vidéo	V	V	V	V	V	V	V
Sortie VGA	V	V	V	V	V	V	V
Entrée prise jack audio de 3,5 mm	V	V	V	V	V	V	V
PS232	V	V	V	V	V	V	V
USB (pour le contrôle via PC à distance)	V	V	V	V	V	V	V
Sortie prise jack audio de 3,5 mm	X	V	V	V	X	X	V
Sortie 12V CC pour contrôle d'écran	X	V	X	X	X	X	X
USB type-A (pour le visualiseur de photos)	X	X	X	x2	X	x2	x2
USB type-B (pour l'écran)	X	X	V	V	X	V	V
Entrée LAN RJ45	X	X	V	V	V	V	X
Antenne sans fil	X	X	X	V	X	X	X

\* La conception et les caractéristiques techniques sont sujettes à modifications sans préavis.

# Modes de compatibilité

## A. Analogique VGA

### 1 Analogique VGA - Signal PC

Modes	Résolution	Fréquence V. [Hz]	Fréquence H. [KHz]
VGA	640x480	60	31,47
	640x480	72	37,86
	640x480	75	37,50
	640x480	85	43,27
	640x480	119,51	61,60
SVGA	800x600	56	35,20
	800x600	60	37,88
	800x600	72	48,08
	800x600	75	46,88
	800x600	85	53,67
XGA	800x600	119,85	77,20
	1024x768	60	48,36
	1024x768	70	56,48
	1024x768	75	60,02
	1024x768	85	68,67
SXGA	1024x768	119,804	98,80
	1152x864	70	63,80
	1152x864	75	67,50
	1152x864	85	77,10
	1280x1024	60	63,98
QuadVGA	1280x1024	72	77,90
	1280x1024	75	79,98
	1280x1024	85	91,15
	1280x960	60	60,00
	1280x960	75	75,00
SXGA+	1400x1050	60	65,32
UXGA	1600x1200	60	75,00
Power Mac G4	640x480	60	31,50
	640x480	66,6 (67)	35,00
	800x600	60	37,88
	1024x768	60	48,36
	1152x870	75	68,68
i Mac DV (G3)	1280x960	75	75,20
	1024x768	75	60,30

## 2 Analogique VGA - Fréquence large étendue

Modes	Résolution	Fréquence V. [Hz]	Fréquence H. [KHz]
WXGA	1280x768	60	47,78
	1280x768	75	60,29
	1280x768	85	68,63
	1280x720	60	44,80
	1280x800	60	49,60
	1440x900	60	55,90
	1680x1050	60	65,30
	1366x768	60	47,71
	1920x1080-RB	60	66,60
	1920x1080-EIA	60	66,60
	1024x600	60	37,30

## 3 Analogique VGA - Signal composante

Modes	Résolution	Fréquence V. [Hz]	Fréquence H. [KHz]
480i	720x480	59,94 (29,97)	27,00
480p	720x480	59,94	31,47
576i	720x576	50 (25)	27,00
576p	720x576	50	31,25
720p	1280x720	60	45,00
720p	1280x720	50	37,50
1080i	1920x1080	60 (30)	33,75
1080i	1920x1080	50 (25)	33,75
1080p	1920x1080	60	67,50
1080p	1920x1080	50	56,26

## B. HDMI numérique

### 1 HDMI – Signal PC

Modes	Résolution	Fréquence V. [Hz]	Fréquence H. [KHz]
VGA	640x480	60	31,47
	640x480	72	37,86
	640x480	75	37,50
	640x480	85	43,27
	640x480	119,51	61,61
SVGA	800x600	56	35,20
	800x600	60	37,88
	800x600	72	48,08

	800x600	75	46,88
	800x600	85	53,67
	800x600	119,85	77,20
XGA	1024x768	60	48,36
	1024x768	70	56,48
	1024x768	75	60,02
	1024x768	119,804	98,80
	1152x864	75	67,50
	1152x864	85	77,10
	1280x1024	60	64,00
	1280x1024	72	77,90
	1280x1024	75	79,98
	1280x1024	85	91,15
	1280x960	75	75,00
PowerBook G4	640x480	60	31,50
	640x480	66,6 (67)	35,00
	800x600	60	37,88
	1024x768	60	48,36
	1152x870	75	68,68
	1280x960	75	75,20
i Mac DV (G3)	1024x768	75	60,30

## 2 HDMI - Temporisation large étendue

Modes	Résolution	Fréquence V. [Hz]	Fréquence H. [KHz]
WXGA	1280x768	60	47,78
	1280x768	75	60,29
	1280x768	85	68,63
	1280x720	60	44,80
	1280x800	60	49,60
	1440x900	60	55,90
	1680x1050	60	65,30
	1366x768	60	47,71
	1920x1080-EIA	60	66,60
	1920x1080-RB	60	66,60
	1024x600	60	37,30

## 3 HDMI - Signal Vidéo

Modes	Résolution	Fréquence V. [Hz]	Fréquence H. [KHz]
480i	720x480(1440x480)	59,94 (29,97)	27,00
480p	720x480	59,94	31,47
576i	720x576(1440x576)	50 (25)	27,00
576p	720x576	50	31,25
720p	1280x720	60	45,00
720p	1280x720	50	37,50
1080i	1920x1080	60 (30)	33,75
1080i	1920x1080	50 (25)	33,75
1080p	1920x1080	60	67,50
1080p	1920x1080	50	56,26
1080p	1920x1080	24	27,00
1080p	1920x1080	23,98	26,97
Fréquence de balayage horizontal:	31,5k - 100 kHz		
Fréquence de balayage vertical:	50 - 85 Hz, 120Hz (pour mode 3D uniquement)		

# Avis concernant les Réglementations et la Sécurité

## Notice FCC

Cet appareil a été testé et reconnu conforme aux limites pour les appareils numériques de Classe B, conformément à l'Article 15 des Règlements FCC. Ces limites sont conçues pour fournir une protection raisonnable contre les interférences néfastes dans une installation résidentielle. Cet appareil génère, utilise et peut émettre de l'énergie fréquence radio et, s'il n'est pas installé et utilisé en accord avec les instructions, peut provoquer des interférences dans les communications radio.

Cependant, il n'y a aucune garantie que des interférences ne se produiront pas dans une installation particulière. Si cet appareil provoque des interférences néfastes pour la réception de la radio ou de la télévision, ce qui peut être déterminé en éteignant puis en rallumant l'appareil, l'utilisateur est encouragé à tenter de corriger les interférences par une ou plusieurs des mesures suivantes:

- Réorienter ou déplacer l'antenne de réception.
- Augmenter la distance entre l'appareil et le récepteur.
- Connecter l'appareil sur un circuit différent de celui sur lequel le récepteur est branché.
- Consulter le revendeur ou un technicien radio/télévision expérimenté pour de l'aide.

## Notice: Câbles blindés

Toutes les connexions avec d'autres appareils informatiques doivent être effectuées à l'aide de câbles blindés pour rester conforme aux règlements FCC.

## Notice: Périphériques

Seuls les périphériques (appareils d'entrée/sortie, ports, imprimantes, etc.) approuvés conformes aux limites de la Classe B peuvent être connectés à cet équipement. L'utilisation des périphériques non conformes peut provoquer des interférences pour la réception de la télévision ou de la radio.

## Mise en garde

Les changements ou modifications non expressément approuvés par le fabricant peuvent invalider l'autorité de l'utilisateur, laquelle est accordée par la Commission Fédérales des Communications, à utiliser cet appareil.

## Conditions de Fonctionnement

Cet appareil est conforme à l'article 15 des Règlements FCC. Son fonctionnement est sujet aux deux conditions suivantes: (1) Cet appareil ne doit pas provoquer d'interférences néfastes, et (2) cet appareil doit accepter toutes les interférences reçues, y compris celles pouvant provoquer un fonctionnement indésirable.

## Notice: Pour les utilisateurs canadiens

Cet appareil numérique de Classe B est conforme à la norme ICES-003 Canadienne.

## Remarque à l'intention des utilisateurs canadiens

Cet appareil numérique de la classe B est conforme à la norme NMB-003 du Canada.

## Déclaration de Conformité pour les pays dans l'Union Européenne

Acer déclare par la présente que cette série de projecteur est conforme aux conditions essentielles et aux autres dispositions relatives de la Directive 1999/5/EC.

Compatible avec la Certification réglementaire Russe



ME61

## Avis de réglementation sur les appareils radio



**Note:** Les informations de réglementation ci-dessous concernent uniquement les modèles avec LAN sans-fil et/ou Bluetooth.

### Général

Ce produit est conforme aux normes concernant la fréquence radio et la sécurité de tous les pays ou régions dans lesquels il a été approuvé pour l'utilisation sans-fil. En fonction des configurations, ce produit peut ou peut ne pas contenir les périphériques fréquence radio sans-fil (par exemple LAN sans-fil et/ou modules Bluetooth). Les informations ci-dessous concernent les produits équipés de tels périphériques.

### Canada — Appareils de communication radio à basse consommation électrique sans licence (RSS-210)

- a Informations générales  
Son fonctionnement est sujet aux deux conditions suivantes:
  1. Cet appareil ne doit pas provoquer d'interférences néfastes, et
  2. Cet appareil doit accepter toutes les interférences reçues, y compris celles pouvant provoquer un fonctionnement indésirable.
- b Fonctionnement avec une bande de 2,4 GHz  
Pour éviter des interférences radio avec un service sous licence, cet appareil doit être utilisé à l'intérieur et son installation à l'extérieur est sujette à concession de licence.

### Listes des pays concernés.

Cet appareil doit être utilisé strictement en accord avec les règlements et les contraintes du pays dans lequel vous l'utilisez. Pour plus d'informations, veuillez contacter un bureau local dans le pays où vous utilisez l'appareil. Veuillez visiter le site <http://ec.europa.eu/enterprise/rtte/implem.htm> pour connaître la liste actualisée des pays.



Acer Incorporated  
8F, 88, Sec. 1, Hsin Tai Wu Rd., Hsichih,  
Taipei Hsien 221, Taiwan



## Declaration of Conformity

We,

**Acer Incorporated**  
8F, 88, Sec. 1, Hsin Tai Wu Rd., Hsichih, Taipei Hsien 221, Taiwan  
Contact Person: Mr. Easy Lai, e-mail:easy\_lai@acer.com.tw

And,

**Acer Europe SA**  
Via Cantonale, Centro Galleria 2 6928 Manno Switzerland

Hereby declare that:

**Product:** Projector  
**Trade Name:** Acer  
**Model Number:** DSV0903/DNX0904/DNX0905/ DNX0906/DWX0907/  
DSV0908/DNX0909/DNX0910/DNX0911/DNX0912/  
DWX0913/DSV0935  
**Machine Type:** P1100/P1200/P1203/P1206/P1303W/P1100A/P1200A/  
P1200i/P1200n/P1200B/P1300WB/P1100C/P1200C  
series

Is compliant with the essential requirements and other relevant provisions of the following EC directives, and that all the necessary steps have been taken and are in force to assure that production units of the same product will continue comply with the requirements.

### **EMC Directive 2004/108/EC as attested by conformity with the following harmonized standards:**

- EN55022, AS/NZS CISPR22, Class B
- EN55024
- EN61000-3-2 Class A
- EN61000-3-3

### **Low Voltage Directive 2006/95/EC as attested by conformity with the following harmonized standard:**

- EN60950-1

### **RoHS Directive 2002/95/EC on the Restriction of the Use of certain Hazardous Substances in Electrical and Electronic Equipment**

- The maximum concentration values of the restricted substances by weight in homogenous material are:

Lead	0.1%	Polybrominated Biphenyls (PBB's)	0.1%
Mercury	0.1%	Polybrominated Diphenyl Ethers (PBDE's)	0.1%
Hexavalent Chromium	0.1%	Cadmium	0.01%

**Directive 2009/125/EC with regard to establishing a framework for the setting of ecodesign requirements for energy-related product.**





Acer Incorporated  
8F, 88, Sec. 1, Hsin Tai Wu Rd., Hsichih  
Taipei Hsien 221, Taiwan

The standards listed below are applied to the product if built with WLAN module or wireless keyboard and mouse.



R&TTE Directive 1999/5/EC as attested by conformity with the following harmonized standard:

● Article 3.1(a) Health and Safety

- EN60950-1
- EN62311

● Article 3.1(b) EMC

- EN301 489-1
- EN301 489-17

● Article 3.2 Spectrum Usages

- EN300 328
- EN301 893 (Applicable to 5GHz high performance RLAN).

Year to begin affixing CE marking 2010.

*Easy Lai*

Easy Lai / Manager  
Regulation Center, Acer Inc.

Mar. 1, 2010  
Date



**Acer America Corporation**

333 West San Carlos St., San Jose  
CA 95110, U. S. A.  
Tel : 254-298-4000  
Fax : 254-298-4147  
www.acer.com



## **Federal Communications Commission Declaration of Conformity**

This device complies with Part 15 of the FCC Rules. Operation is subject to the following two conditions: (1) this device may not cause harmful interference, and (2) this device must accept any interference received, including interference that may cause undesired operation.

The following local Manufacturer / Importer is responsible for this declaration:

<b>Product:</b>	DLP Projector
<b>Model Number:</b>	DSV0903/DNX0904/DNX0905/ DNX0906/DWX0907DSV0908/ DNX0909/DNX0910/DNX0911/ DNX0912/DWX0913/DSV0935
<b>Machine Type:</b>	P1100/P1200/P1203/P1206/P1303W/P1100A/ P1200A/P1200i/P1200n/P1200B/P1300WB/ P1100C/P1200C series
<b>Name of Responsible Party:</b>	Acer America Corporation
<b>Address of Responsible Party:</b>	333 West San Carlos St. San Jose, CA 95110 U. S. A.
<b>Contact Person:</b>	Acer Representative
<b>Phone No.:</b>	254-298-4000
<b>Fax No.:</b>	254-298-4147